

Федеральное государственное бюджетное образовательное учреждение
высшего профессионального образования
«Омский государственный университет им. Ф.М. Достоевского»

На правах рукописи

Коновалов Денис Александрович

**Современные российские монархические объединения: идейные
основания и политическая деятельность**

Специальность: 23.00.02 – Политические институты, процессы и технологии

Диссертация на соискание ученой степени
кандидата политических наук

Научный руководитель:
доктор политических наук, доцент
Ветренко И.А.

Омск
2016

СОДЕРЖАНИЕ

Введение	3
Глава 1. Политологические аспекты изучения феномена российской самодержавной монархии	17
1.1. Политические основания интерпретации российской самодержавной монархии.....	17
1.2. Проблема восстановления самодержавной монархии в современной России.....	35
Глава 2. Институциональные основы исследования монархических объединений в современной России	52
2.1. Рациональность монархистов и логика коллективных действий в процессе создания и функционирования современных российских монархических объединений.....	52
2.2. Внутреннее устройство современных российских монархических объединений.....	72
2.3. Особенности политических программ современных российских монархических объединений.....	85
Глава 3. Особенности политической деятельности современных российских монархических объединений	107
3.1. Современное состояние монархических объединений в современной России	107
3.2. Основные направления политической деятельности современных российских монархических объединений	128
Заключение.....	159
Список литературы.....	163
Приложения	

Введение

Актуальность темы исследования. «Нетрадиционные» акторы современного российского политического процесса, к которым можно отнести, например, леворадикальные или неотрадиционалистские общественные объединения, значительно расширяют теоретическое понимание деятельности субъектов политики и обогащают содержание политической жизни.

Несмотря на то, что в последнее время выходят работы, посвящённые эволюции идеи российской монархии и деятельности монархических объединений в дореволюционной России, не существует работ, которые показывали бы состояние и проблемы современных российских монархических общественных объединений. Предпринимаемое нами диссертационное исследование является первым шагом в изучении этой научной проблемы.

Памятные исторические даты (Освобождение Москвы от поляков и окончание Русской Смуты в 1612 г., 200-летие Отечественной войны 1812 г.) и празднование в 2013 г. 400-летия династии Романовых в очередной раз заставили общество задуматься об истории и роли монархии в России, а также способствовали предложению вариантов возрождения России под эгидой монархической формы правления. Идея российской православной самодержавной монархии в данном контексте определяет артикуляцию и агрегирование интересов и предпочтений тех граждан России, деятельность которых направлена на восстановление самодержавия в современной России. Это предполагает существование монархических объединений, которые становятся главной темой диссертационного исследования.

Противоречивость ситуации, в которой приходится действовать современным российским монархическим объединениям, заключается в том, что данные общественные объединения, т.е. конкретные носители монархической идеи в России, в настоящее время существуют в рамках разорванной социокультурной традиции, и потому им приходится

сталкиваться с проблемами политического сознания граждан страны, деформированного, с их точки зрения, советской эпохой и периодом демократизации. С другой стороны, монархический миф, по их мнению, является аутентичным русскому политическому сознанию, несмотря на его значительные искажения в последнем столетии. Монархия, по утверждению современных монархистов, была рождена самой русской историей, опиралась на глубинные архетипы сознания русского народа и, за некоторыми исключениями, путь России при монархической форме правления в целом пройден успешно, тогда как последнее столетие без монархии для русского народа стали временем тяжелейших испытаний и катастроф.

Степень разработанности проблемы. Концепции самодержавной монархии и методология исследований в русле изучения монархической формы правления представлены некоторыми фундаментальными работами ученых и мыслителей середины XIX – первой половины XX вв., т.е. в период институционализации монархической идеи в качестве апологетической и аналитической конструкции для описания и, в целом, познания социально-политического мира. В это время появляются следующие авторы, оказавшие значительное влияние на теоретическое формирование российской монархической идеи и способов её интерпретации как в научных, общественно-политических, так и религиозных сообществах – А. Хомяков, А. Кошелев, Д. Хомяков, И. Аксаков, И. Киреевский, К. Аксаков, Ю. Самарин (славянофильство); Ф. Тютчев, Ф. Достоевский, Н. Данилевский, К. Леонтьев, Н. Страхов (почвенничество); К. Победоносцев, М. Катков, Т. Филиппов, В. Черкасский (охранительный консерватизм); А. Щербатов, А. Вязигин, А. Дубровин, В. Мещёрский, А. Суворин, Н. Марков, Н. Черняев, С. Шарапов, В. Величко, М. Меньшиков, В. Грингмут (монархическая публицистика конца XIX – начала XX века); С. Соболев, Ф. Дроздов, А. Храповицкий, Н. Рождественский, А. Таушев, Г. Флоровский, И. Концевич, И. Кронштадтский (православные священники

и публицисты); Л. Тихомиров, И. Солоневич, И. Ильин, которые сформулировали целостное понимание феномена российской самодержавной монархии.

Помимо оригинальных концепций российского самодержавия, сформулированных мыслителями консервативно-монархических взглядов, существуют также фундаментальные работы учёных, посвящённые исследованию российского самодержавия, которые мы подразделили на следующие направления:

1. Анализ самодержавной монархии как формы правления, закреплённой законодательно, преимущественно в кодифицированной системе права. Это направление представлено А. Градовским¹, Н. Лазаревским², Н. Коркуновым³, Б. Чичериным⁴.

2. Изучение самодержавия в контексте исторической науки, связанное с анализом истоков, сущности, развития монархии во времени. Самодержавная монархия становится одной из основных тем в работах А. Романович-Славатинского⁵, В. Ключевского⁶, П. Миллюкова⁷, Н. Рожкова⁸, Ю. Сорокина⁹, В. Викторова¹⁰, И. Кондакова¹¹, Б. Успенского¹², Ю. Лотмана¹³.

¹ Цит. по: Гугоров В.А., Гуляк И.И. А.Д. Градовский – ученый и социально-политический мыслитель / В.А. Гугоров, И.И. Гуляк // Журнал социологии и социальной антропологии. – 2002. – № 3. – С. 19-57.

² Лазаревский Н.И. Лекции по русскому государственному праву. Т. 1. Конституционное право // URL: <http://www.lawlibrary.ru/article1119023.html> [дата обращения: 14.06.2014 г.].

³ Коркунов Н.М. Лекции по общей теории права / Н.М. Коркунов. – СПб.: Юрид. центр Пресс, 2003. – 543 с.

⁴ Чичерин Б.Н. Курс государственной науки // URL: <http://constitution.garant.ru/science-work/pre-revolutionar/3948892/chapter/18/> [дата обращения: 17.06.2014 г.].

⁵ Романович-Славатинский А.В. Пособие для изучения русского государственного права по методу историко-догматическому. Вып. 1-2. // URL: <http://www.lawlibrary.ru/article1119023.html> [дата обращения: 14.06.2014 г.].

⁶ Ключевский В.О. Курс русской истории. – М., 2007. – 706 с.

⁷ Миллюков П.Н. Очерки по истории русской культуры (в 3 частях). – М., 1992. – 1035 с.

⁸ Рожков Н.А. Избранные труды. – М.: РОССПЭН, 2010. – 736 с.

⁹ Сорокин Ю.А. Православные традиции в русском самодержавии XVI – XVII вв. Исторический ежегодник / Под ред. А.В. Якуба. – Омск: Омский гос. ун-т, 1998.

¹⁰ Викторова В.В. Российская цивилизация: тенденции развития от истоков к современности: учеб. пособие. – М.: Вузовский учебник, 2009. – 336 с.

¹¹ Кондаков И.В. Введение в историю русской культуры: Учеб. пособие. – М.: Аспект Пресс, 1997. – 686 с.

¹² Успенский Б.А. Избранные труды, том 1. Семиотика истории. Семиотика культуры. – М.: Языки русской культуры, 1996. – 608 с.

¹³ Лотман Ю.М. Очерки по истории русской культуры XVIII – начала XIX века. Из истории русской культуры. – М.: Языки русской культуры, 1996. – Т. IV. – 831 с.

3. Центральным вопросом современного понимания российской православной самодержавной монархии (конец XX – начала XXI века) становится восстановление самодержавия в России: П. Мультиатули¹, Л. Решетников², Ю. Закунов³, А. Масюк⁴, А. Елисеев⁵, П. Троицкий⁶, П. Святенков⁷, С. Степанов⁸, И. Бражников⁹, А. Капри¹⁰, И. Андрушкевич¹¹, В. Воробьёва¹², П. Будзилович¹³.

Поскольку эмпирическим объектом нашего исследования выступают современные монархические объединения России, а именно сущность и структура их деятельности и самоорганизации, постольку мы использовали источники по теории организации, в т.ч. социальной организации, которая функционирует по определённым законам, представляющие собой теоретическое обобщение наблюдаемых закономерностей, которые, в свою очередь, отражают объективно существующие и достаточно постоянные, но менее устойчивые и определённые, чем закон, связи между процессами и явлениями, относящимися к определённому месту и времени проявления.

¹ Мультиатули П.В. Свержение монархии в России. Духовно-нравственные причины и последствия [Электронный ресурс] // URL: <http://samoderjavie.ru/node/656> [дата обращения: 15.02.2013 г.].

² Решетников Л.П. Вернуться в Россию. Третий путь, или тупики безнадежности. – М.: Издательство «ФИБ», 2013. – 232 с.

³ Закунов Ю.А. Русские перед судьбоносным выбором [Электронный ресурс] // URL: http://ruskline.ru/monitoring_smi/2011/oktyabr/16/russkie_pered_sudbonosnym_vyborom/ [дата обращения: 16.03.2013 г.].

⁴ Протоиерей А. Масюк. Восстановить монархию в России можно [Электронный ресурс] // URL: <http://www.ruskmir.ru/2012/02/carya-nuzhno-vymolit/> [дата обращения: 25.04.2013 г.].

⁵ Елисеев А.М. Постиндустриальная монархия [Электронный ресурс] // URL: <http://pravaya.ru/leftright/472/8110> [дата обращения: 19.04.2013 г.].

⁶ Троицкий П.Д. Самодержавие, православие, народность [Электронный ресурс] // URL: <http://samoderjavie.ru/node/336> [дата обращения: 16.12.2012 г.].

⁷ Святенков П.А. Может ли монархия стать гарантией демократии в России? [Электронный ресурс] // URL: <http://www.km.ru/v-rossii/2012/02/17/pravitelstvo-rossii/mozhet-li-monarkhiya-stat-garantie-demokratii-v-rossii> [дата обращения: 27.12.2012 г.].

⁸ Степанов С.И. Опричная Монархия [Электронный ресурс] // URL: http://www.oprichnina.chat.ru/opr10/10_4.html [дата обращения: 24.12.2012 г.].

⁹ Бражников И.А. Белый царь – Красная Русь – Чёрная земля [Электронный ресурс] // URL: <http://pravaya.ru/look/20560> [дата обращения: 29.03.2013 г.].

¹⁰ Капри А.В. Возможно ли восстановление монархии в России? [Электронный ресурс] // URL: <http://samoderjavie.ru/node/920> [дата обращения: 22.12.2012 г.].

¹¹ Андрушкевич И.Н. Самодержавная монархия в современном преломлении [Электронный ресурс] // URL: http://www.kadet.ru/lichno/andrushkevich/vel_smuta/Samoderzh.htm [дата обращения: 30.04.2013 г.].

¹² Воробьёв В.М. Поговорим о Православном будущем России [Электронный ресурс] // URL: <http://ekklezia.ru/blogi/1035-v-vorobev-pogovorim-o-pravoslavnom-buduschem-rossii.html> [дата обращения: 13.04.2013 г.].

¹³ Будзилович П.Н. О возможности восстановления монархии в России [Электронный ресурс] // URL: <http://www.russia-talk.org/cd-history/monarchy.htm> [дата обращения: 12.01.2013 г.].

В данном контексте мы опирались на работы В. Франчука¹ и В. Веснина², поскольку именно в этих работах изложено наиболее целостное представление о социальных организациях, их законах и механизмах деятельности, типах организационных структур и организационной культуры.

Кроме этого, при написании диссертации мы использовали работы авторов, связанных с теориями рационального и общественного выбора, нового институционализма: Дж. Бьюкенена³; М. Олсона⁴; Д. Мюллера⁵; Г. Беккера⁶; Л. Теверно⁷; М. Ротбарда⁸; Н. Флигстина⁹; Дж. Коулмана¹⁰; П. Эванса и Дж. Рауха¹¹; Дж. Мейера, Б. Роуэна¹²; К. Кнутсена¹³; Х. Хоппе¹⁴; А. Скиперских¹⁵; Я. Шашковой¹⁶.

¹ Франчук, В.И. Общая теория социальных организаций. – М.: Изд-во МГСУ «Союз», 2001. – 236 с.

² Веснин В.Р. Теория организации: учеб. – М.: ТК Велби, Изд-во Проспект, 2008. – 272 с.

³ Бьюкенен Дж. Границы свободы. Между анархией и Левиафаном [Электронный ресурс] // http://gallery.economicus.ru/cgi-bin/frame_rightn.pl?type=in&links=../in/buchanan/works/buchanan_w3_0.txt&img=works_small.gif&name=buchanan [дата обращения: 6. 02. 2015 г.].

⁴ Олсон, М. Логика коллективных действий. Общественные блага и теория групп. Пер. с англ. – М.: ФЭИ, 1995. – 174 с.

⁵ Мюллер, Д. Общественный выбор / Пер. с англ. под ред. А. П. Заостровцева, А. С. Скоробогатова; Гос. ун-т – Высшая школа экономики, Институт «Экономическая школа». – М. 2007. – 994 с.

⁶ Беккер, Г.С. Человеческое поведение: экономический подход. Избранные труды по экономической теории: Пер. с англ. / Сост., науч. ред., послесл. Р.И. Капелюшников; предисл. М.И. Левин. – М.: ГУ ВШЭ, 2003. – 672 с.

⁷ Теверно, Л. Рациональность или социальные нормы: преодоленное противоречие? // Экономическая социология. – 2001. – № 1. – С. 88-122.

⁸ Ротбард, М. Праксиология, ценностные суждения и государственная политика // Экономическая политика. – 2009. – № 3. – С. 186-201.

⁹ Флигстин, Н. Государство, рынки и экономической рост // Экономическая социология. – 2007. – № 2. – С. 41-60.; Флигстин, Н. Поля, власть и социальные навыки: критический анализ новых институциональных течений // Экономическая социология. – 2001. – № 4. – С. 28-55.

¹⁰ Коулман, Дж. Экономическая социология с точки зрения теории рационального выбора // Экономическая социология. – 2004. – № 3. – С. 35-44.

¹¹ Эванс, П., Раух, Дж. Бюрократия и экономический рост // Экономическая социология. – 2006. – № 1. – С. 38-60.

¹² Мейер, Дж., Роуэн, Б. Институционализированные организации: формальная структура как миф и церемониал // Экономическая социология. – 2011. – № 1. – С. 43-67.

¹³ Carl Henrik Knutsen. The Diverging Economic Dynamics of Dictatorships: Enlightened Rule and Tyranny? [Электронный ресурс] // URL: <http://folk.uio.no/carlhk/publications/Troms%C3%B8paperKP%20CHK.pdf> [дата обращения: 15.11. 2014 г.].

¹⁴ Hans-Hermann Hoppe. The political economy of monarchy and democracy, and the idea of a natural order // Journal of libertarian studies. – 1995. – P. 94-121.

¹⁵ Скиперских А.В. Homo Politicus: между бунтом и подчинением / А.В. Скиперских // Политика и общество. – 2014. – № 6. – С. 682–688; Aleksandr Skiperskikh. Symbolic discourse of street protests: walk through the provincial Yelets // Studia z zakresu nauk prawnoustrojowych. 2014. Vol. IV. P. 106-116.

¹⁶ Шашкова Я.Ю. Институциональные ловушки в российском политическом процессе / Я.Ю. Шашкова // Евразийство: теоретический потенциал и практические приложения. – 2014. – № 7. – С. 110–116; Шашкова Я.Ю. Сетевые модели в российском партогенезе / Я.Ю. Шашкова // Политическая экспертиза: ПОЛИТЭКС. – 2012. – Т.8. – № 3. – С. 119–136.

Проекция данных работ стала методологической основой изучения феномена российской самодержавной монархии, внутреннего устройства современных российских монархических объединений и особенностей их политической деятельности.

Объектом исследования выступают современные российские монархические объединения.

Предметом исследования являются идейные основания и политическая деятельность современных российских монархических объединений.

Цель исследования заключается в выявлении современного состояния российских монархических объединений и особенностей осуществления ими политической деятельности.

Задачи исследования:

- раскрыть основные характеристики политологического содержания самодержавной монархии;
- выявить политологический аспект проблемы восстановления российской самодержавной монархии;
- охарактеризовать политико-исторический контекст создания современных российских монархических объединений;
- исследовать внутреннее устройство современных российских монархических объединений;
- проанализировать программы современных российских монархических объединений, выявить соответствующий им набор политических ценностей и их содержательное наполнение;
- исследовать современное состояние российских монархических объединений;
- выявить направления и способы влияния монархических объединений на современную российскую общественно-политическую ситуацию.

Научная новизна исследования обусловлена постановкой проблемы влияния российских монархических объединений на политический процесс в современной России, комплексным изучением их создания

и функционирования, основных направлений осуществления ими политической деятельности. Основные элементы новизны заключаются в следующем:

1. раскрыты основные характеристики политологического содержания самодержавной монархии с позиций неинституционального подхода;

2. выявлен политологический аспект проблемы восстановления российской самодержавной монархии с точки зрения теорий рационального и общественного выбора;

3. через позиции ограниченной, обратной и парадоксальной рациональности, а также способы формирования монархистами коллективной идентичности, показаны политико-исторические условия становления современных российских монархических объединений;

4. исследована структура современных российских монархических объединений, выраженная во внутреннем организационном устройстве и взаимодействии участников объединений между собой;

5. выявлены характеристики политических программ российских монархических объединений, определяемые преимущественно через формы символического насилия;

6. исследовано современное состояние российских монархических объединений, показана их политическая маргинальность, а также выделены проблемы, связанные с осуществлением ими политической деятельности;

7. установлены основные направления политической деятельности монархических объединений в современной России;

8. предложена авторская классификация современных российских монархических объединений по критериям доминирования аспектов деятельности и взаимосвязи созданного общественного объединения с последующими политическими действиями, направленными на восстановление самодержавия в России.

Теоретическая значимость исследования. Основное теоретическое значение диссертационного исследования состоит в авторской

интерпретации феномена российской самодержавной монархии, механизмов её восстановления, создания и функционирования российских монархических объединений с позиций неинституциональной теории, теорий рационального и общественного выбора. В этом смысле ценностные основания монархии становятся формой выражения рационально осознанных интересов представителей современных российских монархических объединений, главными из которых являются принципы распределения общественных ресурсов и получение гражданами страны частных выгод от восстановления самодержавия.

Практическая значимость результатов исследования. Результаты анализа внутреннего устройства российских монархических объединений позволят повысить эффективность деятельности не только современным монархистам, но и другим российским общественным объединениям вне зависимости от их идеологической позиции.

Разрешение противоречий в трактовке закона о престолонаследии позволит снять многие проблемы, связанные с осуществлением российскими монархическими объединениями политической деятельности, а также будет способствовать интеграции различного рода монархических объединений с целью восстановления православной самодержавной монархии в России.

Материалы диссертационного исследования также могут быть востребованы при разработке и чтении учебных курсов студентам, обучающимся по направлениям «Политология», «Государственное и муниципальное управление», «История», «Социология».

Методологические основы исследования. При решении поставленных задач автор опирается на приемы исторического, институционального, неинституционального, структурно-функционального подходов, теории рационального и общественного выбора.

В процессе исследования использовался сравнительный метод, раскрывающий аспекты соотношения самодержавной монархии и рациональной диктатуры; историко-сравнительный метод позволил

определить общие и специфические факторы существования российских монархических объединений на современном этапе; формально-юридический метод применялся при анализе нормативно-правовой базы, регулирующей деятельность современных российских монархических объединений; структурно-функциональный метод и построение диаграммы Венна позволили выделить особенности их внутренней организационной структуры; контент-анализ способствовал раскрытию основных положений политических программ современных российских монархических объединений сквозь призму феномена символического насилия; для выявления направлений политической деятельности современных российских монархических объединений, а также их основных проблем, использовался метод экспертных оценок.

Положения, выносимые на защиту:

1. Самодержавная монархия, являясь инструментом создания и распределения частных и общественных благ, основывается на физическом и символическом насилии. Абсолютный (самодержавный) монарх подобен рациональному диктатору в контексте соединения полноты государственной власти, права самостоятельного принятия политических решений для реализации общего блага, выявления и формирования предпочтений подданных при сохранении за собой преференций в получении частной выгоды.

2. Восстановление самодержавия для современных российских монархистов становится способом возвращения к идеальному социальному устройству, который следует понимать в качестве эффективного способа перераспределения ресурсов и достижения Парето-оптимума. Ретроспективная аберрация, будучи основной политико-психологической причиной стимулирования дискуссий о возможности и механизмах восстановления российской монархии, порождает критику самодержавия и его реконструкции с точки зрения дилеммы диктатора, «фиаско

государства», модели социальной революции Д. Рёмера, теоремы К. Гёделя о неполноте.

3. Российские монархические объединения следует рассматривать как общественно-политический институт с позиций устойчивого типа политического поведения, выражающегося в определенной системе процедур и механизмов коллективных действий, которые структурируют повторяющиеся взаимодействия между людьми. Исторические условия возникновения современных российских монархических объединений показывают трудности их возвращения в Россию и организационного оформления; проблемы коммуникации монархических групп не только в стране и за рубежом, но и на уровне российских регионов; сочетание православных, националистических и монархических интересов в контексте существования монархических объединений; сложность восприятия и дальнейшего взаимодействия многих монархических объединений с Российским Императорским Домом. Нормативно-правовая база создаёт для современных российских монархических объединений противоречивую ситуацию, в рамках которой они могут осуществлять политическую деятельность, отрицательно не влияющую на позиции российской государственной власти.

4. Современные российские монархические объединения представляют собой иерархическую форму взаимодействия людей, придерживающихся принципов монархической идеологии, предполагающую сознательное членство и активные действия людей, занимающихся целенаправленной деятельностью по восстановлению православной самодержавной монархии в России. Структура монархических объединений определена их внутренним организационным устройством, соединяющим управленческий и коммуникационный аспекты, которые направлены на реализацию управленческих решений и достижение эффективности деятельности.

5. Символическое насилие, используемое монархическими объединениями в собственных политических программах, определяется нами как инструмент конструирования социальных норм, находящийся на стыке политических интересов и ценностей, оказывающий интегрирующее влияние на процесс осуществления деятельности монархическими политическими объединениями, формируя тем самым сознание отдельных людей и разных социальных групп.

6. Современные монархические объединения представляют собой маргинальные политические сообщества, что показывает их оттеснение на периферию политического процесса. В монархической среде сложились два свойства, присущие политическим маргиналам: стремление и отсутствие стремления к преодолению собственного внесистемного статуса. Внутриорганизационные конфликты становятся частым явлением для многих монархических объединений, что свидетельствует о кризисе их внутренней структуры, который во многом препятствует созданию единого монархического движения;

7. В контексте политической деятельности современных монархических объединений мы выделяем следующие направления: политические действия, выраженные в политических акциях, митингах, пикетах, крестных ходах, носящих политический характер и т.д.; участие или попытка участия монархических объединений в избирательных кампаниях различного уровня; информационная деятельность посредством печатных изданий, телевидения и порталов в сети Интернет; культурно-просветительская деятельность, в том числе проведение политико-исторических конференций, посвящённых проблемам функционирования и развития монархической идеи в современной России и мире; публичная оценка прошедших и происходящих политических событий в России и на международной арене.

Достоверность результатов проведенного исследования подтверждается использованием работ ведущих отечественных и

зарубежных ученых по исследуемой проблеме, данных социологических исследований, корректным использованием методов обоснования выводов и рекомендаций. Кроме этого, достоверность результатов исследования основывается на использовании эмпирической базы, которая представлена несколькими группами источников:

1. Нормативно-правовые акты Российской Федерации и составляющие формально-юридическую группу источников диссертационного исследования. К данной группе источников относятся Конституция РФ, Федеральный закон от 19.05.1995 № 82-ФЗ «Об общественных объединениях»; Федеральный закон от 25.07.2002 № 114-ФЗ «О противодействии экстремистской деятельности»; Федеральный закон от 12.01.1996 № 7-ФЗ «О некоммерческих организациях»; Федеральный закон от 11.06.2001 № 95-ФЗ «О политических партиях» (с изменениями и дополнениями).

2. Политические программы и уставы российских монархических объединений, в которых излагаются основные направления и ориентиры решения социально-экономических, политических, культурных проблем, в том числе интервью Марии Владимировны и Георгия Михайловича Романовых относительно общественно-политической ситуации и решению различного рода вопросов на территории России.

3. Опросы общественного мнения, проведенные ВЦИОМ в период 2006-2013 гг., характеризующие отношение россиян к самодержавной монархии и способам её восстановления.

4. Информация из официальных сайтов российских монархических объединений.

5. Электронные версии средств массовой информации российских монархических объединений (Информационный бюллетень «Российское Монархическое Движение»; «Монархист»; «Правый Взгляд»; Вестник РОВС; «Перекличка»; «Легитимист»; Лента новостей. Союз Православных Хоругвеносцев; «Православный Набат»; «Дворянский Вестник»; «Царский

Вестник»; «Имперский Курьер»; «Священная Хоругвь»; «Имперский Вестник»; Издательство «Русская идея»; Новости штаб-квартиры (Всероссийский Монархический Центр); Новости Российского Императорского Дома; Новости. Партия «Великая Россия»; Новости. Имперская партия; Новости. Монархическая партия «Самодержавная Россия»; Архив новостей. «За Веру и Отечество»).

Апробация работы. Основные положения и результаты диссертационного исследования изложены в научных статьях, в том числе опубликованных в изданиях, рекомендованных ВАК. Основные положения и выводы диссертации представлены в следующих научных изданиях: Сборник статей VII-й Всероссийской заочной научно-практической конференции (2012 г.); Развитие политических институтов и процессов: зарубежный и отечественный опыт: материалы IV Всероссийской научно-практической конференции (2013 г.); Вестник Омского Университета (2013. №1 (67)); Развитие политических институтов и процессов: зарубежный и отечественный опыт: материалы V Всероссийской научно-практической конференции (2014 г.); Вестник Омского Университета (2014. №1 (71)); Сборник трудов XXXII Международной заочной научно-практической конференции «Научная дискуссия: вопросы социологии, политологии, философии, истории»; Российская политическая наука: истоки, традиции и перспективы: Материалы Всероссийской научной конференции (с международным участием) (2014 г.); материалы VI Всероссийской научно-практической конференции (2015 г.); Вестник Омского Университета. Исторические науки (2015. № 1); Материалы XVIII Международной конференции «Культура, личность, общество в современном мире: методология, опыт эмпирического исследования» памяти профессора Л.Н. Когана (2015 г.); Вестник Московского государственного областного университета. Серия «История и политические науки» (2015. № 4); Теории и проблемы политических исследований (2015. № 3). Результаты исследования

также были изложены на I Съезде Российского Общества Политологов (2014 г.).

Структура исследования. Диссертация состоит из введения, трёх глав, включающих в себя семь параграфов, заключения, списка источников и литературы, приложений. Объём диссертационного исследования составляет 298 страниц. Содержательная часть работы изложена на 162 страницах машинописного текста, библиографический список содержит 308 наименований, имеется шесть приложений.

ГЛАВА 1. ПОЛИТОЛОГИЧЕСКИЕ АСПЕКТЫ ИЗУЧЕНИЯ ФЕНОМЕНА РОССИЙСКОЙ САМОДЕРЖАВНОЙ МОНАРХИИ

1.1. Политические основания интерпретации российской самодержавной монархии

Для исследования российской самодержавной монархии мы применяем неинституциональный подход, теории рационального и общественного выбора, которые, с нашей точки зрения, включают в себе методологический и эвристический потенциал в контексте анализа отечественного и общемирового исторического и политического процесса.

Теория общественного выбора занимается изучением принятия нерыночных решений с целью обеспечения общего блага. Поскольку человек, с точки зрения данной теории, является существом рациональным и эгоистичным, то практическая плоскость функционирования российской монархии может быть сведена к тому, каким образом человек в традиционном обществе трансформирует частное благо в общественное и наоборот, как общее благо влияет на приобретение рациональным индивидом частного блага.

Мы полагаем, что понимание российской самодержавной монархии, сформулированное мыслителями консервативно-монархических взглядов, сводится к манифестации религиозной идеи, воплощённой в общественных и политических институтах. Она также представляет собой форму правления, которая характеризуется доминированием божественного источника установления и функционирования властных отношений, наиболее полно реализующихся и эффективно действующих в единоличном господстве, которое несёт ответственность за проводимую политику, поскольку опирается на декларируемые нормы религиозной морали. Следовательно, монархистом является индивид, для которого российское самодержавие является оптимальным политическим устройством, институты которого

способны справедливо распределять частные и общественные блага, а также защищать социальные нормы в качестве ценностных оснований общественных отношений. В данном контексте мы рассматриваем российскую самодержавную монархию в качестве частного случая абсолютной монархии и концентрируем своё внимание на рационально-политических характеристиках самодержавия вместо его политико-философских и религиозных аспектов, которые выступают в основном ценностными формами выражения осознанных политических интересов в приобретении монархом и подданными частных благ.

Диктатура, в свою очередь, представляет собой форму воспроизводства политической власти, в которой правящий класс при различных формах правления осуществляет управление директивным путём, опираясь не только на физическое, но и на символическое насилие над личностью с целью обеспечения её лояльности. Получается, что не всякая диктатура может быть монархией, также как и не любая монархия может быть диктатурой, несмотря на множество отдельных случаев соединения двух автократических способов правления. Исследуя далее природу монархии и диктатуры, следует отметить, что некоторые монархии могут представлять собой вариант цивилизованной диктатуры, т.е. потенциально находиться в состоянии осуществления прямого насилия над подданными. Применяя более широкое определение, можно считать монархию формой проявления символической диктатуры и насилия со стороны политических институтов в виде права, религии, информационных средств и технологий. Другими словами, духовные либо символические убеждения становятся инструментом установления контроля и ограничений над другим человеком, следовательно, монархия от диктатуры отличается лишь контекстом и частными случаями. Так, монархии позиционируют себя в качестве гуманных институций, нацеленных на общее благо, а монарх принимает политические решения, направленные на распределение общественных ресурсов, отказываясь от некоторых частных благ. Таким образом, интересы монарха совпадают с

интересами подданных в реализации блага в масштабах всей страны. Многие интеллектуалы монархической направленности в своих работах писали о различиях между монархией и диктатурой (например, Л. Тихомиров¹, И. Солоневич², И. Ильин³). Более того, ими признавалась опасность диктатуры для общества и возможность вырождения монархии в диктатуру.

Самодержавная монархия и диктатура имеют общее начало, заключающееся в автократической форме господства, основанной на неограниченной власти одного лица. Сопоставляя далее определения феномена монархии и диктатуры, признаём сходство данных форм управления в том, что наличие одной политической позиции перекликается с технологией принимаемого решения с его последующей реализацией. В монархиях решения могут приниматься либо коллегиально, либо единовластно, но способ реализации решения является преимущественно директивным. Анализируя условия функционирования монархий и диктатур в исторической ретроспективе и современных политических процессах разных регионов мира, мы приходим к выводу о том, что диктатура является более широким феноменом, поскольку показывает способ воспроизводства политического режима, тогда как монархия как форма правления показывает только способ организации власти и её передачи⁴. Существуют общества, которые по форме правления, к примеру, являются абсолютными монархиями, но способ реализации власти, т.е. политический режим, становится диктаторским по смыслу. Естественно, мы вынуждены признать ограниченность такого суждения потому только, что монархия и диктатура – феномены неравнозначные. Характер диктатуры связан с тем, что власть эта не постоянная, имеет преходящий характер, в отличие от монархической власти, но история российской монархии наглядно показывает, что

¹ Тихомиров, Л.А. Руководящие идеи русской жизни. – М.: Институт русской цивилизации, 2008. – 640 с.

² Солоневич И. Л. Народная монархия. – М.: Институт русской цивилизации, 2010. – 624 с.

³ Ильин, И.А. О монархии и республике [Электронный ресурс] // URL: <http://www.magister.msk.ru/library/philos/ilyin/ilyin03.htm> [дата обращения: 26.03.2013 г.].

⁴ Carl Henrik Knutsen. The Diverging Economic Dynamics of Dictatorships: Enlightened Rule and Tyranny? [Электронный ресурс] // URL: <http://folk.uio.no/carlhk/publications/Troms%C3%B8paperKP%20CHK.pdf> [дата обращения: 15.11. 2014 г.].

большинство монархов были по своему существу временными диктаторами. Так, первые монархи на Руси были, с нашей точки зрения, диктаторами, так как существовало негласное правило передачи власти. Соответственно, данный вопрос тесно связан с законодательством о престолонаследии. Парадоксально, но даже император Павел I, издавший Указ о престолонаследии в 1797 г., призванный урегулировать династические споры, сам же пал жертвой заговора и дворцового переворота.

В процессе дальнейшего исследования возникает фундаментальный вопрос – что обозначают основания монархии и диктатуры для человека, который ведёт себя рационально в политической жизни, пытаясь неэкономическим путём добиться для себя частного блага, либо сопрягая частные интересы с общественным благом, извлечь для себя всё то же частное благо? Мы считаем, что абсолютного монарха как руководителя государства можно уподобить диктатору, поскольку он соединяет в себе полноту государственной власти, имеющего право самостоятельного принятия решений с целью реализации общего блага. Именно в этом, по нашему мнению, заключается соединение двух ролей и фигур – монарха и диктатора – в качестве объектов для изучения феномена управления и принятия решений с точки зрения неинституционального подхода.

При изучении поведения человека в абсолютных монархиях, мы предполагаем следующее:

1. Человек, являясь эгоистичным и рациональным максимизатором полезности, остаётся таковым при монархиях и диктатурах. Это означает, что рациональность человека трансгранична, т.е. не всегда предполагает жесткую зависимость частных интересов от социального окружения или политических режимов, несмотря на то, что существуют их модификации;

2. «Если государство существует отчасти как аналог рынка ради поставки общественных благ и устранения внешних эффектов, оно должно выполнять ту же задачу выявления предпочтений относительно этих

общественных благ, которую рынок выполняет для частных благ»¹ – по утверждению Д. Мюллера. Монархии и диктатуры занимаются выявлением предпочтений населения. Монархия может выявлять экономические, а также социальные (потребность в защите), культурные и духовные предпочтения подданных. В основном, это связано с тем, что монархии и диктатуры путём государственного управления могут формировать предпочтения подданных, а не только реагировать на них. Подданный в абсолютной монархии может осознавать собственные интересы и технологию их реализации, но фундаментальное отличие подданства от гражданства, с нашей точки зрения, заключается в том, что рациональность гражданина функционирует в контексте национального государства и демократических политических режимов, тогда как рациональность подданного тесно связана с обществом традиционным. Другими словами, в капиталистических и демократических государствах, с развитыми институтами гражданского общества, не может быть подданных, существуют только граждане. Следует отметить, что форма приспособления подданных к системе есть такой же рациональный акт, как и нелояльность граждан к своему государству. Если исходить из негативного контекста, то потребность в безопасности от произвола государства является для человека рационально осознанной потребностью, следовательно, даже в тоталитарных режимах человек может вести себя как рациональный субъект, заботящийся о своей безопасности. Преференции подданный также может извлечь, если он находится, к примеру, на каком-то этапе карьерной лестницы, которая предполагает личное обогащение человека, обретение власти и т.д. Рациональному индивиду в условиях абсолютной монархии будет выгоднее подчиниться, заранее предполагая, что все прочие игроки разобщены и вынуждены при отсутствии информации осуществлять свою деятельность, поскольку это может привести к получению выгоды. Кроме этого, стимул скрывать истинные намерения и мнения о монархе становится

¹ Мюллер Д. Общественный выбор / Пер. с англ. под ред. А. П. Заостровцева, А. С. Скоробогатова; Гос. ун-т. Высшая школа экономики, Институт «Экономическая школа». М. 2007. С. 15.

все сильнее вместе с усилением репрессий и желанием монарха осуществлять абсолютную власть. Каждый подданный в случае открытого выражения мнения о монархе или его политике должен задать себе вопрос: не послужат ли его взгляды не только препятствием для улучшения благосостояния, но и для выявления его в качестве объекта репрессий? Таким образом, при абсолютной монархии от подданного можно ожидать сокрытия своего истинного отношения к монарху и его политике, что справедливо как для обычного человека, так и для ближайших и наиболее влиятельных советников монарха.

Д. Мюллер в работе «Общественный выбор» утверждает, что диктатура рождается из анархии. То же самое можно сказать и о российской самодержавной монархии. Соглашаясь с положениями Д. Мюллера о рациональном диктаторе, мы считаем, что монарх также считается максимизатором богатства, который «живет его перераспределением от тех, кем он правит, в свою пользу. Одной из стратегий, которой может следовать такой максимизатор богатства в мире, где индивиды живут в мирной анархии в малых сообществах, – это учреждение военной силы и передвижение от одного сообщества к другому, экспроприируя все и всякое богатство, которое каждое из них накопило»¹. Данный тип монархии зародился на территории Киевской Руси. Для его становления возникли следующие предпосылки: преодоление безгосударственного состояния некоторых славянских племён, когда новгородцами была призвана наёмная скандинавская дружина во главе с Рюриком; наличие военизированной дружины во главе с князем, которая получала преференции путём несения службы и совершения набегов на другие территории; широкое распространение подчас нелегальной налоговой системы – поллюдья – сбора дани князьями с подвластных территорий. В таком мире, по мнению Д. Мюллера, «любой не входящий в кочующую армию индивид не имеет

¹ Мюллер Д. Общественный выбор / Пер. с англ. под ред. А. П. Заостровцева, А. С. Скоробогатова; Гос. ун-т Высшая школа экономики, Институт «Экономическая школа». М. 2007. С. 539.

стимулов накапливать богатство, так как он должен жить в ожидании того, что кочующий бандит и его армия придут и лишат его накопленного им богатства. Рациональный бандит даёт индивидам возможность для накопления богатства. Такие стимулы могут быть обеспечены, если бандит лишает индивидов только части богатства и защищает остающееся богатство от других кочующих бандитов. Таким образом, кочующий бандит может накопить больше богатства, став «стационарным бандитом», обеспечивающим все общественные блага и услуги (включая полицейскую защиту и оборону против нападений извне), которые дадут стимулы для тех, кого он грабит, создавать богатство»¹. С нашей точки зрения, приведённая обширная цитата Д. Мюллера показывает способ возникновения русской, или правильнее назвать, монархии восточно-славянских племён, период существования которой охватывает конец IX в. и вплоть до монгольского нашествия середины XIII в. Полюдье, военная дружина, диктаторское в своём принципе управление, пренебрежение человеческой личностью (вспомнить хотя бы социальную иерархию в «Русской правде»), борьба с печенегами и половцами как другими вариантами бандитизма – таковы основания становления восточно-славянской монархии. Впоследствии, сформированное единое централизованное русское государство (конец XV в.) также сохранило статус «стационарного бандита», которое занималось перераспределением богатства и других ресурсов в пользу себя и своей социальной базы. Становление феодального государства, с которым связан расцвет монархии, – это период превращения государства и института монархии в «стационарного бандита». Поскольку феодальное государство становится главным держателем собственности, что вполне объяснимо, потому что накоплены богатства определённой группой людей во главе с князем, то контекст социальных, экономических и политических отношений связан с тем, что группа распределения ресурсов, которой люди могли

¹ Мюллер Д. Общественный выбор / Пер. с англ. под ред. А. П. Заостровцева, А. С. Скоробогатова; Гос. ун-т Высшая школа экономики, Институт «Экономическая школа». М. 2007. С. 539.

доверить данную операцию, могла возникнуть в то время только таким способом. Поэтому монархические государства, возникнув, сформировались в результате превращения кочующих бандитов в «стационарных бандитов». К примеру, боярские вотчины – это центральная экономическая единица стационарного бандитизма, тогда как поместье – это единица несколько другого рода, поскольку дворяне получали эту собственность за «службу государеву», но смысл приобретения собственности похож на игру в рационального диктатора. Любой монарх есть рациональный диктатор, поскольку он оказывается самым главным игроком в социальной и политической системе. Предположение о том, что монарх использует свою власть для трансформации получаемых от подданных доходов в личное потребление, отвечает поведению многих монархов, однако некоторые из них в своих действиях движимы желаниями, которые выходят далеко за пределы их личного потребления. Допустим, монарх, одержимый идеологией, стремится к тому, чтобы его подданные придерживались определенных принципов, лежащих в основе этой идеологии, и жили в соответствии с ними. Он стремится к власти над подданными, власти, позволяющей контролировать их мысли и дела. Так, например, к этому стремились Иван III, Иван IV, Пётр I, Николай I, Александр III.

Поскольку многие могут найти власть и (или) образ жизни монарха привлекательными, то многие могут пожелать занять его место. Если монарх желает продолжать использовать власть и наслаждаться благами, которые приносит его положение, он должен пресекать попытки других сместить его. И здесь, с нашей точки зрения, кроется фундаментальное отличие монарха от диктатора. Феномен монархии связан с тем, что порядок престолонаследия законодательно закрепляет процесс наслаждения монарха частными благами. Это связано с тем, что социальной системе это выгодно, потому что таким образом достигается предсказуемость её дальнейшего поведения. Используя феномен социальных стереотипов, можно сказать, что люди боятся разрушения социальной и политической системы,

соответственно, используют именно такой тип поведения, который, являясь рациональным социальным действием, приводит к сохранению системы. Престолонаследие позволяет сохранить свое положение – безопасность «рабочего места» монарха, одной из тех целей, которую очень трудно достичь диктатору.

При абсолютных монархиях, также как и при диктатурах, всеохватывающими являются предпочтения монарха, а не подданных, и, таким образом, государственные налоги и расходы ориентированы (по крайней мере, частично) на удовлетворение его (а также правящего класса) потребительских запросов, тогда как в демократии государственные налоги и расходы ориентированы на максимизацию благосостояния граждан от потребления общественных и частных благ. Как глава государства, монарх руководит государственной бюрократией, и он должен, как минимум, осуществлять свою власть над нею ради достижения других своих целей. Если он стремится навязать особую идеологию всем своим подданным, то он должен властвовать над ними. Ярким примером считаем сосуществование монархии и бюрократии с периода правления Петра I и до февральской революции 1917 г.

Принимая во внимание перечисленные позиции, мы можем выразить полезность монарха как функцию потребления C , власти P , и безопасности S : $U(C, P, S)$. Для достижения этих целей монарх опирается на два стратегических инструмента – лояльность своих подданных и репрессии по отношению к ним. Лояльность обеспечивается за счет улучшения положения подданных. Предположим, что лояльность подданных в условиях монархии увеличивается вместе с их очищенными от налогов доходами, $L = L(YT)$, $L' > 0$, $L'' < 0$. Для подавления определенных действий граждан монарх должен затрачивать ресурсы на полицию, тюрьмы, информаторов и т.д. Таким образом, уровень репрессий есть функция от величины налогового дохода, потраченного на них, $R = R(TR)$, $R' > 0$, $R'' < 0$. Разумно предположить, что как власть монарха, так и прочность его положения

увеличиваются вместе с ростом лояльности его подданных и величины ресурсов, выделенных на репрессии, $P = P(L, R)$, $\partial P / \partial L > 0$, $\partial^2 P / \partial L^2 < 0$, $\partial P / \partial R > 0$, $\partial^2 P / \partial R^2 < 0$; $S = S(L, R)$, $\partial S / \partial L > 0$, $\partial^2 S / \partial L^2 < 0$, $\partial S / \partial R > 0$, $\partial^2 S / \partial R^2 < 0$ ¹. Так, можно привести пример российской монархии начала XX в., или так называемой «третьеиюньской монархии» в предвоенный период 1907-1914 гг., когда российское правительство с согласия монарха осуществляло репрессии (военно-полевые суды), а затем предупреждало появление конфликтных зон (Ленский расстрел 1912 г.), подавляло революцию 1905-1907 гг., одновременно стремясь повысить благосостояние подданных, поскольку именно в это время России удалось выйти из мирового экономического кризиса 1904-1908 гг. и за короткое время вернуть себе позиции одной из самых быстро развивающихся стран мира.

Репрессивные (запретительные) политические действия абсолютного монарха, скорее, сеют недоверие и страх и во многих случаях разрушают добрую волю и лояльность подданных, которые могут породить иные политические мероприятия государства, такие как бесплатное образование, субсидирование жилья и искусства, а также эффективная экономическая политика. Кажется вероятным, что монарх будет осуществлять инвестиции в формирование лояльности и репрессии селективно. Одной из стратегий может быть культивирование лояльности тех индивидов или групп, которые в состоянии внести наибольший вклад в успех монархии, и проведение репрессий по отношению к тем, кто может причинить ей наиболее сильный ущерб. Лояльность определенной группы может быть столь же хорошо обеспечена путем передачи ей дохода от какой-либо другой группы, так и за счет создания дохода путем поставки чистых общественных благ и проведения эффективной экономической политики. Таким образом, от монарха как рационального диктатора можно ожидать не только трансфертов дохода от сообщества себе самому ради удовлетворения своих

¹ Мюллер Д. Общественный выбор / Пер. с англ. под ред. А. П. Заостровцева, А. С. Скоробогатова; Гос. ун-т Высшая школа экономики, Институт «Экономическая школа». М. 2007. С. 529.

личных потребительских запросов и амбиций, но также трансфертов дохода в пользу отдельных групп сообщества, лояльность которых он более всего желает укрепить. Те же группы, которые наблюдают изъятие своих доходов на финансирование подобных трансфертов, становятся очевидными объектами репрессий. К примеру, главные целевые группы российской монархии времён абсолютизма XVIII – начала XX вв. – дворянство, духовенство, крестьянство, купечество, иностранцы. Нелояльные группы – интеллигенты-разночинцы с радикально-демократическими и социалистическими взглядами (реже либеральными), старообрядцы, атеисты, политизированные рабочие и крестьяне.

В процессе осуществления своей деятельности многие монархи сталкивались с так называемой дилеммой диктатора: чем более абсолютной являлась власть монарха и более жесткими проводимые им репрессии для её сохранения, тем беднее были его источники информации о том, как осуществлять власть наиболее эффективно. Поэтому православие в целом Русская православная церковь в частности стали не только объединяющим фактором, но и выстроили коммуникацию между «стационарным бандитом» и подданными с целью обеспечения их лояльности по отношению к государству, которое, по мнению Т. Вильке, в условиях нерыночных отношений могло субъективно распределять ресурсы, в том числе и ценности¹. Мы считаем, что любой политик, в том числе и монарх, и диктатор, способен переводить свои рациональные действия в сферу аффективных, традиционных и ценностно-рациональных трансакций, которые способствовали повышению его авторитета в обществе и накоплению культурного капитала.

Термины «абсолютная монархия» и «самодержавная монархия», по нашему мнению, означают антитезис демократии. Только предпочтения монарха имеют значение. Однако здесь интерес монарха сталкивается

¹ Коковин, С.Г. Лекции по теории игр и политологии. Часть 2: Модели политики и политэкономии. 23 ноября 2003 г. [Электронный ресурс] // URL: <http://math.nsc.ru/~mathecon/Kokovin/m2polit.pdf> [дата обращения: 28.10. 2014 г.].

с проблемами «принципал-агент» в стремлении вынудить бюрократов, которых он номинально контролирует, продвигать его интересы, а не свои собственные. Это заставляет монарха задействовать вознаграждения и санкции с целью добиться послушания бюрократии. Подданные могут заставить монарха чувствовать себя в большей или меньшей безопасности, предоставляя ему свою поддержку и лояльность или лишая её. Это заставляет монарха взвешивать воздействия выбранной им политики на благосостояние граждан, что во многом схоже с тем, как избранные партийные должностные лица должны взвешивать воздействие своей политики на благосостояние избирателей.

В целях выстраивания поддержки своего режима российские монархи нуждались в способе достоверного сигнализирования тем, чьей лояльности они добиваются, что впоследствии они не переменят внезапно к ним своего отношения (например, Жалованная Грамота дворянству 1785 г.¹). Те, кто ищет ренты и иных вознаграждений от монарха, нуждаются в способах сигнализирования о своей готовности обменять ренту на лояльность. Другими словами, монархам требуется критерий для определения, кого награждать, а кого – нет, а также кого следует подвергнуть репрессиям. Здесь полезную роль играет идеология. Так, например, различие между подданными в Российской Империи проводилось на основании их принадлежности или не принадлежности к государственной религии. Не принадлежащие к ней становились очевидным объектом репрессий и налогообложения (Уголовный кодекс Российской империи 1845 г. содержал статьи, посвящённые религиозным правонарушениям²). Поддержка монарха приверженцами государственной религии строилась через трансферты и другие меры обеспечения лояльности. Идеология режима идентифицировала вероятных получателей выгод и проигравших в результате правительственной политики и до некоторой степени обязывала

¹ Грамота на права, вольности и преимущества благородного российского дворянства [Электронный ресурс]. // URL: http://www.hist.msu.ru/ER/Etext/dv_gram.htm [дата обращения: 26.10. 2014 г.].

² Уложение о наказаниях уголовных и исправительных 1845 года [Электронный ресурс]. // URL: <http://www.history.ru/content/view/1114/87/> [дата обращения: 28.10. 2014 г.].

монарха не задействовать репрессии против подданных, принадлежащих к государственной религии. Наличие государственной религии помогло создать доверие к обещаниям монарха, как, в общем, и сделало православие, хотя оно не смогло воспрепятствовать «фиаско государства». С. Коковин считает, что «под «фиаско государства» в либеральной парадигме понимают «неспособность государственной машины эффективно удовлетворять интересам граждан»¹. Рассматривая исторический пример России, возникает довольно интересный вопрос – как и за счёт чего произошло «фиаско государства» в 1917 г.? Возможно ли доказать существование разрыва связи между кризисным состоянием «стационарного бандита» и нарастанием нелояльности со стороны подданных? Ведь не нашлось даже одной организованной социальной группы, которая смогла бы выступить в поддержку старого режима и попыталась защитить российского монарха. Мы считаем, что искать разрешение данного вопроса стоит через ту же «игру в диктатора», которая упоминалась нами ранее. Так, при прочих равных условиях, «игра в диктатора» показала, что человек, распределяя ресурсы, «отдаёт часть их другим людям, хотя может этого не делать»². Именно эта модель рационального диктатора и потерпела поражение к 1917 году в России. С нашей точки зрения, вполне вероятно, что подданные империи в плане ресурсов получили больше, чем это было обычно, с последующей гарантией увеличения преференций. При росте экономики после отмены крепостного права в 1861 г. у некоторых социальных групп, прежде всего, крестьянства, частично у интеллигенции, появились обманутые ожидания. Российское государство перестало эффективно распределять ресурсы, поскольку даже экономически оно стало распределять чуть больше, а потом прекратило поставлять трансферты в предполагаемых количествах. Первая мировая война и последующая за ней февральская революция определяется

¹ Коковин С.Г. Лекции по теории игр и политологии. Часть 2: Модели политики и политэкономии [Электронный ресурс]. // URL: <http://math.nsc.ru/~mathecon/Kokovin/m2polit.pdf> [дата обращения: 28.10. 2014 г.].

² Fernando Aguiar, Pablo Brañas-Garza and Luis M. Miller. Moral distance in dictator games [Электронный ресурс]. // URL: <http://digital.csic.es/bitstream/10261/7638/1/dictator.pdf> [дата обращения: 16.11. 2014 г.].

нами в качестве результата «игры в цыплёнка» как на международной арене, так и во внутренней политике. России пришлось «сойти с дистанции» и «отъехать в сторону», потому что поступить иначе было невозможно, поскольку политическая ситуация не предложила обществу альтернатив решения конфликта. При общем падении уровня жизни и социальной напряжённости подданные сделали свой общественный выбор. В условиях неопределённости информации революцию поддержали также жители провинции.

Февральская революция и крушение российской монархии – события, ставшие итогом восприятия режима подданными, следовательно, перестало соблюдаться правило единогласия, так же как и Парето-оптимум – оптимальное распределение, наилучший результат из возможных ходов всех участников в игре или цепочке игр. К тому же, в период конца XIX – начала XX в. частное благо стало для жителей Российской империи важнее общего благоденствия государства, что привело, в конечном счете, к исчезновению его прежних органов поставки общественных благ.

В монархической общественно-политической мысли XIX и XX вв. самодержавие воспринимается как социальный идеал, т.е. «идеал сильной централизованной власти, воплощающей в себе высшую и единственную Правду... Почвой для будущего самодержавия становилась массовая психология – народный культ власти, персонифицированной в царе»¹. Такое понимание социального идеала монархии относится к проблеме нормативного институционализма, показывающего, что политические институты вырабатывают нормы для поведения участников, и, кроме того, участники своим поведением также могут формировать социальные нормы: «русское самодержавие представляет собой совершенно индивидуальное и типично русское явление, организованное русской низовой массой

¹ Кондаков И.В. Введение в историю русской культуры: Учеб. Пособие. М.: Аспект Пресс, 1997. С. 183.

и выражающее волю не сильнейшего, а волю всей нации, религиозно оформленную в Православии и политически оформленную в Империи»¹.

Социальный идеал монархии, с нашей точки зрения, можно трактовать с позиций теории общественного выбора, и тогда он становится рациональной концепцией, которая предполагает, что индивид может беспрепятственно реализовывать свои частные интересы, достигая при этом общего блага, а политические институты, благодаря справедливому перераспределению благ, помогают каждому человеку достигнуть личного блага.

Кроме того, самодержавную монархию, по мнению монархистов, можно считать оптимальным вариантом поддержания максимина, пользуясь терминологией Дж. Роулза². Другими словами, самодержавие способно максимально минимизировать количество людей, оказавшихся за чертой бедности, создав при этом комфортные условия для их существования.

Понимание феномена российской самодержавной монархии строится как социальная норма, создающая систему ценностей, в которой главная роль отводится совершенству общественных отношений. К примеру, Ю. Лотман считает, что монархия представляет собой «образ небесный власти и воплощает в себе вечную истину. Ритуалы, которыми она себя окружает, являются подобием небесного порядка. Перед лицом её человек подобен капле, вливающейся в море. Отдавая себя, она ничего не требует взамен, кроме права себя отдавать»³. Монархическая идеология выступает в качестве абсолютной идеологии, поскольку её основа определяется ценностью бога, его вмешательством в жизнь человека и общественные отношения, легитимацией власти богом, православными традициями и ценностями, освящением церковью государственных институтов, а главной ценностью политики становится симфония государства и церкви (формирование аллокативной эффективности посредством стабилизации и развития

¹ Солоневич И.Л. Народная монархия. М.: Институт русской цивилизации, 2010. С. 109.

² Джон Роулз. Теория справедливости. – Новосибирск, 1995. – 513 с.

³ Лотман Ю.М. Очерки по истории русской культуры XVIII – начала XIX века // Из истории русской культуры. М., 1996. Т. IV. С. 34.

политических институтов). Таким образом, явно прослеживается абсолютная ценность православия и самодержавия: «Царь оказывается сопричастником божества на личных началах, и это определяет его отношение к человеку и Богу. В результате византийское и западное влияние приводят к созданию новой культуры, противопоставленной традиционной своим отношением к знаку, способами интерпретации новых текстов»¹.

Абсолютная монархическая идеология предполагает универсальность и конечность своего идеального состояния. В этом коренится постепенная утрата рефлексии монархистами над основаниями собственной идеологии. В этом смысле концепция самодержавной монархии XIX – XX веков появилась как реакция на нарушение концептуальных положений, которые оказывали влияние на представление об обществе.

Концепция самодержавной монархии стремится включить в себя другие идеологии как свой частный случай: «Самодержавие, т.е. совершенно своеобразное сочетание начал авторитета и демократии, принуждения и свободы, централизации и самоуправления»².

Поскольку монархизм в данной традиции подчинен этике, то этические нормы транслируются в предметную область монархизма, воздействуя на содержание кооперации: «Только при неограниченной власти монархический народ может отделить от себя государство и избавить себя от всякого участия в правительстве, от всякого политического значения, предоставить себе жизнь нравственно – общественную и стремление к духовной свободе... Признавая государственную неограниченную власть, он удерживает за собой совершенную независимость духа, совести, мысли»³. Ставка делается на этического подданного, который считает – кто если не он будет подчиняться установлениям монархии? Иначе всё это приведёт к разрушению социальной системы.

¹ Успенский, Б.А. Избранные труды, том 1. Семиотика истории. Семиотика культуры. М.: Языки русской культуры, 1996. С. 122.

² Цит. по: Башилов Б.А. Монархия. Республика. Диктатура [Электронный ресурс]. // URL: <http://samoderjavie.ru/bashilov> [дата обращения: 4.01.2013 г.].

³ Аксаков И.С. Наше знамя – русская народность. М.: Институт русской цивилизации, 2008. С. 39-40.

Теоретическое понимание монархии как абсолютной идеологии в эмпирическом плане связано с отождествлением российской монархии как государства-Левиафана. Об этом, конечно, монархисты XIX-XX вв. не могли писать, потому что не считали это вполне этичным и нравственным, тогда как в действительности это выглядело так. Самодержавие в России отвечало теоретическому представлению о государстве Т. Гоббса. Для этого следует провести аналогию между самодержавной монархией и представлениями Дж. Бреннана и Дж. Бьюкенена о государстве-Левиафане.

Интерпретируя модель Левиафана Дж. Бреннана и Дж. Бьюкенена относительно монархии, можно утверждать, что в данной форме правления происходит соединение экономических групп и государства, которое максимизирует размер общественного сектора, используя власть по отношению к подданным. Хотя политическая конкуренция не может ограничивать желание монархического государства расширяться, это могут сделать законодательные ограничения на источники налоговых поступлений, государственный долг и выпуск денег, а также в целом международный рынок товаров и услуг. Дж. Бреннан и Дж. Бьюкенен предполагают, что единственные действительно эффективные ограничения государства содержатся в законодательных правилах, лимитирующих возможности государства собирать налоги, брать в долг и печатать деньги. Данное утверждение Бреннана-Бьюкенена в контексте монархии оправдано частично, потому что при самодержавии существует основной свод законов империи, но это всего лишь формальное закрепление правил игры, оставляя при этом большое пространство для маневров неформальных практик.

Становление и функционирование самодержавной монархии в России следует интерпретировать с точки зрения теории общественного выбора. Самодержавие появляется тогда, когда у людей возникает потребность назначить ассоциацию в вопросе распределения общественных благ. Денежное хозяйство и возникновение рынка в XVII в. с последующими кризисами («провал рынков») оформили крепостничество (экономическая

диктатура), приоритет духовенства и дворянства (лояльность диктатуре в обмен на экономическое благополучие), развитие административной техники, избавившую верховную власть от вмешательства во все мелочи текущей работы по управлению, и в результате всего этого сложилась самодержавная власть московских царей. Верховная власть монарха становится главной предпосылкой для его дальнейших действий в качестве рационального диктатора. Социальное действие монарха является субъективным актом проявления собственной воли в качестве подавления воли подданных. Такие действия рационально оправданы, поскольку, с монархической точки зрения, плюрализм интересов, в конечном счёте, может привести к дезорганизации общественного пространства. Независимость монарха превращает его в суверена, который одновременно становится фактором легитимации всех остальных групп интересов и социальных групп. Это вполне естественно, поскольку правила игры в монархии показывают, что менять их может государь, а остальные принимают его повеления, что в очередной раз доказывает наш тезис о взаимозависимости самодержавной монархии и диктатуры, корнем которых является автократия – ничем не ограниченная власть, а рациональность монархии и диктатуры заключается в повышении степени максимизации выгод при полной либо недостаточной информации.

1.2. Проблема восстановления самодержавной монархии в современной России

В контексте современного российского политического процесса сложились условия, оказывающие влияние на актуализацию в общественно-политической мысли темы восстановления самодержавной монархии: распад СССР и падение коммунистического режима; критическое отношение большинства населения России к демократии; идеологический плюрализм; сокращение территории России и образование национального государства с последующим призывом возрождения империи как формы административно-территориального устройства; возможность относительно беспрепятственного формирования политических партий и общественных объединений, в том числе монархических; возрождение роли Русской православной церкви в общественной жизни; ежегодные посещения России потомками Романовых, включая членов Российского Императорского Дома; культурно-просветительская роль государства, некоммерческих организаций, частных лиц в области популяризации самодержавия времен Российской Империи; проводимая информационная кампания по канонизации Николая II и его семьи. Данные условия в совокупности определяют проблему достижения общественного блага, показывая «провал рынков», что стимулирует оправдание государственного вмешательства в экономическую сферу¹. «Провал рынков» связан с невозможностью эффективного распределения рынками ресурсов, и, следовательно, достижения Парето-оптима. Поскольку это состояние не достигается, то подвергается критике совершенная (чистая) конкуренция, когда любые индивидуальные действия не приводят к достижению результата. При «провалах рынка» индивиды не могут обеспечивать себе частных и общественных благ. Критики

¹ Коковин С.Г. Лекции по политологии и политэкономии (спецкурс). М., 2009. С. 5.

совершенной конкуренции, в том числе монархисты, считают, что с помощью частных действий индивидов невозможно достигнуть общего блага. Поэтому государство, а также монархическая форма правления, появляются тогда, когда существует потребность в институтах, которые должны эффективно распределять ресурсы, удовлетворяя интересы различных социальных групп. Получается, что восстановление самодержавия, по мнению монархистов, связано именно с удовлетворением потребностей индивидов. Граждане принимают институт самодержавной монархии, который будет ответственен за распределение общественных благ. Предполагается, что монарх, обладая полнотой информации, способен должным образом распределить общественные блага, выступая одновременно фактором сдерживания деструктивных социальных сил. Такая мысль становится основным аргументом принятия гражданами рациональной диктатуры, разновидностью которой является самодержавная монархия.

Поскольку рынок иногда отождествляется монархистами с либеральной демократией, он становится аналогичен любым демократическим политическим институтам, процессам и технологиям. С этой точки зрения либеральная демократия в представлении монархистов оказывается неэффективной, следовательно, монархия гораздо лучше отвечает потребностям людей. Таким образом, в представлении монархистов «провал рынка» – это следствие либеральной, «отказ от рынка» – коммунистической, а «сосуществование с рынком» – будущей монархической политики.

В результате проблема распределения ресурсов становится ключевой в понимании восстановления монархии в России, поэтому рассмотрим основные способы такого распределения, которым может удовлетворять самодержавная монархия.

Монархия и перераспределение как страхование связано с готовностью богатых людей платить налоги с целью минимизации вмешательства государства в их личные дела и других социальных групп, покупая, тем самым, благополучие и безопасность, защищая себя от претензий более

низких социальных слоев¹. Самодержавная монархия, с точки зрения монархистов, сможет максимизировать общественное благо путём поддержки перераспределительных налогов, которые смогут уравнивать предельные полезности членов различных социальных групп.

Монархия и перераспределение как общественное благо. Суть перераспределения с целью обеспечения общего блага заключается в том, что богатые передают часть дохода бедным в силу альтруизма². Восстановление самодержавной монархии, с этой точки зрения, сводится к тому, что более богатые люди с помощью альтруизма могут добиться повышения уровня общественного блага.

Монархия и перераспределение для удовлетворения норм справедливости. Это заявление о монархии как о справедливой форме распределения общественных благ. Опираясь на гипотезу, выдвинутую Р. Эйхенбергером и Ф. Оберхольцер-Гее³, которая гласит, что диктаторам, когда решение о перераспределении ресурсов принимается коллективно, дешевле выразить готовность отдать, так как голос одного человека оказывает лишь вероятностное влияние на результат. Вот почему монарх воспринимается как благодушный диктатор, который может распределить средства, оставив при этом некоторую часть доходов себе. Учитывая эти экспериментальные результаты, доказывающие важность идеи справедливости, можно утверждать, что эти представления не исключаются из объяснения добровольного перераспределения общественных благ в условиях самодержавной монархии. Дело в том, что рациональная диктатура есть свойство монархии, которое воплощено в насилии, максимально сближая данные типы управления. Самодержавная монархия способна производить насилие и подавлять волю подданных даже вопреки их сопротивлению, независимо от того, на чём эта возможность основана.

¹ Бьюкенен Дж. Сочинения. Конституция экономической политики. Расчёт согласия. Границы свободы / Нобелевские лауреаты по экономике. Т. 1 / Фонд экономической инициативы. М.: Таурус Альфа, 1997. С. 40.

² Мюллер Д. Общественный выбор / Пер. с англ. под ред. А. П. Заостровцева, А. С. Скоробогатова; Гос. ун-т Высшая школа экономики, Институт «Экономическая школа». М. 2007. С. 62.

³ Там же. С. 64.

Восстановление монархии, с этой точки зрения, считается возвратом к рациональной диктатуре, которая может удержать общество от разрушения и обеспечить ему процветание. Данная позиция считается рациональной, поскольку исходит из теоретических предпосылок, сформулированных Т. Гоббсом, которые в результате стали основой теорий рационального и общественного выбора¹.

Критика российскими монархистами теории Т. Гоббса считается нами несостоятельной, потому что индивиды входят в гражданское состояние путём закрепления общественного договора (социального контракта), в результате чего вседозволенность трансформируется в безопасность, проявляющуюся в терпении насилия вопреки реализации естественной свободы, потому что её чрезмерное употребление негативно воздействует на человеческую жизнь. Теория Т. Гоббса показывает способ перехода от анархии к абсолютной монархии. С этой позиции такой способ восстановления монархии остаётся единственной возможностью сохранить общество, держа его в повиновении, применяя насилие в качестве превентивных мер. Более того, индивид соглашается с соблюдением законов, установленных монархом, сознавая при этом, что властитель может без всяких ограничений использовать эти законы в собственных эксплуататорских целях².

Монархия и перераспределение для улучшения аллокативной эффективности. Проблема распределения выгод от коллективного действия, которое обеспечивается через систему монархического управления, наглядно показана в случае с аллокацией общественных благ через политический процесс и принятие политических решений, чем в случае аллокации частных благ в процессе рыночного обмена. Справедливым способом распределения

¹ Бьюкенен Дж. Границы свободы. Между анархией и Левиафаном [Электронный ресурс]. // URL: http://gallery.economicus.ru/cgi-bin/frame_rightn.pl?type=in&links=../in/buchanan/works/buchanan_w3_0.txt&img=works_small.gif&name=buchanan [дата обращения: 6. 02. 2015 г.].

² Там же.

для монархиста оказывается самодержавие, восстановление которого обеспечит стабильность институтов распределения общественных благ.

Монархия и перераспределение как изъятие. Данное сочетание связано с тем, что государство как политический институт способно изымать доходы от одной части общества и распределять их по отношению к другой. Поэтому сейчас разговоры о восстановлении монархии в России со стороны некоторой части граждан страны обретают, прежде всего, характер требования перераспределения ресурсов (пересмотр итогов приватизации, введение прогрессивной шкалы налогообложения, заведение уголовных дел на крупных чиновников и бизнесменов и т.д.).

Интерпретируя варианты перераспределения ресурсов, следует обратить внимание на то, что монархисты считают «монархический вариант» более приемлемым для экономики и социума. Иными словами, «монархический вариант», когда одна позиция доминирует над остальными равными друг другу, обладает большим порядком в социальной и политической системе.

Логика коллективных действий подсказывает, что монархистам проще достигнуть частного блага, чтобы после восстановления монархии стать аристократическим классом, и поэтому для них восстановленная монархия означает доступ ко всем ранее описанным типам распределения. Предполагается, что монархические объединения, а не обычные граждане, в первую очередь добьются успеха, поскольку будут декларативно заявлять о борьбе за восстановление самодержавия.

Восстановление самодержавия в России становится для монархистов способом возвращения к идеальному социальному устройству в качестве самого эффективного способа перераспределения ресурсов, достижению Парето-оптимума, когда индивид может беспрепятственно реализовывать свои частные интересы, достигая при этом общего блага, а политические институты, благодаря справедливому перераспределению благ, помогут каждому человеку достигнуть личного блага. Здесь возникает фундаментальная проблема коллективных действий людей

по восстановлению самодержавия. Лозунг «Бог укажет нам царя!», молитвы о восстановлении монархии не могут привести к Парето-оптимуму, так как для этого нужно взаимодействие акторов. Для достижения Парето-оптимума необходимо чтобы игроки находились примерно в равной ситуации. В контексте современного российского политического процесса деятельность монархистов не приводит к Парето-оптимуму, потому что не создаётся прочная коалиция монархических объединений по восстановлению самодержавия. В этой ситуации предопределён исход игры, и абсолютное преимущество находится на стороне государственных институтов.

Аргументацию восстановления монархии как социального идеала, полного, всеохватного и непротиворечивого, следует подвергнуть критике с позиций теоремы К. Гёделя о неполноте¹, которая заключается в том, что любая непротиворечивая (т.е. не содержащая противоречий) система является неполной. Проводя аналогию с данной теоремой, мы утверждаем, что любая политическая система, базирующаяся на неизменных в течение долгого времени правилах игры, является неполной и неэффективной. Если политическая система, создаваемая монархией, непротиворечива, то формула А (интерес одного) невыводима в этой системе, потому что существует одинаковый интерес всех (единогласие); если монархическая система непротиворечива, то формула А1 (интерес второго) невыводим в этой системе по такому же параметру. Таким образом, если монархическая система непротиворечива, то она неполна, потому что с точки зрения коллективных действий существуют различные интересы индивидов, тогда как непротиворечивая система игнорирует их существование, потому что они приводят к политическим конфликтам. Проекция теоремы К. Гёделя на политические отношения не отказывает самодержавной монархии в существовании и восстановлении, признавая, однако, что она существует на несколько других основаниях: физическом и символическом насилии;

¹ Беклемишев, Л.Д. Теоремы Гёделя о неполноте и границы их применимости // Успехи математических наук. – 2010. – № 5. – Т. 65. – 106 с.

перераспределении общественных благ в пользу политической элиты; идее о «благодушном» рациональном диктаторе, разрешающего проблемы; экономизации мышления и поддержке диктатуры как средства избавления от хаоса, смуты и конфликтов в ущерб частным благам.

Дискуссии относительно возможности и способов восстановления самодержавной монархии мы также считаем порождением политико-психологической проблемы, связанной с ретроспективной абберацией, когда растущие ожидания людей искажают оценку социальной динамики, приводят к неудовлетворённости настоящим и иллюзорным воспоминаниям о золотом веке¹. Именно самодержавная монархия после периода трагических событий отечественной и мировой истории XX века удовлетворяет всем признакам ретроспективной абберации. Восстановление социального идеала монархии как гиперрационального проекта становится теоретическим воплощением процессов рационализации, т.е. придания инстинктам и личным желанием логических формулировок. Поэтому некоторые исследователи монархии (И. Вевюрко) говорят о теоретическом монархизме в качестве рационального обоснования эмоциональных переживаний людей². В результате ретроспективная абберация для монархистов воплощается в следующих, по нашему мнению, базовых положениях:

1. Отказ от православных ценностей привёл к взрыву общественной агрессии и трагическим последствиям. Возвращение к православию приведёт не только к восстановленной монархии, но и к обретению общего блага. Нам представляется верной корреляция между насилием монархической власти и последующей агрессией со стороны подданных. Поскольку православие и самодержавие были инструментами насилия, то в начале XX века сработал эффект «оттянутой пружины», который и привёл к трагическим последствиям (насилие породило ещё большее насилие). Кроме того, уже в XIX веке православные ценности в Российской Империи

¹ Назаретян, А.П. Виртуализация социального насилия: знамение эпохи? (Развернутый комментарий к статье А.М. Буровского) // Историческая психология и социология истории. 2009. № 2. С. 153.

² Монархическая идея: история и перспективы [Электронный ресурс]. // URL: <http://www.sorokinfond.ru/index.php?id=529> [дата обращения: 5.04.2013 г.].

остаются только формализованным фактором идентичности, устоявшимися правилами игры, за невыполнение которых накладываются санкции (ранее упоминавшийся нами Уголовный Кодекс Российской Империи 1845 г.). К рыночной экономике и накоплению богатства обычными людьми православная церковь относилась враждебно, а потому и выступало инструментом насилия над личностью и экономическими интересами. Именно после реформ Александра II происходит дивергенция православия и потребности людей в благосостоянии, что явилось объективной социальной предпосылкой революции 1917 г.

2. Монархистами предлагается вполне рациональная аргументация, показывающая неуклонный рост экономики России до революции 1917 г., которая прервала этот позитивный ход событий. Только к 1940 г. СССР достиг экономического уровня 1913 г., и в связи с этим у монархистов возникает закономерный вопрос об экономической пользе революции. Это противоречие разрешимо, используя модель социальной революции Дж. Рёмера¹, главным постулатом которой считаются обманутые ожидания граждан в постоянном экономическом росте и увеличении благосостояния. Попыткой удовлетворения обманутых ожиданий выступает политическая революция. В период 1914-1917 гг. в России происходит фиаско государства, когда оно не в силах обеспечивать даже минимальное перераспределение ресурсов. Это стимулировало рост кооперации, чтобы в процессе коллективного выбора людям было проще добиться частных и общественных благ.

3. Образованное в 1990-е гг. демократическое государство в представлении многих монархистов оценивается как аналогичный с советским «богоборческий» строй, производящий насилие над людьми, прикрывающийся ценностями общества потребления. Гипертрофированность насилия в современной России является ещё одним признаком

¹ Коковин С.Г. Лекции по теории игр и политологии. Часть 2: Модели политики и политэкономии. 23 ноября 2003 г. [Электронный ресурс]. // URL: <http://math.nsc.ru/~mathecon/Kokovin/m2polit.pdf> [дата обращения: 14.12.2014 г.].

ретроспективной аберрации, поскольку не только игнорируется насилие в Российской Империи, но и считается, что современная эпоха потребления становится самым страшным периодом в истории человечества, поскольку приводит к воцарению антихриста¹.

Итак, революция 1917 г. становится той катастрофой, которая разрушает «золотой век» самодержавия и благополучного существования людей. Представителями современной монархической мысли выделяются следующие основные причины революции в России: замена монархии на западную либеральную цивилизацию²; утрата доверия и христианской любви между гражданами³; отречение русского народа от соборной клятвы 1613 г.⁴; массовый отход людей от православной веры⁵. Призывы современных монархистов к избавлению от смуты, искоренению последствий коммунистической революции, декоммунизации становятся в совокупности факторами ретроспективной аберрации, которая стимулирует дискуссии о восстановлении монархии в современной России, которая, по утверждению сторонников самодержавия, приведет к благополучию граждан, когда перераспределение благ будет соответствовать нормам справедливости.

Восстановление самодержавной монархии, по мнению некоторых монархистов, должно произойти через созванный земский собор, на котором монарх будет избран единогласно, что подтвердит принцип соборности. Опираясь на правило единогласия, предполагается, что при восстановлении монархии все люди выигрывают от предоставляемых общественных благ. Теперь рассмотрим следующий процесс общественного выбора

¹ Решетников Л.П. Вернуться в Россию. Третий путь, или тупики безнадёжности. М.: Издательство «ФИБ», 2013. С. 14.

² Мультатули П.В. Свержение монархии в России. Духовно-нравственные причины и последствия [Электронный ресурс]. // URL: <http://samoderjavie.ru/node/656> [дата обращения: 15.02.2013 г.].

³ Кузнецовский В.Д., Мультатули П.В. Пьяные дни Февраля. События 1917 года с непопулярной точки зрения [Электронный ресурс]. // URL: http://www.stoletie.ru/territoriya_istorii/pjanyje_dni_fevrala_2011-02-25.htm [дата обращения: 12.11.2012 г.].

⁴ Закунов Ю.А. Русские перед судьбоносным выбором [Электронный ресурс]. // URL: http://ruskline.ru/monitoring_smi/2011/oktyabr/16/russkie_pered_sudbonosnym_vyborom/ [дата обращения: 16.03.2013 г.].

⁵ Возродится монархия – возродится Святая Русь! [Электронный ресурс]. // URL: <http://srn.rusidea.org/?a=402300027> [дата обращения: 13.12.2012 г.].

самодержавной монархии. Кандидат на пост монарха предлагает пару долей затрат на приобретение блага, tF и $(1 - tF)$, а также некое количество общественного блага, GF . Если данная комбинация находится внутри обозримых интересов, к примеру, сформированных $A1$ и $B1$, индивиды предпочтут это предложение о разделе затрат общественного блага по сравнению с единоличным предоставлением общественного блага. Оба проголосуют за него, если будут голосовать «искренне». Таким образом, единогласный общественный (социальный) выбор сделан¹. То же самое можно применить к гражданам, которые будут делегированы на земский собор. Поскольку у различных социальных групп различные интересы, то все они рассчитывают на управленческую эффективность монарха, который предоставит всем гражданам возможность достижения частных благ, если они будут думать об обеспечении монархом стабильности и предоставлении общественных благ. Приводится пример земского собора 1613 г., где Михаил Романов стал самой удобной кандидатурой на пост монарха, поскольку в представлении «выборщиков» он оказался основой стабильности общественных и политических отношений. Естественно, правило единогласия на земском соборе является нормативным требованием коллективных действий с целью принятия решения о восстановлении самодержавия и выборе подходящей кандидатуры монарха, что не всегда отвечает реальному достижению консенсуса. Так, например, индивид, голосующий против определённой кандидатуры в стремлении добиться большего количества частных благ при победе другой кандидатуры монарха, при правиле единогласия рискует быть вообще лишённым общественного блага или получить его в количестве меньше оптимального.

Моделируя возможность возникновения проблемной ситуации, трудности созыва и непредсказуемость поведения участников, лучшим вариантом, с нашей точки зрения, должно стать оптимальное большинство,

¹ Мюллер Д. Общественный выбор / Пер. с англ. под ред. А. П. Заостровцева, А. С. Скоробогатова; Гос. ун-т Высшая школа экономики, Институт «Экономическая школа». М. 2007. С. 91.

но только в том случае, если разрешится политико-правовая коллизия закона о престолонаследии. Поскольку на земском соборе могут оказаться несколько групп интересов, которые выступят антагонистами в области интерпретации права наследия престола, вероятность возникновения единогласия минимальна, потому что оно не подразумевает конфликта. Допущение, что выбор оптимального большинства для каждой категории проблем восстановления монархии производится в конституционной среде, где ни один индивид не уверен в своем будущем положении, приводит к тому, что достигается единогласное соглашение по поводу того, какое правило менее чем единогласного большинства надлежит использовать для решения каждой категории проблем.

Ценностям самодержавной монархии и технологиям её восстановления в большей степени уделяют внимание современные представители монархической общественно-политической мысли. В данном контексте нами выделены следующие подходы, которые могут быть интерпретированы с позиций теории общественного выбора.

Эсхатологический подход (П. Мультатули, П. Кузнецовский, Л. Решетников, А. Масюк) основан на выделении фактора сдерживания монархом скорого прихода антихриста. Если воспринимать данный фактор как обеспечение всеобщей безопасности, то это является общественным благом, нередуцируемое к отдельным людям, которое может обеспечить только самодержавие: «И Царя нужно не только «выстрадать», но и вымолить, то есть активно, а не пассивно созидать нашу общую цель в духовном пространстве, в общении с Богом»¹.

Псевдодемократический подход (П. Святенков, П. Троицкий) декларативно примиряет демократию и самодержавную монархию, предполагая, что восстановление монархии окажет позитивное влияние на развитие монархических и демократических тенденций. Получается, что

¹ Протоиерей А. Масюк. Восстановить монархию в России можно [Электронный ресурс]. // URL: <http://www.ruskmir.ru/2012/02/caryu-nuzhno-vymolit/> [дата обращения: 25.04.2013 г.].

демократия представляет собой возможность кооперации граждан, а монархия выступает в качестве инструмента перераспределения общественных благ. Основное правило этого подхода – частные интересы индивидов должны сосуществовать с рациональной диктатурой, что встраивается в логику позиции, что свободные граждане должны отказаться от некоторых своих интересов ради безопасности и эффективного распределения общественных благ, поступиться собственной свободой в пользу монархии и диктатуры.

Антидемократический подход (В. Ларионов, А. Савельев) выражает неприятие демократии в любых её формах. Считается, что современная идея самодержавной монархии вступает в противоречие с либеральной демократией, которая не соотносится с русской православной традицией, поскольку «идея Царства, православной монархии, идея симфонии Церкви и Государства более всего отражены в христианском мировоззрении»¹. Происходит столкновение двух типов перераспределения ресурсов – справедливое распределение и повышение аллокативной эффективности. Это связано с тем, что многие монархисты отождествляют демократию как форму правления и рынок как инструмент достижения частных благ. Поскольку существуют «провалы рынка», в рамках которых либерально-демократическое государство меняет свою тактику и стратегию, то возникает вопрос об аналогичном функционировании самодержавной монархии.

В контексте *информационного подхода* (А. Елисеев) рассматривается система массовой коммуникации, предоставляющая возможность возвращения к родовому устройству государства, где «правитель превращается в производителя информации, находящегося на пересечении информационных потоков, синтезируя их во властные решения»². Однако, помимо принятия и реализации политических решений в распоряжении

¹ Выступления православных депутатов Государственной Думы России Андрея Савельева и Наталии Нарочницкой [Электронный ресурс]. // URL: http://www.otechestvo.org.ua/analitika/2004_06/an_18_01.htm [дата обращения: 3.03.2013 г.].

² Елисеев А. Постиндустриальная монархия [Электронный ресурс]. // URL: <http://pravaya.ru/leftright/472/8110> [дата обращения: 19.04.2013 г.].

у правителя продолжает оставаться произведённый им интеллектуальный продукт. Переводя положения данного подхода на общественный выбор, мы наблюдаем попытку построения модели, в которой монарх как рациональный диктатор, обладая полнотой информации, способен принимать адекватные политические решения.

Радикально-социальный подход (И. Бражников, А. Степанов) сводится к идее «опричной» монархии, которая предполагает избрание православными людьми собственного царя в рамках гражданского общества, не зависящего от внешних барьеров в виде современного государства. Неформальный статус «опричной» монархии, по мнению сторонников данной идеи, становится самоценным, потому что обеспечивает свободный вход и выход из данной общности и, как следствие, максимальную устойчивость и жизнеспособность сообщества во времени и пространстве: «Залогом осуществления Россией своего Божественного предназначения является только Самодержавная Монархия, путь восхождения к которой пролегает через самоорганизацию воцерковленного народа в структуры национальной общины с Царем во главе»¹. Данная идея с точки зрения общественного выбора не является политически эффективной, потому что получается, что логика коллективных действий монархистов направлена на совместное объединение с целью избрания монарха в рамках локального сообщества. Монархисты, придерживающиеся такого принципа восстановления самодержавия, не думают о последствиях конфликта, который неизбежно возникнет в их противодействии государству.

Мы считаем, что теорию общественного выбора следует рассматривать как методологию познания мира политики и политических процессов, деятельности политических институтов и поведения отдельных акторов. Анализируя сходства и различия, а также природу и смысл рациональной диктатуры и российской самодержавной монархии, мы можем

¹ «Чёрная Сотня – ваше мнение?» [Электронный ресурс]. // URL: <http://www.cirota.ru/forum/view.php?subj=39204&fullview=1&order=> [дата обращения: 8.04.2013 г.].

интерпретировать отдельные события и даже весь исторический процесс с точки зрения теории общественного выбора. Данная интерпретация, приобретает очевидную ценность, так же как и в начале XX века работа американского политолога А. Бентли, который стал рассматривать политику через призму плюрализма интересов, считая это понятие фундаментальным основанием данной сферы человеческих отношений¹. Изучая историю российской монархии, мы, тем самым, выясняем главное движущее начало отечественной и мировой истории и политики – личный интерес, трансформирующийся в интерес общественно-политический, стимулирующий определённую линию рационального поведения индивида в обществе и политике, невзирая на структуру политического режима, поскольку тип политической системы или режима способен формулировать лишь другую форму рациональности. Поэтому, познавая историю и политику, следует руководствоваться методологическим инструментарием неоинституционализма, теорий рационального и общественного выбора, потому что именно данные теории редуцируют многообразие политических отношений и форм политической деятельности до состояния интереса, рационального (т.е. максимизирующего выгоду) поведения и обретения политическим актором частного блага. В этом, по нашему мнению, заключается анализ политики в качестве категории *policy* – поведения политического актора с целью обретения для себя предпочтений, трансформируя их в общественные интересы, ценности и формируя, тем самым, политическую повестку дня.

Историческое прошлое возможно трактовать как традицию распределения ресурсов, закреплённую нахождением во главе государственных институтов монарха. Если власть монарха легитимна, то, в принципе, люди соглашались с таким социальным фактом распределения

¹ Бентли А. Процесс государственного управления. Изучение общественных давлений. – М. Издательство Перо, 2012. – 408 с.

общественных благ. Коллективная память общества является результатом коллективных действий, сопряжённых с действиями государственной власти.

Монарх обладает неограниченной властью, что соответствует нашей мысли о перераспределении рациональным диктатором общественных благ. Обладание монархом власти законодательно закреплено, что соответствует пониманию цивилизованной роли монархии в жизни российского общества. Основной свод законов Российской Империи – это комплекс правил игры, который создает государство в лице монарха как рационального диктатора и правящего класса, что и выражается в кодифицированном законодательстве. Рассматривая самодержавного монарха преимущественно как «злонамеренного» максимизатора доходов, а не «доброжелательного» производителя общественных благ, получается, что цель монархии – собрать данный объем дохода при определенных ограничениях с точки зрения эффективности и справедливости. При такой модели, применимой к самодержавной монархии, подданные практически теряют контроль над монархом и государством в целом. Преследовать собственные цели монарху очень помогает «рациональное неведение» подданных об истинном состоянии экономики. Связь власти монарха и информации появляется в модели Левиафана в качестве «фискальной иллюзии» и «рационального неведения».

Российское самодержавие было политическим выражением власти крупных земельных собственников-дворян, державших в своих руках многомиллионное крестьянство¹. Экономический класс выгодно соединялся с государством, потому что государство было главным распределительным институтом, и поэтому монархия могла предложить другим обогатиться, приобретать частные блага. Главная проблема достижения общественных благ при самодержавной монархии – это диспропорциональность распределения ресурсов для частного и общего блага. Большую часть дохода

¹ Самодержавие в эпоху империализма (классовая сущность и эволюция абсолютизма в России) / Давидович А.М.; Отв. ред.: Ронин С.Л. М.: Наука, 1975. С. 80.

государство распределяет в пользу монарха и правящего класса, тогда как основная масса людей довольствуется малым, в результате чего самодержавная монархия разрабатывает и применяет систему символического насилия в виде идеологии, духовных и национальных ценностей, которые становятся своего рода социальным табу. Пересечение ценностей свободы, частной собственности и централизованного управления приводит к тому, что самодержавная монархия не может распределять адекватно общественные блага, потому что игнорирует частные потребности отдельных людей. Централизованное управление направлено на легитимное насилие, символическое и физическое подавление человеческой свободы, что уже не может привести к симбиозу свободы, частной собственности и самодержавной монархии. Самодержавие, по мнению П. Милюкова, не желало превратиться из личной хозяйской власти в институт государственного права, а потому русская монархическая власть осталась до конца патриархальной, что и погубило её в итоге¹. Данное утверждение является прямой критикой несостоятельности самодержавной монархии с экономической точки зрения.

Критическое отношение к восстановлению монархии свидетельствует не только о вопросе функционирования монархической идеи или монархических сообществ, но и ставит более широкую проблему – возможность эффективного перераспределения государством общественных благ. Учитывая специфику российского общества и государства, тема восстановления монархии встраивается в ценностный контекст наилучшего социального устройства, которое способствует разрешению всех общественных проблем, тогда как базовой характеристикой политики является личный интерес, использующий ценностные основания для реализации частных и общественных благ.

¹ Цит. по: Грязнова Т.Е., Корзун В.П. Проблема российской монархии в творчестве П.Н. Милюкова // Монархия и её роль в истории. Тезисы межвузовской научной конференции / Отв. ред. Л.Р. Ротермель. Омск: Омский гос. ун-т, 1994. С. 36.

Поскольку нам важно рассмотрение позиций монархистов преимущественно с точки зрения неоинституционализма, теорий рационального и общественного выбора, то стоит предпринять такую попытку, чтобы показать, что мышление монархистов может быть тесно связано с рациональными концепциями и категориями, а монархические ценности становятся формой декларации и реализации частных интересов, несмотря на то, что монархисты практически всегда выступают за общественное благо.

ГЛАВА 2. ИНСТИТУЦИОНАЛЬНЫЕ ОСНОВЫ ИССЛЕДОВАНИЯ МОНАРХИЧЕСКИХ ОБЪЕДИНЕНИЙ В СОВРЕМЕННОЙ РОССИИ

2.1. Рациональность монархистов и логика коллективных действий в процессе создания и функционирования современных российских монархических объединений

Представители теории общественного выбора (ТОВ) занимаются вопросами нерыночного распределения благ, а также проблемой трансформации частных благ в общественные и наоборот. Используя базовые принципы ТОВ, мы предлагаем следующую интерпретацию ценностного набора современных российских монархистов. Для начала следует сделать два предположения: 1) допущение ценностной нейтральности монархистов, которая раскрывается через отсутствие у них ценностей и идеалов, а публичная приверженность принципам монархии свидетельствует о достижении монархистами частных благ через устойчивое развитие политических институтов и отсутствие социально-экономических и политических конфликтов; 2) допущение того, российские монархисты действительно придерживаются ценностей самодержавия и выступают за подлинную реализацию общественного блага, которую, по их мнению, способна обеспечить только восстановленная монархия. Соединяя воедино данные аспекты, мы приходим к производности монархической идеи от политических интересов монархистов, которые считаем первичными по отношению к их ценностным установкам и ориентациям.

Возникает вопрос о вероятности социального порядка в монархической среде, в ситуации, когда монархисты преследуют частные интересы. Другими словами, как возможен социальный порядок при восстановлении монархии, когда монархисты выступают за различные методы её восстановления? Это важно и для консолидации монархических сообществ, потому что социальный порядок должен возникнуть сначала

в монархических объединениях и формах интеракций между ними. Однако сразу возникают следующие вопросы: какое поведение монархиста следует считать рациональным? Что служит критерием рациональности монархиста? Как оценить степень рациональности монархиста? Можно ли построить модель общественного выбора для современного монархиста?

Прежде всего, следует отметить, что монархист является рационально действующим политическим актором. Естественно, возникает вопрос о понятии «рациональность». Если мы принимаем точку зрения, что рациональность – это соответствие требованиям разума, способность человека мыслить и действовать на основе законов логики, тогда монархист со своими иррациональными ценностями (бог, царь-помазанник, народная монархия, православие и т.д.) не соответствует заявленным критериям данного определения. Рациональность, понимаемая через достижение индивидом собственных целей путём минимизации затрат, поиск адекватного ситуации решения, то монархист вполне может рассматриваться в качестве рационального актора. Кроме того, каждый политический субъект использует определённую систему целей, ценностей и оценок в качестве формы реализации интереса, поскольку в публичной политике практически невозможно говорить или совершать действие прямым и открытым текстом. Поведение данного субъекта в условиях риска определяется именно этой системой ценностей, которая заменяет в свою очередь логическую систему мышления. Положение о субъективности и ограниченности рациональности индивида также свидетельствует о том, что монархист может быть рационально действующим субъектом.

Модель рационального поведения современного монархиста, по нашему мнению, основывается на иерархической структуре монархического сознания, которое в обобщённом виде представляется нам следующим образом. Бог (идея бога) – рациональный актор первого порядка, поскольку является критерием смысла человеческого существования для монархиста. Именно бог (идея бога) создаёт социальную реальность и действующих в ней

индивидов, в том числе государство. Рациональный актер второго порядка – монарх, который поставлен богом управлять людьми и принимать политические решения. Именно перед богом (идеей бога) монарх несёт полноту ответственности, но не перед обществом. Правящий класс в этой модели сознания становится рациональным актором третьего порядка, поскольку становится главной социальной и политической базой монархического режима. Русская православная церковь является актором четвёртого порядка, потому что приобретает форму символической власти над людьми, становясь транслятором, а порой и создателем монархической идеи. Поскольку данные четыре типа рациональных акторов в политическом сознании монархиста могут функционировать только в случае существования самодержавной монархии, то в период её отсутствия в политическое поле вводится новый рациональный актер (пятого порядка) – монархические объединения, которые в современной России становятся на место актора третьего порядка, а в отсутствие приемлемой кандидатуры монарха и вовсе акторами второго порядка.

Если следовать положению о том, что монархисты являются рациональными актерами, то идея бога становится формой выражения частных интересов, главными из которых, по нашему мнению, являются: достижение частных благ благодаря стабильности общества, когда идеалом становится народная монархия, что соответствует принципам социальной справедливости; бог в сознании подданных вызывает амбивалентные чувства – страх и любовь, а их смешение приводит к кооперации и поддержке государя, что и является в конечном итоге главным фактором легитимации монархического политического режима. В этих случаях идея бога в контексте российской самодержавной монархии становится системой манипуляции над общественными массами, что обеспечивается следующими параметрами: воззвание к авторитету бога, священного писания и отцов церкви, священникам и православной церкви как институту; утверждение монархических ценностей в качестве аксиом общественного сознания и

поведения; монархист апеллирует к принципу большинства, считая, что оно представляет собой организованную группу поддержки государя; эмоциональный аспект дискредитации других систем ценностей и политических идеологий (критика коммунизма, либеральной демократии).

Монарх (будущий царь) в полной степени соответствует в сознании монархиста принципам реализации общего блага и защиты кооперативных (духовных) ценностей. Отречение подданных от бога и монарха приводит к потере духовных и материальных благ, тогда как установление другого политического режима не приводит к эффективной реализации частного и общественного блага. Принимая современный мир как беспорядочный и хаотичный, монархист утверждает, что порядок может быть создан только при восстановленной самодержавной монархии, а для этого человеку необходимо возвратиться к богу и монарху в качестве главных рациональных акторов в представлении монархистов.

Говоря о рациональности монархиста, следует сказать, что в данном случае наблюдается явление «обратной рациональности», которое мы определяем через психологический механизм рационализации. В этом контексте, рациональность монархиста базируется на том, что иррациональные основы человеческой психики воспринимаются рационально, а гипотеза существования бога считается доказанной, поэтому бог для монархиста считается реально существующим, а, следовательно, рациональным актором первого порядка.

Принимая утверждение, что рациональность индивидов связана с их действиями и взаимодействиями (при этом индивиды имеют план действий), обладанием достаточной информацией для принятия решений, стремлением к максимизации удовлетворения предпочтений, одновременно минимизируя возможные расходы, учитывая недостатки монархистов, в том числе феномен обратной рациональности, следует признать, что рациональность монархистов носит ограниченный характер, которая свидетельствует о недостаточности информации, располагаемой индивидом для принятия

решений, поскольку он не всегда в состоянии оценивать реальность объективно, точно предсказывать возможные последствия тех или иных действий, что, в свою очередь, не означает отсутствие рациональности.

В контексте ограниченной рациональности монархисты не отличаются от других политических акторов. Поскольку главной целью их деятельности становится восстановление монархии в России, следовательно, достижение этой цели воспринимается как максимальная удовлетворенность, так как индивид получает удовлетворение по факту реализации общего блага и получения от этого частного блага, либо когда частный интерес способствует достижению или увеличению общественных благ.

Появление в современной России монархических объединений с позиций неоинституционального подхода следует объяснять как процесс, исходящий от индивидов к обществу. Поскольку количество институциональных российских монархистов небольшое, социальные действия монархистов влияют на социальное пространство, тогда как влияние общества опосредовано возникающими социально-политическими ситуациями.

Признание того, что цели монархистов носят институциональный и социальный характер, не означает, однако, отрицания индивидуальной человеческой деятельности. Необходимо синтетическое объяснение, включающее сочетание личностного фактора и социальной структуры.

С точки зрения нормативного институционализма, российские монархические объединения возникают по принципу добровольного обмена, или кооперации, когда частные интересы невозможно реализовать без создания сообщества (группы интересов). Организация монархических объединений достигается путем применения правила единогласия сообществом, так что для прохождения данного коллективного решения требуется, чтобы оно было выгодным для всех. Например, монархические объединения, возникшие в эмиграции, имели довольно разный социальный состав, и даже разные политические взгляды, что не помешало им

объединиться в национал-патриотические и монархические объединения с целью противодействия коммунистическому режиму.

Огромное значение для формирования монархических объединений играет проблема распределения благ внутри сообщества. Голосование монархистов по аллокативным проблемам производится после установления справедливого распределения доходов. Аналогичное допущение может быть принято в поддержку решения проблемы общественного блага через добровольную ассоциацию, но следует признать, что принцип добровольной ассоциации у монархистов, скорее всего, повлияет на распределение дохода при выявлении предпочтений относительно общественных благ. Данное распределение частных доходов может рассматриваться как справедливое, когда монархисты пребывают в сообществах с неоднородными доходами, так что относительно более бедные получают выгоду от более высокого спроса на общественные блага со стороны относительно более состоятельных (к примеру, Российское Дворянское Собрание, Российское Монархическое Движение, Российский Имперский Союз-Орден).

Такое же распределение доходов может быть сочтено и несправедливым, если монархисты разделились на сообщества с близкими доходами и относительно бедные могут потреблять только те количества общественных благ, предоставление которых они сами могут себе позволить (Союз «Христианское Возрождение», Русское Имперское Движение). Общность целей монархистов делает достижение этих целей общественным благом для группы и, таким образом, создает те же стимулы для существования «безбилетников», что и во всех случаях «дилеммы заключенного». Из данного замечания могут быть выведены два важных заключения: (1) легче сформировать монархическое объединение, когда число членов мало, чем когда оно велико; и (2) для появления монархических объединений, которые эффективно представляют большое количество индивидов, требуется, чтобы «раздельные и «селективные» стимулы» были использованы для сдерживания безбилетного поведения. Там, где выгоды

от коллективных действий не одинаковы для членов группы, «существует систематическая тенденция «эксплуатации» большинства меньшинством.

Образование монархических объединений и систематические действия по восстановлению монархии связаны с тем, что монархисты действуют как рациональные акторы, пытаясь снизить риски и неопределённость путём выстраивания системы социальных норм и институтов, опираясь на православно-монархические ценности. Институционализация становится рациональным действием, потому что подсказывает логику коллективных действий для реализации общего блага, а поскольку монархисты стремятся к стабильности и равновесию, то образуются социальные институты и нормы в виде монархических объединений. Несомненно, единожды выстроенная социальная структура впоследствии оказывает «принуждающее давление», однако любая норма берет свое начало в индивидуальной рациональности монархиста. Адекватный выход из сложившейся проблемы связан с перманентным поддержанием согласия относительно правил игры в целях легитимации социального порядка.

В целом, монархические объединения создаются на определённых территориях, поскольку допускается ограниченность локального пространства. Получается, что образоваться на определённой территории с последующим выстраиванием организационных отношений легче, чем входить в состав монархического объединения, имеющего центральные органы в городах федерального значения или за рубежом (например, монархическая партия «Самодержавная Россия», Монархическая Партия России, Русское Имперское Движение).

Идентичность монархиста зависит от сложившихся социальных норм, личного и социального опыта, особенностей психики и черт характера, религиозных предпочтений и приверженности социальному идеалу монархии. Мы разделяем два вида монархистов – *индивидуальные*, которые придерживаются монархических взглядов, но не вступают в монархические объединения, и *институциональные* монархисты, которые заинтересованы

в коллективных действиях с целью создания монархических объединений, защите своих идеологических интересов и восстановления самодержавной монархии в России.

Идентичность современных монархистов воспринимается в качестве набора желаний или набора убеждений (заранее предполагая их субъективность и рациональность). Монархисты, как и другие рациональные акторы, не всегда стремятся «максимизировать инструментальные выгоды, но часто желают выразить свое «Я», то есть действовать в соответствии с социальной идентичностью»¹. В данном случае теории рационального выбора и общественного выбора включают желание выражения идентичности в качестве аргумента эффективности политической деятельности монархиста. Желание в этом контексте связано с достижением частного и общего блага, которое воспроизводится в социальном идеале монархии, совпадают с убежденностью действовать так, чтобы достичь его. Таким образом, выстраивается следующая схема: монархисты предпочитают действовать с целью самовыражения, а идентичность выступает в качестве «объекта желания» (например, гордость за принадлежность и выражение поддержки Российскому Императорскому Дому); основой идентичности являются разделяемые коллективные верования членов группы.

Поскольку интересы монархистов могут носить материальный или нематериальный характер, то с точки зрения последнего, идентичность монархиста может оказаться самооценностью. Индивид может вступать в монархическое объединение не совсем ради получения инструментальных выгод (в надежде на то, что последствия вступления скажутся на его благополучии), а ради самоэкспрессии: выражения своего «Я»². Несмотря на методологический индивидуализм, в данной концепции остается взаимосвязь индивидуального действия монархистов и их групповой принадлежности.

¹ Давыдов Д. Социальная идентичность: теория рационального выбора как альтернативный подход к концептуализации [Электронный ресурс]. // URL: http://www.intelros.ru/pdf/socoboz/2012_2/10.pdf [дата обращения: 24.03. 2015 г.].

² Schuessler, A.A. Expressive voting // *Rationality and Society*. 2000. № 1. P. 89.

Представители теории рационального выбора (F. Aguiar, A. Francisco) предлагают рассматривать идентичность «не в качестве того, что формирует модели субъективности, но в качестве ресурса, который рациональные индивиды используют в своих целях»¹. Принадлежность монархистов к группе может являться самоценностью в том случае, когда они действуют в группе так, как если бы они действовали индивидуально. При этом «любая «принадлежность» определяется свободным выбором: если социальное «Я» не приносит удовлетворенности, индивид будет стремиться сменить свою принадлежность»² (например, выход некоторых сторонников Всероссийского Монархического Центра из состава объединения с последующим созданием Движения «За Веру и Отечество»)³.

Социально-политические условия определяют возможные альтернативы для поведения монархистов, влияют на процесс принятия и реализацию ими управленческих решений, понимая, что этот набор возможностей ограничен.

Процесс реализации монархистами общего блага определяется следующим параметром: то, что принадлежит одному или некоторым членам группы, не отнимается у других. Однако в результате может сложиться проблема «безбилетника», когда достижение общего блага направлено на удовлетворение коллективных потребностей. Следовательно, это выгодно всем, но достижение цели требует усилий, которые не хотят прикладывать члены монархического объединения по отдельности.

Это объясняет стремление больших групп в использовании стимулов и ограничений для того, чтобы заставить людей вносить собственный вклад в достижение общественного благополучия⁴. В результате появляется организационное давление и принуждение внутри монархических

¹ Aguiar F., Francisco A. Can rational choice cope with identity? [Электронный ресурс]. // URL: <http://digital.csic.es/bitstream/10261/7758/1/conferencia1fernando.pdf> [дата обращения: 16.03.2015 г.].

² Там же.

³ Информационное сообщение от 15 июля 1999 г. «О провокационных действиях со стороны представителей движения «За Веру и Отечество» [Электронный ресурс]. // URL: http://www.monarchruss.org/index.php?option=com_content&task=view&id=148&Itemid=29 [дата обращения: 7.08.2014 г.].

⁴ Обращение Суда совести и чести СРН к соратникам в связи с очередной попыткой переворота в СРН [Электронный ресурс]. // URL: <http://srn.rusidea.org/?a=20015> [дата обращения: 10.08.2014 г.].

объединений, что выражено в их уставах и других организационных документах.

С нашей точки зрения, важным аспектом институционального взаимодействия монархистов становится коллективное действие, когда они координируют собственные ресурсы в процессе получения коллективных благ для себя. Мы считаем обоснованной рациональность монархистов с позиции теории общественного выбора, но с некоторыми допущениями. К примеру, у монархиста могут быть следующие модели поведения, присущие каждому индивидууму: оппортунизм, ограниченный эгоизм, ограниченный альтруизм, полный альтруизм. Существенным недостатком данных моделей становится невозможность предвидения всех последствий собственных действий.

С помощью неоинституциональной теории можно описать происхождение идентификации индивидуальных предпочтений монархистов и их суммирование на уровне коллективного выбора. По мнению Г. Питерса, самый главный элемент института состоит в том, что институт является «структурной характеристикой общества и/или политики. Эта структура может быть формальная (парламенты, агентства государственной бюрократии, законодательство) или неформальная (сети взаимодействующих организаций, набор норм, разделяемых членами общества)»¹. Получается, что монархические объединения с этой точки зрения обладают неформальной организационной структурой, поскольку подпадают под институты гражданского общества, а не государства.

Российские монархические объединения следует рассматривать как общественно-политический институт с позиций устойчивого типа политического поведения, выражающегося в определенной системе процедур и механизмов коллективных действий, которые структурируют повторяющиеся взаимодействия между людьми. В современном российском обществе мифы о монархии создают формальную организационную

¹ B. Guy Peters. Institutional theory in political science: the new institutionalism. New York, 1999. P. 113.

структуру, которые имеют два ключевых свойства. Во-первых, они являются рационализированными и безличными предписаниями, которые превращают социальную цель восстановления самодержавной монархии в технические задачи объединения и задают правила выбора средств, подходящих для рационального выполнения этих задач¹. Во-вторых, монархические мифы в сильной степени институционализированы и потому отчасти независимы от отдельных индивидов и объединений. Иначе говоря, их легитимность принимается на веру вне зависимости от того, как оценивается их вклад в результат политической деятельности. Следовательно, монархические мифы, встроенные в рационализированные институциональные элементы, создают необходимость, возможность и импульс к рациональной организации политической деятельности монархистов; тем самым они подталкивают общественные объединения в том же направлении, что и необходимость управлять сетями непосредственных отношений.

Значительные погрешности в модели рационального выбора для полного описания политического поведения монархиста не означает нерациональности его действий. Просто рациональное поведение монархиста имеет пределы двоякого рода: процедурные, которые ограничивают принятие политических решений, и содержательные, которые влияют на сам выбор.

Монархические объединения, исходя из положений неинституционализма, понимаются с позиций сочетания формальных и неформальных правил, которые формулируют в результате сложные организационные связи в монархической среде, формы кооперативной деятельности монархистов, которые воспроизводят общественный порядок. Совокупность монархических объединений, их связей между собой, мы понимаем как организационное монархическое поле, которое конституирует признанную область институциональной жизни.

¹ Мейер, Дж., Роуэн, Б. Институционализированные организации: формальная структура как миф и церемониал // Экономическая социология. 2011. № 1. С. 43-67.

Современные российские монархические объединения представляют собой иерархическую форму взаимодействия людей, придерживающихся принципов монархической идеологии, предполагающую сознательное членство и активные действия людей, занимающихся целенаправленной деятельностью по восстановлению православной самодержавной монархии в России. Другими словами, монархическим объединением мы считаем любой тип сообщества групп интересов, которое осуществляет свою деятельность в политическом пространстве, ставящее целью восстановление монархии в России, отражённую в политических программах и/или уставах объединений.

Функцией монархического объединения является коллективное удовлетворение потребностей, общих для всех его членов. Монархическое объединение является добровольной ассоциацией индивидов, объединившихся в целях удовлетворения этих общих потребностей. В связи с этим Д. Мюллер отмечает следующее: «Поскольку ассоциация является добровольной, каждый член имеет гарантированное право на отстаивание своих собственных интересов против интересов других членов. Это право обеспечивается либо содержащимся в правиле единогласия правом вето на любое предложение, которое противоречит интересам индивида, либо возможностью выхода из сообщества, либо тем и другим»¹. Поскольку целью монархического объединения считается реализация потребностей его членов, способ возникновения предложений в принятии решений – выдвижение их самими индивидами. В таком случае «каждый индивид имеет право предлагать решения, которые принесут ему выгоду и, по его мнению, могут принести выгоду всем остальным»². В процессе организационного проектирования в структурах монархических объединений существует формулировка решения, выгодная для всех, и что процесс может быть

¹ Мюллер Д. Общественный выбор / Пер. с англ. под ред. А. П. Заостровцева, А. С. Скоробогатова; Гос. ун-т Высшая школа экономики, Институт «Экономическая школа». М. 2007. С. 178.

² Там же.

завершен в течение приемлемого периода времени, так что трансакционные затраты принятия решений не являются за пределами высокими.

Социальные нормы, закрепленные в Конституции РФ, федеральных законах и других нормативно-правовых актах, регулируют образование и деятельность всех общественных объединений, включая монархические. Нормативные принципы определяют возникновение и развитие монархических сообществ, в рамках которых мы можем выделить следующие аспекты, которые позитивно влияют на создание и дальнейшую логику коллективных действий монархических объединений: гражданское право на объединение и гарантия свободы их деятельности¹; воздержание от вступления в общественное объединение и беспрепятственный выход из него²; признание Конституцией РФ идеологического плюрализма, в контексте которого монархическая идеология имеет право на существование.

Современное российское государство как главный законодатель и политический актер формирует политико-юридическое поле, в рамках которого существуют некоторые ограничения свободной деятельности российских монархических объединений: запрет в создании и деятельности общественного объединения, направленного на насильственное изменение политической системы России и нарушение её территориальной целостности, а также разжигание социальной, расовой, национальной и религиозной розни³. Так, под юрисдикцию № 114-ФЗ «О противодействии экстремистской деятельности»⁴ подпадают и некоторые «нежелательные» с точки зрения российского законодательства монархические объединения (Русское Имперское Движение), которые стремятся изменить существующий

¹ Конституция РФ. Ст. 30 [Электронный ресурс]. // URL: http://base.garant.ru/10103000/2/#block_2000 [дата обращения: 3.01.2014 г.].

² Федеральный закон от 19.05.1995 № 82-ФЗ «Об общественных объединениях» [Электронный ресурс]. // URL: http://www.consultant.ru/popular/obob/76_1.html [дата обращения: 25.01.2014 г.].

³ Конституция РФ [Электронный ресурс]. // URL: http://base.garant.ru/10103000/2/#block_2000 [дата обращения: 3.01.2014 г.].

⁴ Федеральный закон от 25.07.2002 № 114-ФЗ «О противодействии экстремистской деятельности» [Электронный ресурс]. // URL: <http://www.rg.ru/2002/07/30/extremizm-dok.html> [дата обращения: 2.02.2014 г.].

общественно-политический строй, поскольку их главная цель заключается в восстановлении самодержавия в России, что, естественно, противоречит нормам и правилам современного российского государства.

Статья 14, п.1. Конституции РФ определяет Россию как «светское государство, где никакая религия не может устанавливаться в качестве государственной или обязательной»¹. Монархические объединения считают православие основополагающим историческим ориентиром в жизни российского общества и многие монархисты выступают за то, чтобы православие стало государственной религией, поскольку до этого оно являлось одним из трёх главных звеньев, скрепляющих Россию, в структуре идеологии «Православие, Самодержавие, Народность».

Рассматривая современные российские монархические объединения в качестве некоммерческих организаций, следует привести в качестве примера Канцелярию Её Императорского Величества (Е.И.В.), который вскрывает противоречие в российском законодательстве относительно статуса некоторых монархических объединений, в частности, Российского Императорского Дома, а также базируется на двойных стандартах государственного управления в контексте создания и функционирования монархических объединений, особенно в позиции относительно пункта об иностранных агентах. Так, в частности, остаётся непонятным факт регистрации Канцелярии Е.И.В. в Минюсте РФ под статусом «некоммерческая организация», что, по нашему мнению, формально превращает её в самостоятельную организацию и отделяет от Российского Императорского Дома, который не зарегистрирован в России. Кроме того, создаётся специфическая ситуация относительно пункта об иностранных агентах. Поскольку Российский Императорский Дом не обладает статусом исторической институции, возвращенной в Россию, следовательно, формально он не получает финансовую помощь из этой страны, но, пока

¹ Конституция РФ [Электронный ресурс]. // URL: http://base.garant.ru/10103000/2/#block_2000 [дата обращения: 3.01.2014 г.].

данного восстановления в правах не произошло, Российский Императорский Дом является «иностранным агентом».

Статья 7 № 82-ФЗ «Об общественных объединениях» показывает, что общественные объединения могут создаваться в одной из следующих организационно-правовых форм: общественная организация, общественное движение, общественный фонд, общественное учреждение, орган общественной самодеятельности, политическая партия¹. Примечателен тот факт, что все типы форм артикуляции и агрегирования интересов граждан имеют общий знаменатель – общественное объединение, которое и является базовым понятием, разъясняющим всё многообразие проявлений коммуникации между политическими и общественными акторами. Поскольку форма самоорганизации граждан имеет общее основание в лице общественного объединения, постольку мы считаем использование термина «монархическое объединение» нейтральным и адекватно отображающим реальную картину монархического политического пространства, сочетающего в себе деятельность формальных и неформальных групп интересов. Таким образом, нормативно-правовая база становится политической проблемой для монархических объединений в их взаимоотношении с государством. Кроме того, нормативно-правовые акты являются основанием для осуществления деятельности данных объединений, предотвращения появления или ликвидации радикально настроенного монархического объединения.

Акцентируя внимание на политической деятельности монархических объединений, мы, применяя классификацию видов социальной организации, предлагаемой В. Весниным², относим монархические объединения к идеологическому (миссионерскому) типу, целью которых является привнесение в широкие слои общества монархических ценностей, оказание помощи в усвоении содержащихся в них идеологических концепций,

¹ Федеральный закон от 19.05.1995 № 82-ФЗ «Об общественных объединениях» [Электронный ресурс]. // URL: http://www.consultant.ru/popular/obob/76_1.html [дата обращения: 25.01.2014 г.].

² Веснин В.Р. Теория организации: учеб. М.: ТК Велби, Изд-во Проспект, 2008. С. 94-96.

формирование православного и монархического мировоззрения, которые основанными на вере в существование идеального общественного устройства (Святая Русь) и в соответствии с этим искусственно организованной жизнедеятельностью людей. Основная практическая задача монархических объединений состоит в защите любой ценой «первородной» монархической идеи, доказательстве её вечности и незыблемости как основы существования и предназначения объединения, игнорируя позитивную значимость происходящих в мире изменений.

Собственно, восстановление самодержавной монархии – основная цель деятельности российских монархических объединений, но, несмотря на, казалось бы, устойчивую систему принципов и идеологических положений, мы, вслед за В. Прибыловским¹, разделяем монархистов на три направления, которые и символизируют различные варианты решения этого центрального вопроса (приводим в пример монархические объединения, использованные в качестве предмета диссертационного исследования) (см. приложение № 1²):

1. легитимистское направление (легитимизм), утверждающее, что другой царствующей династии в России, кроме Романовых, не может быть, согласно клятве, данной в Грамоте Великого Московского Земско-Поместного Собора в 1613 году³. К этому направлению относятся такие монархические объединения как Общероссийское общественное Движение «За Веру и Отечество», Российский Имперский Союз-Орден (РИС-О), Межрегиональное просветительское общественное движение «Монархическое Движение» (Российское Монархическое Движение), Российское Дворянское Собрание, Российский Императорский Дом;

2. соборническое направление (соборничество), представители которого выступают за созыв Всероссийского Земского собора для призвания

¹ Прибыловский В.А. Легитимисты и соборники. Современные русские монархисты в спорах о том, кто достоин престола [Электронный ресурс]. // URL: <http://www.anticompromat.org/monarhisty/monarhisty1.html> [дата обращения: 23.02.2014 г.].

² Составлено автором на основе информации, взятой с сайтов российских монархических объединений.

³ Утвержденная грамота великого всероссийского церковного поместного и земского собора 1613 г. о призвании на царство дома Романовых [Электронный ресурс]. // URL: <http://www.imperialhouse.ru/rus/imperialhouse/orthodox/document.html> [дата обращения: 5.04.2013 г.].

на царство нового монарха. Кроме того, представители соборнического направления утверждают, что на данный момент не существует ни одного члена рода Романовых, который соответствовал бы всем требованиям закона о престолонаследии. Данного позиции придерживаются такие монархические объединения как Союз «Христианское Возрождение», Русское Имперское Движение, Союз Русского Народа, Союз Православных Хоругвеносцев, Движение возрождения православной самодержавной монархии «Чёрная Сотня»;

3. центристское направление (центризм), представители которого считают, что «для запуска процедуры избрания Государя на Земском Соборе нет юридических оснований. ...Принцип передачи верховной власти по наследству – основа традиционализма, поэтому мы настаиваем на необходимости точного соблюдения Закона о Престолонаследии и норм европейского династического права, которые также никто не отменял. Последним законным наследником Российского Престола был Великий Князь Владимир Кириллович, а так как его брак считается морганатическим (неравнородным), то его потомки лишены права на царский трон»¹. Данное направление представлено такими монархическими объединениями как Всероссийский Монархический Центр, Русский Обще-Воинский Союз (РОВС) и Монархическая партия России.

Возникновение современных российских монархических объединений происходит различными способами, в зависимости от меняющейся социокультурной и политической ситуации. Во-первых, возвращение в Россию эмигрантских монархических объединений, созданных после прошедшей в России революции 1917 г. Будучи в изгнании и вынужденной эмиграции, монархические объединения создавались с целью соединения разрозненных остатков монархически настроенных граждан, членов российской императорской фамилии и дворянства в целом, а также военных,

¹ Всероссийский Монархический Центр. Об организации [Электронный ресурс]. // URL: http://www.monarchruss.org/index.php?option=com_content&task=view&id=345&Itemid=36 [дата обращения: 9.09.2013 г.].

рядовых солдат и офицеров. Созданные в период эмиграции, после распада Советского Союза они продолжили своё существование на территории современной России, открывая при этом большое количество региональных отделений, и поддерживают контакты с представителями международных монархических организаций и членами королевских семей (Русский Обще-Воинский Союз (РОВС), Российский Имперский Союз-Орден (РИС-О), Российское Дворянское Собрание). Во-вторых, создание монархического объединения на идеологической основе дореволюционных монархических организаций. Так, в 2005 г. был образован Союз Русского Народа (СРН) на базе дореволюционного объединения с аутентичным названием, который за короткое время своего существования имеет самое большое количество внутриорганизационных конфликтов из объединений монархического толка. В-третьих, немногочисленные группировки монархистов-легитимистов сохраняют верность Российскому императорскому дому и даже создают межрегиональное общественное объединения. К примеру, созданное Российское Монархическое Движение 5 сентября 1999 г., первоначально называвшееся Межрегиональным Монархическим политическим общественным Движением, обеспечило поддержку Российскому Императорскому Дому в регионах России, которое стало социальной базой и способом обратной связи между общественностью, монархистами и Российским императорским домом, а также способствовало укреплению легитимистских принципов в некоторых монархических объединениях (Российское Дворянское Собрание, ООД «За Веру и Отечество», РИС-О).

Наблюдается возникновение монархических объединений из среды православных активистов, впоследствии ставших позиционировать себя в качестве членов православных общественных организаций, стремящихся распространять и укреплять православную веру и способствовать восстановлению самодержавной монархии в России. Например, образование Союза Православных Хоругвеносцев (СПХ) в 1992 г. Несколькоми годами ранее, в 1988 г., был основан Христианско-Патриотический союз (ХПС),

который впоследствии переименован в Союз «Христианское Возрождение» (СХВ).

Монархические объединения, создаваемые из националистической среды, преследуют главной целью расширение социальной базы за счёт привлечения на свою сторону монархистов и националистов, что позволяет им одновременно играть на националистическом и монархическом поле. Объединениями, которые сочетают в себе монархические и националистические позиции, являются созданные Русское Имперское Движение и политическая партия «Великая Россия» в 2005 и 2007 гг. соответственно.

Создание монархических объединений носит порой религиозно-символический характер, схожий с ритуалом инициации, который призван подчеркнуть религиозно-социальный подтекст их становления. Например, в 1992 г. по благословию о. Иоанна (Снычёва) было освящено «сакральное» «Знамя Священной Войны» Союза Православных Хоругвеносцев в Троицком Соборе Александро-Невской Лавры, на раке со Святыми мощами Святого Благоверного Великого Князя Александра Невского, в присутствии офицеров российской армии и казачества. Кроме того, был совершён крестный ход на теплоходе по Москва-реке, Оке и Волге, который закончился торжественным обходом Нижегородского Кремля с последующим входом в Кремль со знаменами и хоругвями СПХ¹. Или, к примеру, А. Савельев, в результате паломнической поездки в Оптину пустынь 15 апреля 2007 г. получил благословение старца Илии на создание партии «Великая Россия».

Возникновение монархических партий носит несколько другой характер. Надо отметить, что монархические партии стали создаваться только в период 2000-х гг., когда политическая деятельность монархических объединений стала менее продуктивной. Первая попытка создания монархической партии

¹ О Союзе Православных Хоругвеносцев. История [Электронный ресурс]. // URL: <http://www.russkie.org/info/index.shtml> [дата обращения: 3.05. 2014 г.].

была предпринята в сентябре 2001 г. Общероссийским общественным объединением «За Веру и Отечество», которая не увенчалась успехом. Только в 2012 г. состоялась регистрация первой монархической политической партии (Монархическая Партия России). Процесс создания данной партии базировался на совмещении интересов бизнеса и власти. Создание данной партии является частью проекта А. Бакова «Российская империя» по созданию ориентированного на Россию государственного образования на зарубежных территориях, открытых русскими исследователями. Трудности в образовании и регистрации испытала и вторая монархическая партия – «Самодержавная Россия», которая была создана на учредительном Съезде 13 февраля 2011 г. Отклонённые несколько раз решения съезда, проблемы с подачей документов и повторное рассмотрение заявлений Минюстом РФ в итоге способствовало регистрации данной партии. В настоящее время монархическая партия «Самодержавная Россия» снова не входит в список зарегистрированных Минюстом РФ политических партий, следовательно, не может формально принимать участия в избирательных кампаниях.

На основе проведенного анализа можно заключить, что современные российские монархические объединения в целом обладают всеми чертами общественных объединений, представленных в ФЗ «Об общественных объединениях». Несмотря на это, монархические объединения обязаны учитывать сложившийся общественно-политический контекст в сочетании с выше перечисленной нормативно-правовой базой, историческими и политическими условиями, которые оказывают влияние на деятельность монархических объединений, становящуюся спорным вопросом на пути их становления, функционирования и дальнейшего развития.

2.2. Внутреннее устройство современных российских монархических объединений

Монархические объединения в современной России являются одним из сегментов гражданского общества и также имеют право на существование, поскольку позволяют некоторой части граждан страны артикулировать и агрегировать свои общественно-политические интересы, доводя их не только до общества, но и до органов политической власти.

Устройство монархических объединений связано с их внутренней структурой. Соединяя в единое целое различные отделы и службы, которые занимаются координацией элементов, эта внутренняя структура сочетает в себе управленческий и коммуникационный аспекты существования и функционирования современных российских монархических объединений.

Следует отметить, что российские монархические объединения не являются в чистом виде типом адаптивной внутриорганизационной структуры. Ни в одном монархическом объединении не наблюдается концентрация координационных полномочий управленческой группы (без единого руководителя) при осуществлении управления. Также монархические объединения не являются сетевыми структурами в полном смысле этого слова, поскольку данный тип предполагает наличие горизонтальных связей между участниками сети, в т. ч. и руководителями, поскольку в сетевой структуре нет чётко выраженного лидерства. Более того, монархические объединения считаются иерархической формой взаимодействия граждан, поскольку монархическая идеология централизует внутреннее устройство монархических объединений и задаёт направление последующих действий. Собственно, по таким же причинам монархическое объединение не является типом функционально-матричной структуры, сводящееся к наличию двух равноправных руководителей, чего

монархические объединения не могут себе позволить, поскольку это может привести к двоевластию.

Если в процессе осуществления монархическим объединением своей деятельности требуется согласование различных направлений её реализации, то может сформироваться дивизионально-территориальная структура управления, главным звеном которой является региональное отделение, сочетающее в себе функциональные подразделения, управляемые по централизованному принципу, работа которых подчинена достижению целей и задач монархического объединения. Возникают сомнения относительно принадлежности монархических объединений к дивизионально-территориальному типу внутренней управленческой структуры. Можно предположить, что они таковыми являются, потому что в рамках одного объединения существуют региональные отделения. Следует отметить, что региональные отделения монархических объединений не обладают юридической самостоятельностью и правом принятия стратегических решений, хотя, безусловно, тактически могут быть некоторые расхождения с центральными органами управления. Некоторая степень самостоятельности региональных отделений не считается фактом наличия дивизионально-территориальной структуры, поскольку такой самостоятельностью может обладать, к примеру, линейно-штабная организационная структура. Региональные отделения также не являются главным звеном управления, несмотря на то, что имеют внутри собственные функциональные подразделения (региональные органы управления, местные отделения, первичные отделения) и управляются по централизованно-функциональному принципу. Безусловно, региональные отделения могут делегировать полномочия своим представителям в центральные органы управления объединением, но региональные съезды проводятся не так часто, тогда как дивизиональная структура предполагает постоянство главного звена управления. Кроме того, многие руководители региональных отделений (как и все региональные отделения) подчиняются общим

структурам управления более высокого порядка, например, центральным контрольным ревизионным комиссиям, обладающим приоритетом в области контроля над финансовыми ресурсами и административными связями не только регионов, но и центрального аппарата управления. В свою очередь, местные и первичные отделения монархических объединений могут контролироваться центром объединения в некоторых случаях, что также не свидетельствует в пользу руководящей роли региональных отделений, хотя и обладающих правом непосредственного руководства. Всё перечисленное, однако, не означает, что региональные отделения не могут влиять на политику, проводимую центром. Наоборот, благодаря делегированию своих представителей, региональные отделения могут выступать своеобразными группами давления, насколько, естественно, может позволять центральное руководство монархического объединения.

Внутреннее устройство российских монархических объединений не представляет собой системы децентрализованного управления. Можно ли тогда введение в Союзе русского народа коллегиального, или «соборного», управления считать шагом перехода к адаптивной структуре? Утвердительного ответа на данный опрос не существует, потому что коллегиальная система управления считается способом разделения полномочий и ответственности внутри высших центральных органов управления объединений, которое теоретически может быть в монархических объединениях различного типа. Тем более, попытка образования коллегиального управления таким объединением как Союз русского народа, предпринятая в 2012 г. после ухода А. Турика с поста руководителя, позволяет нам говорить о постоянных внутриорганизационных конфликтах, возникающих в СРН. К тому же, данная практика соборного управления является временной¹.

¹ Протокол Заочного заседания Главного Совета (ЗЗГС) Союза Русского Народа от 8.04.2012 г. [Электронный ресурс]. // URL: <http://srn.rusidea.org/?a=20014> [дата обращения: 13.10.2013 г.].

Классифицируя внутреннее устройство российских монархических объединений, выделим четыре типа организационной структуры, им присущие: сложная линейная структура (Чёрная Сотня, Союз Православных Хоругвеносцев, Имперская партия, Союз Христианское Возрождение); централизованно-функциональная структура (Русский Обще-Воинский Союз (РОВС), Российский Имперский Союз-Орден (РИС-О), партия «Великая Россия»); линейно-штабная структура (Монархическая партия, Российский Императорский Дом); гибридная структура (Русское Имперское Движение, Всероссийский Монархический Центр (ВМЦ), Российское Монархическое Движение, ООД «За Веру и Отечество», Союз Русского Народа) (см. Приложение № 2¹).

Сложная линейная структура монархических объединений характеризуется следующими особенностями: чёткое выражение полномочий и ответственности среди участников; прямое воздействие руководителя на членов объединений и обладание ключевым правом принятия организационных решений, обеспечивая точность, оперативность и согласованность действий исполнителей². Так, например, глава Чёрной Сотни А. Штильмарк направляет и координирует практически всю работу ЧС. Региональных отделений ЧС, по всей видимости, не существует, во всяком случае, информации о них нет. Руководитель Союза Православных Хоругвеносцев Л. Симонович-Никшич координирует деятельность отделений, т.е. ячеек, создающихся для реализации своей деятельности. Руководящим органом Имперской партии до момента её соединения с партией «Самодержавная Россия» в 2014 г. являлся Центральный Политический Совет (ЦПС), возглавлявшийся Председателем Партии К. Сычёвым. Помимо этого, существовало ещё три члена ЦПС, ротация которых, по всей видимости, не была предусмотрена. Руководящий орган Союза «Христианское Возрождение» – Центральный Исполнительный Совет

¹ Составлено автором на основе работы В. Веснина «Теория организации» и уставов современных российских монархических объединений.

² Веснин В.Р. Теория организации: учеб. М.: ТК Велби, Изд-во Проспект, 2008. С. 193.

(ЦИС). Глава ЦИС – В. Осипов, который обладает правом прямого и опосредованного влияния на региональные отделения. Также на членов монархического объединения может прямо влиять ЦИС.

Централизованно-функциональный тип внутреннего устройства монархических объединений также связан с принципами единоначалия и строгой дисциплины его участников. Так, РОВС в территориальном отношении разделяется на «Отделы, во главе которых стоят их начальники, назначаемые и сменяемые приказами Председателя Русского Обще-Воинского Союза. Начальники Отделов по мере надобности в предоставленном им районе образуют Отделения или Представительства и назначают начальников Отделений или представителей Отдела. Начальники Отделений и представители Отдела утверждаются в своих должностях приказами Председателя Русского Обще-Воинского Союза»¹. При этом линейные звенья управления осуществляют основную линию деятельности, а функциональные занимаются консультированием и помощью в разработке конкретных вопросов. Устав РИС-О утверждает неукоснительное проведение монархического принципа иерархичности на всех ступенях деятельности ордена: «Каждый Имперец, привлеченный к совещанию, имеет право и обязанность высказать начальнику свое мнение, имеет право получить соответствующее разъяснение, и затем, получив распоряжение Начальника, обязан беспрекословно выполнять таковое»².

Для крупных монархических объединений используется вариант, получивший название централизованно-функциональной структуры, основой которой является иерархический принцип образования и функционирования, а также специализация управленческого процесса по функциональным подсистемам, в каждой из которых формируется иерархия служб. Эти функциональные службы могут предписывать способы действий

¹ Действующее Положение о Русском Обще-Воинском Союзе [Электронный ресурс]. // URL: <http://www.rovs.narod.ru/dokument12.htm> [дата обращения: 26.11. 2013 г.].

² Устав РИС-О [Электронный ресурс]. // URL: <http://monarhia-tula.narod.ru/bylaw.htm> [дата обращения: 25.12.2013 г.].

линейным подразделениям или штабам при них¹. Например, руководитель регионального отделения может подчиняться органам центральной управленческой структуры, например, Контрольной Ревизионной Комиссии (пример Монархической Партии России, партии «Самодержавная Россия», Российского Монархического Движения, РИС-О). С другой стороны, руководители региональных отделений одновременно выполняют по отношению к своим службам и подчинённым чисто административные функции, реализуя уже линейные полномочия. В Уставе монархической партии «Самодержавная Россия» по этому поводу утверждается следующее: «Председатель регионального отделения Партии поддерживает постоянное взаимодействие с Исполнительным комитетом Партии, несет персональную ответственность за точное и своевременное выполнение распоряжений и указаний Председателя Центрального Совета Партии, его Президиума, Исполнительного комитета и ЦКРК, рациональное использование партийных финансовых средств и сохранность имущества, содержание и функционирование штаб-квартир, участие в избирательных кампаниях»².

Роль централизованно-функциональной структуры российских монархических объединений сводится к снижению перегрузки руководителей, но в то же время возникает опасность подрыва линейных полномочий и принципа единоначалия.

Суть функционирования монархических объединений в контексте линейно-штабной структуры управления состоит в том, что при линейных руководителях создаётся группа специалистов, т.н. аппарат (штаб), которые обладают консультативными, контрольными и иными полномочиями, объединённые под общим названием «штабные». В Уставе Монархической партии России определено: «Для выработки рекомендаций по стратегии Партии, содействия выполнению Программы Партии, укрепления авторитета и усиления влияния Партии в российском обществе и за рубежом

¹ Веснин В.Р. Теория организации: учеб. М.: ТК Велби, Изд-во Проспект, 2008. С. 196.

² Устав Монархической партии «Самодержавная Россия» [Электронный ресурс]. // URL: <http://samogor.org/article.php?aID=108112501> [дата обращения: 7.10.2013 г.].

по решению Председателя Политического совета Партии могут быть образованы консультативные органы Партии... В состав консультативных органов Партии могут входить как члены Партии, так и граждане Российской Федерации, не являющиеся членами политических партий. Решения консультативных органов Партии носят рекомендательный характер»¹.

Для Российского Императорского Дома также характерна линейно-штабная структура управления, которая состоит из линейных подразделений, осуществляющих в организации работу и обслуживающих функциональных подразделений. Целью деятельности Канцелярии Е.И.В. является содействие интеграции Российского Императорского Дома в общественную жизнь России и для её достижения в структуре Канцелярии ЕИВ образованы различного рода Управления: по взаимодействию и сотрудничеству с Русской Православной Церковью; по межрегиональным связям; правовое управление; по общественным связям и информационной деятельности; по вопросам безопасности. Кроме этого, в структуре Управлений существуют различного рода советники, которые могут консультировать как начальников Управлений, так и главу Российского Императорского Дома.

Сходство централизованной структуры с линейно-штабной, по нашему мнению, заключается в том, что это один и тот же вид линейно-функциональной структуры, только линейно-штабная структура усложнена настолько, что там функционирует множество служб и региональных отделений. Некоторые органы управления обладают достаточно широкой долей автономии и концентрацией полномочий. Централизованно-функциональный тип внутреннего устройства монархических объединений связан с концентрацией полномочий либо у руководителя, либо в доминирующей управленческой структуре, тогда как линейно-штабной принцип предполагает разнообразие таких структур, по крайней мере, в количественном эквиваленте.

¹ Устав политической партии «Монархическая Партия» [Электронный ресурс]. // URL: <http://monparty.ru/content/about.htm> [дата обращения: 16.10.2013 г.].

Гибридный тип внутренней структуры связан с трудностью её определения. Сочетание различных вариантов образования управленческой и коммуникационной связи между участниками не свидетельствует о трансформации монархических объединений в адаптивные структуры, хотя следует учитывать аспекты, формально направленные на построение таких структур. Так, например, некоторые монархические объединения предполагают свободное членство в других сообществах, свободный выход из объединения, но фактически являются объединениями с централизованно-функциональной либо линейно-штабной структурой. В Уставе ООД «За Веру и Отечество» утверждается: «Участие в Движении не является препятствием для участия в других общественных и общественно-политических организациях, партиях и движениях, не запрещенных действующим законодательством, программа и деятельность которых не противоречат целям, задачам и программным документам Движения»¹.

Смещение гибридной структуры в сторону централизованно-функциональной наблюдается, например, во Всероссийском Монархическом Центре, в котором «Высший Монархический Совет формирует из своих членов региональные подразделения и выбирает их представителей»². Сочетание формальной адаптивности с фактическим приоритетом центрального руководства наблюдается и в таком монархическом объединении как ООД «За Веру и Отечество», которое во многом представляет собой ярко выраженный тип линейно-штабной структуры управления: «Для обеспечения текущей деятельности Руководящий Центр Движения может создавать аппарат Руководящего Центра Движения, действующий на основании Положения, утвержденного Руководящим Центром Движения. Руководитель аппарата Руководящего Центра назначается председателем Руководящего Центра и действует

¹ Устав Общероссийского общественного движения «За Веру и Отечество» [Электронный ресурс]. // URL: <http://zvio.info/docs/ustav.html> [дата обращения: 29.10.2013 г.].

² Устав Всероссийского Монархического Центра [Электронный ресурс]. // URL: http://www.monarchruss.org/index.php?option=com_content&task=view&id=124&Itemid=29 [дата обращения: 12.09.2013 г.].

по доверенности»¹. Русское Имперское Движение формально является сетевой структурой: «Русское Имперское Движение (РИД) – это русская православная национально-патриотическая и монархическая организация. Созданная и действующая по сетевому принципу, она охватывает многие регионы исторической России (Великороссии, Малороссии, Белоруссии, Прибалтики, Северного Казахстана) и Русского Зарубежья»². В Русском Имперском Движении существует такая структура как Имперский Легион, которая, по мнению членов Движения, является сообществом «русских людей, считающих, что не быть воином для современного мужчины в России преступная слабость... Россию и наш народ ждут тяжелые времена. Мы должны уметь и быть готовыми защитить Себя, свою Семью, свою Родину»³. Имперский Легион существует на базе военно-спортивного клуба и является военизированным крылом данного монархического объединения. Как и любая военная структура, он построен по принципу иерархичности, что не позволяет нам сделать вывод о наличии строго горизонтальных связей в этом монархическом объединении.

Касаясь внутреннего устройства монархических объединений, необходимо рассмотреть специфику членства в них. Участниками (членами) монархических объединений, как правило, являются совершеннолетние люди обоего пола, которые проживают в России (и за рубежом), и признающие принципы этих объединений.

Решение о приеме в участники (члены) монархического объединения принимается центральными руководящими органами, а также органами региональных и (или) местных отделений. Утверждение решения о приеме и выдача удостоверения участника обычно осуществляется центральным органом объединения. Однако есть некоторые отличия в специфике получения членства в том или ином объединении. Например, для пополнения

¹ Устав Общероссийского общественного движения «За Веру и Отечество» [Электронный ресурс]. // URL: <http://zvio.info/docs/ustav.html> [дата обращения: 29.10.2013 г.].

² Русское Имперское Движение [Электронный ресурс]. // URL: <http://www.right-world.net/countries/%5Bcountry%5D/tid> [дата обращения: 15.03.2014 г.].

³ Русское Имперское Движение. Имперский Легион [Электронный ресурс]. // URL: <http://rusimperia.info/news/id12590.html> [дата обращения: 15.03.2014 г.].

РОВС «устанавливается зачисление в его ряды в качестве членом-соревнователей лиц воинского звания, а также гражданских лиц, разделяющих цели и принципы Русского Обще-Воинского Союза, достигших возраста восемнадцати лет, не состоящих в политических партиях, согласных с требованиями настоящего Положения и выразивших желание быть зачисленными в состав Союза для осуществления поставленных перед ним цели и задач»¹. В уставах некоторых монархических объединений достаточно большое значение придаётся людям, которые не могут стать членами объединения. Так, Устав Русского Обще-Воинского Союза провозглашает следующий принцип: «признавая коммунистическую партию и её карательные органы преступными организациями, Русский Обще-Воинский не допускает приёма в свои ряды бывших офицеров и сотрудников КГБ СССР, офицеров-политработников ВС и МВД СССР, членов КПСС и ВЛКСМ, занимавших номенклатурные должности всех уровней и иных лиц, виновных в преступлениях против Русского Народа»². В Уставе партии «Великая Россия» утверждается: «Членами Партии не могут быть: представители нетрадиционных для России культов, «сексуальных меньшинств» и агрессивные атеисты. Членами Партии не могут быть члены других политических партий, общественно-политических объединений и тайных обществ»³. В Российский Имперский Союз-Орден могут вступать «все русские люди, обоего пола, достигшие 16-летнего возраста, полностью разделяющие Имперскую идеологию и твердо решившиеся работать в рядах Ордена для воссоздания Русского Православного Царства... Иностранцы, сочувствующие деятельности Ордена и согласные с его идеологией, могут рассматриваться как «сотрудники» Ордена, при условии ясного понимания разницы между Россией и СССР»⁴.

¹ Действующее Положение о Русском Обще-Воинском Союзе [Электронный ресурс]. // URL: <http://www.rovs.narod.ru/dokument12.htm> [дата обращения: 26.11.2013 г.].

² Там же.

³ Устав партии «Великая Россия» [Электронный ресурс]. // URL: <http://partinfo.ru/ustv/> [дата обращения: 11.12.2013 г.].

⁴ Устав РИС-О [Электронный ресурс]. // URL: <http://monarhia-tula.narod.ru/bylaw.htm> [дата обращения: 25.12.2013 г.].

Исключение из рядов монархического объединения также является существенным и показательным аспектом их внутреннего устройства. Член монархического объединения может быть исключен из монархического объединения за допущенные грубые нарушения устава, программных документов, решений руководящих органов, а также за порочащие монархическое объединение действия и высказывания; нанесение материального, морального вреда монархическому объединению и иного ущерба его интересам¹. Решение об исключении гражданина из монархического объединения, в том числе председателя местного отделения, принимается региональными органами монархического объединения, в исключительных случаях – центральными органами, хотя оно может быть им обжаловано в вышестоящие органы монархического объединения².

Исключение из монархического объединения председателя регионального отделения, членов исполнительных комитетов, центральной контрольно-ревизионной комиссии принимается центральным руководящим органом монархического объединения открытым голосованием большинством голосов, а члена центрального совета монархического объединения, его президиума, а также председателя центрального совета монархического объединения принимается съездом монархического объединения.

Руководители монархических объединений имеют особое значение в процессе внутриорганизационного управления, координации действий и коммуникации между участниками данного рода общественно-политических сообществ. Выделим общие характеристики статуса и роли монархических лидеров, регламентированных в программных документах и уставах монархических объединений.

¹ Устав РИС-О [Электронный ресурс]. // URL: <http://monarhia-tula.narod.ru/bylaw.htm> [дата обращения: 25.12.2013 г.].

² Устав Монархической партии «Самодержавная Россия» [Электронный ресурс]. // URL: <http://samogos.org/article.php?aID=108112501> [дата обращения: 7.10.2013 г.].

Председатель осуществляет руководство монархическим объединением и выполняет следующие функции в контексте организационной деятельности: представительство интересов монархического объединения; принятие политических и управленческих решений; определение политического курса и выступление с заявлениями от имени монархического объединения; отчёт о проделанной работе перед центральными органами управления, в т.ч. перед съездом.

Обобщая административные аспекты во внутреннем устройстве монархических объединений, следует отметить, что вхождение и выход из сообщества, проявление нелояльности и открытое волеизъявление индивидов связано с совмещённым предложением и является тем свойством общественных благ, которое формирует проблему в осуществлении деятельности российских монархических объединений. Так, исключение монархиста из состава сообщества возможно, но при добавлении нового члена должно происходить снижение средних затрат предоставления блага для других членов монархических объединений, т.е. имеет место экономия от масштаба. Бесконечное снижение средних затрат при оптимальном размере группы потребителей приводит к возникновению традиционной проблемы общественного блага. Увеличение средних затрат может привести к организационным кризисам, поскольку это связано с увеличением количества членов монархического объединения, в результате чего появляются те, кто не вносит вклад в затраты, приводящие к накоплению общего блага. Тогда они могут быть исключены из его потребления, и существует возможность, что члены монархического объединения внутри себя придут к добровольному соглашению о предоставлении общественного блага только для данной группы. В таком случае монархическое объединение превращается в добровольную ассоциацию, созданную для предоставления исключительных общественных благ, предоставление которых предполагает некоторые постоянные и, возможно, убывающие переменные затраты для поддержания своих членов. При идентичных вкусах и доходах разумно

предположить равномерное распределение затрат. Дополнительные выгоды от добавления новых членов монархического объединения – экономия других членов от дополнительного распределения постоянных затрат – продолжают снижаться по мере увеличения размера монархического объединения. Оптимальный размер монархического объединения определяется точкой, где предельные затраты дополнительного члена от переполнения монархического объединения равны сокращению выплат других членов от распределения части постоянных затрат на нового члена монархического объединения. Чем больше постоянные затраты предоставления общественного блага членам монархического объединения, тем больше оптимальный размер монархического объединения благодаря преимуществам распределения этих постоянных затрат среди большего количества членов монархического объединения.

В процессе организационного проектирования во внутреннее устройство монархических объединений сознательно вводится преимущественное право принятия решений в отношении другого, что вовсе не означает тенденции к абсолютизации единоначалия. Наоборот, иногда поощряется разделение полномочий в объединении, когда нижестоящие по статусу участники принимают решения, отдают распоряжения и выполняют те или иные действия в интересах монархического объединения, направленные на повышение эффективности их общественно-политической деятельности. Перечисленные позиции раскрывают разнообразие внутренней структуры монархических объединений, устройство которых прямым образом влияет на политическую деятельность. Регуляция поведения участников, определение взаимосвязи членов объединения с руководителями, функций организационных служб, формируют не только управленческую систему монархических объединений, но и её влияние на другие общественные объединения, а также политические институты.

2.3. Особенности политических программ современных российских монархических объединений

Теории рационального и общественного выбора утверждают, что политический интерес доминирует над политическими ценностями, которые становятся формой выражения не только интересов человека или группы людей, но и формой завуалированности скрытых от публики желаний и потребностей. В этом смысле монархические объединения не являются исключением, а интерпретация ценностных оснований монархистов определяется нами через символическое насилие как формы идеологического принуждения личности и различных социальных групп.

Нами были проанализированы программы 14 монархических объединений: Всероссийского Монархического Центра; ООД «За Веру и Отечество»; Имперской партии; Монархической Партии России; партии «Великая Россия»; Российского Имперского Союза-Ордена (РИС-О); Российского Дворянского Соборания; Российского Монархического Движения; Русского Обще-Воинского Союза (РОВС); Русского Имперского Движения; политической партии «Самодержавная Россия»; Союза Русского Народа (СРН); Союза «Христианское Возрождение»; Чёрной Сотни. В данных политических программах зафиксированы ценностные основания современных российских монархистов.

Мы сформулировали критерии для анализа по принципу совокупного упоминания представленных аспектов в политических программах всех монархических объединений: цели и задачи деятельности объединения; причины революции (февраль-октябрь 1917 г.); духовно-нравственный кризис и его проявление в современной России; отношение к действующей власти; критика демократического устройства общества; отношение к западной цивилизации; Православие, Русская Православная Церковь, а также роль других традиционных конфессий в российской политической

культуре; решение духовно-нравственных задач современного российского общества; критика средств массовой информации и предполагаемая информационная политика; решение политических и правовых проблем, связанных с осуществлением государственной власти; геополитический статус и внешнеполитические задачи России; реформирование вооружённых сил России; межэтнические отношения и национальная политика; административно-территориальное деление будущей России; экономическая политика; политика в области социального развития и социального обеспечения. При проведении контент-анализа монархических политических программ в качестве единицы анализа были выделены основные понятия, содержащиеся в данных документах. Количество упоминаний понятий, их ранжирование, качественная оценка (упоминание в положительном, нейтральном и отрицательном контексте) подробно изложено в приложении № 3¹. Именно в процессе контент-анализа мы выявили большую степень влияния символического насилия в текстах монархических программ.

Мы полагаем, что социальные нормы являются продуктом совокупной деятельности людей, тогда как символическое насилие сопровождается установлением этих норм. В этом смысле современные российские монархические объединения предпринимают попытку конструирования социальных норм и ценностей либо воспроизведения ранее существовавших.

С нашей точки зрения символическое насилие считается инструментом принуждения или давления на сознание и поведение как отдельного человека, так и больших социальных групп посредством господствующей или вновь создаваемой ценностной системы, представляя её как нечто само собой разумеющееся. Феномен символического насилия следует рассматривать ещё и в качестве недостаточной информации у рядового гражданина для принятия верных решений, что, в свою очередь, выгодно

¹ Составлено автором на основе политических программ современных российских монархических объединений.

различным политическим акторам для поддержания иллюзии эффективности собственной деятельности.

Фактическое игнорирование большинством людей феномена символического насилия возникает по причине того, что для их политического сознания оно не играет серьёзной роли в жизни, а, следовательно, им можно пренебречь, поскольку актуальными считаются физические акции государственной власти, а давление символов на сознание индивида весьма минимально. Такое неосознанное восприятие давления связано с выработанной человеческой привычкой, когда установившиеся социальные нормы становятся своеобразным здравым смыслом, а потому и не стоит их менять, потому что личность является продуктом социальной и политической системы, призванная своими мыслями и действиями её воспроизводить. В этом смысле символическое насилие в какой-то степени лишает человека свободы мышления, потому что предлагает ему согласиться с существующим положением. Сочетание физического и символического насилия связано с тем, что последнее определяется через предупреждение, что если человек не будет подчиняться установленным социальным нормам и политическим ценностям, то его ждут определённые санкции. Разница между монархическими программами и действующими социальными нормами заключается в том, что монархисты в текстах формулируют конструкции будущих социальных норм и ценностей.

Поскольку символическое насилие связано с манипуляцией над здравым смыслом, то монархические объединения, используя данный инструмент принуждения, стараются повлиять на мышление и сознание человека, а также сформировать у него соответствующий системе образ действий. Этот акт уже сам по себе объявляется рациональным действием, потому что направлен на воспроизводство социальной системы или политического режима с помощью формирования у индивидов интернализованных экспектаций, т.е. механизма трансформации социальных норм во внутренние убеждения и ценности.

Символическое насилие, предпринимаемое в текстах монархических политических программ, показывает отсутствие альтернатив самодержавию, поскольку представленная монархическая позиция становится эффективнее всех предложенных моделей распределения ресурсов, а бытовое несогласие или публичное сопротивление данным ценностям может в дальнейшем сопровождаться санкциями или репрессиями, иногда вплоть до физического уничтожения.

В политических программах современные монархисты производят манипулирование логикой исторических событий, в контексте которого предлагается ориентироваться на реализацию общего блага в современных условиях, «решительно отбросив все то, что история отвергла самим ходом своего развития»¹. Так, по мнению монархистов, достигается своеобразный исторический компромисс, обеспечивающий забывание негативной традиции распределения частных и общественных благ.

В любых политических текстах символическое насилие может проявляться через постулирование универсальности какого-то социального действия или события, тем более формы правления, к примеру, когда в политических программах постулируется монархический принцип в качестве универсального для современной политической системы². Этим отвергаются все другие политические принципы и пресекаются альтернативы для общественного развития.

Позиция современных институциональных монархистов в идеологической конкуренции проявляется в критике оппонентов, объявляя их мнение ложным, пытаясь таким образом сформировать собственный образ защищаемых ими положений: «Мы должны развеять ложные представления о монархии, созданные большевиками и либералами, и разъяснить, что Государь это не «представитель помещиков и капиталистов», а Верховный

¹ Политическая программа Всероссийского Монархического Центра [Электронный ресурс]. // URL: http://www.monarchruss.org/index.php?option=com_content&task=view&id=125&Itemid=29 [дата обращения: 6.03.2014 г.].

² Программные принципы Российского монархического движения [Электронный ресурс]. // URL: <http://www.monarhia.ru/?id=10&show=program> [дата обращения: 31.03.2014 г.].

арбитр и отец своих подданных, стоящий над классами и сословиями, что монархия совместима с любым экономическим укладом, кроме антинационального и несправедливого, что Самодержавный монарх – это гарант свободы нашего народа в условиях тотальной глобализации и культурного и религиозного нивелирования»¹.

Аргумент в пользу юридического существования в настоящий момент самодержавной монархии в России защищает легальный подход к пониманию политической власти вопреки произошедшим историческим трансформациям². Это направлено на то, что в любой момент российское общество может вернуться к аллокативной эффективности и справедливому распределению благ, а внешние эффекты (экстерналии) не оказывают решающее действие на внутреннюю сплоченность сообщества. Введение в Конституцию Российской Федерации и вообще призывы монархистов к объявлению преемственности политических систем России и Российской Империи³ есть также акт символического насилия, постулируемый в программах, поскольку юридически Россия не является Советским Союзом и Российской Империей, а спекуляция монархистов на эту тему призвана к апологии империи, которая развивалась, но в силу определённых случайностей была разрушена. Многие монархические объединения в своих политических программах призывают к восстановлению империи как формы государственного устройства, что нарушает законные принципы российского федерализма. По мнению монархистов, восстановленная империя позволит создать безопасность и стабильность политическим институтам, а на основе распределения ресурсов обеспечит гарантию безопасности русскому народу, поскольку вклад национальностей в строительство империи в сочетании с централизованным управлением будет способствовать экономическому росту

¹ Программа Политической партии «Самодержавная Россия» [Электронный ресурс]. // URL: <http://samoros.org/article.php?aID=111021301> [дата обращения: 17.03.2014 г.].

² Программные принципы Российского монархического движения [Электронный ресурс]. // URL: <http://www.monarhia.ru/?id=10&show=program> [дата обращения: 31.03.2014 г.].

³ Государственная и общественно-политическая концепция Российского дворянского собрания (2-ая редакция) [Электронный ресурс]. // URL: <http://www.nobility.ru/rus/rds/conceptions/#htop> [дата обращения: 9.04.2014 г.].

и социальному благополучию граждан: «Россия вновь должна стать великой Империей, обрести свое истинное историческое лицо, обратиться к тысячелетнему опыту Православной Цивилизации. Традиционная формула «Москва – Третий Рим» была и остается символом Российской соборной государственности на все времена»¹.

Современные монархические объединения по-своему понимают культуру гражданства. Манипуляция мотивацией служения государству и обретением частных благ основывается на том, что возрождение монархии поможет обрести человеку личную и социальную стабильность, чем обеспечится аллокативная эффективность². Гражданство, предоставляемое в России, также является предметом символического насилия, потому что, исходя из программных положений Союза «Христианского Возрождение», Русского Имперского Движения и партии «Великая Россия», ужесточает требования принадлежности к русской нации, исключает политические права для иностранцев и практику двойного гражданства, прекращения иммиграции в страну³. Кроме того, в области национальных и федеративных отношений объявление многонациональной России мононациональным государством (Русское Имперское Движение⁴) считается манипуляцией, поскольку русский народ объявляется главной исторической и политической силой, а все остальные должны согласиться с этим.

В текстах монархических программ производится манипулирование автостереотипами российского общества. Так, утверждается, что русский народ есть «народ глубоко монархический, «царистский», что признавали даже большевики, утверждавшие, что если бы Белые выдвинули лозунг «За Русского Царя», большевизм не продержался бы и десяти дней»⁵.

¹ Программа Политической партии «Самодержавная Россия» [Электронный ресурс]. // URL: <http://samoros.org/article.php?aID=111021301> [дата обращения: 17.03.2014 г.].

² Там же

³ Программа партии «Великая Россия» [Электронный ресурс]. // URL: <http://velikoross.ru/programm/> [дата обращения: 22.03.2014 г.].

⁴ Политическая программа Русского Имперского Движения [Электронный ресурс]. // URL: <http://www.rusimperia.info/p/gid-program.html> [дата обращения: 8.03.2014 г.].

⁵ Программа Политической партии «Самодержавная Россия» [Электронный ресурс]. // URL: <http://samoros.org/article.php?aID=111021301> [дата обращения: 17.03.2014 г.].

При таком утверждении игнорируются и демократические, и анархические, и социалистические ценности, которых придерживаются разные социальные группы в современной России, хотя это направлено на построение стереотипов, опираясь в том числе и на результаты социологических опросов, которые предлагают гипертрофированную интерпретацию усиливающихся монархических ценностей, касающихся русского народа с целью усиления символической легитимности монархического строя, тогда как любая символизация легитимности есть акт психологического насилия над личностью и многосоставным российским обществом.

Символическое насилие предполагает также эмоциональную аргументацию для подавления своих противников, которые предлагают разное понимание общественно-политических проблем и их разрешения. Так, например, обстоит дело с критикой коммунистического режима: «Какие бы изменения ни претерпевал в дальнейшем установленный коммунистами тоталитарный режим, он всегда оставался по своей сути антироссийским, поскольку в основе его существования лежали классовые человеконенавистнические принципы, прямо противоположные тем, на которых стояла Россия. Враждебность к исторической России была краеугольным камнем его идеологической концепции»¹. Любая политика есть предложение обществу альтернатив его развития, а потому монархисты, считая коммунистов своими главными идейными противниками, просто не могут допустить их усиления и построения в новых условиях коммунистического государства, предполагая, что монархисты в этом случае станут объектами репрессий.

Обвинение монархистами представителей крупного бизнеса воспринимается нами в контексте символического насилия как нахождение главного источника современных общественных проблем. Так, многие монархисты, особенно представители соборнического направления (Союз

¹ Государственная и общественно-политическая концепция Российского дворянского собрания (2-ая редакция) [Электронный ресурс]. // URL: <http://www.nobility.ru/rus/rds/conceptions/#htop> [дата обращения: 9.04.2014 г.].

«Христианское Возрождение», Черная Сотня, Русское Имперское Движение, Великая Россия, Самодержавная Россия, Союз Православных Хоругвеносцев), определили основного публичного врага, который не только ограничил экономическую, но и политическую свободу граждан России: «С освобождением народного духа от пресса господствовавшей коммунистической идеологии одна несвобода сменилась другой – диктатурой финансовой олигархии, поставившей личность и общество в униженное положение банкрота»¹.

В монархических программах очень часто упоминаются слова «Россия», «российский», «народ», «народный», что означает смещение акцентов с ценностей православия и самодержавия в сторону народности (8 упоминаний слова «православие», 57 – «Бог», 9 – «церковь», 46 – «вера», 32 – «религия», 23 – «христианство», 7 – «истина»; 86 упоминаний слова «монархия», 64 – «самодержавие», 50 – «империя», 49 – «царь», 22 – «царство», 10 – «государь», 4 – «монарх»; 403 упоминаний слова «Россия», 248 – «народ», 162 – «национальный», 92 – «российский», 75 – «русский», 42 – «духовность», 27 – «патриотизм», 13 – «россияне»). С точки зрения представителей монархических объединений, возрождение русской нации возможно только через артикуляцию и агрегирование интересов русского народа, т.е. имперского этноса, а защита его прав должна стать важнейшей задачей российской монархии².

Это также считается элементом манипуляции и символического насилия, поскольку абсолютизируется положение русского народа, а игнорирование других народностей способно привести к межнациональным конфликтам, хотя на данный момент это не является важным, поскольку применяется символический акт насилия: «В будущем Основном Государственном Законе страны было четко зафиксировано, что Российская Империя является

¹ Программа Политической партии «Самодержавная Россия» [Электронный ресурс]. // URL: <http://samoros.org/article.php?aID=111021301> [дата обращения: 17.03.2014 г.].

² Программа Общероссийского общественного движения «За Веру и Отечество» [Электронный ресурс]. // URL: <http://zvio.info/docs/program.html> [дата обращения: 2.04.2014 г.].

свободным, суверенным, независимым государством Русских»¹. Невозможность осуществления прозелитической деятельности и религиозной пропаганды со стороны национальных меньшинств² также является формой символического насилия, потому что немногочисленные этнические и религиозные группы, при условии, если они не являются тоталитарными сектами и деструктивными культами, не имеют равных прав с православной религией.

Символическое насилие спекулирует и на религиозной тематике, к которой апеллируют монархисты. Утрата веры в бога становится, по их мнению, главным фактором того, что «люди разучились отличать Добро от Зла»³. Получается, что религия становится единственным критерием человеческой нравственности и в результате возникает иерархия в положении религиозных и нерелигиозных людей.

С религиозных позиций производится и критика общества потребления и массовой культуры, которые препятствуют национальному самосознанию русского народа⁴. В данном случае эти феномены воспринимаются в качестве порождения западной цивилизации, которая стремится разрушить социальную структуру российского общества. В этом смысле некоторые монархические объединения выступают за недопущение в любых формах иностранного вмешательства в дела России, даже под предлогом «защиты прав человека», поскольку такие действия могут разрушить внутреннее устройство России⁵. Символизация насилия здесь связана с отрицательным отношением людей к западным государствам, на что и ориентируются в своих программах современные монархисты. Концепция массового общества по мнению монархистов считается либеральной концепцией,

¹ Программа Общероссийского общественного движения «За Веру и Отечество» [Электронный ресурс]. // URL: <http://zvio.info/docs/program.html> [дата обращения: 2.04.2014 г.].

² Там же.

³ Устав Российского Имперского Союза-ордена [Электронный ресурс]. // URL: <http://www.riuo.org/RussianVersion/bylaws/bylaws-rus.pdf> [дата обращения: 25.12.2013 г.].

⁴ Программа Союза «Христианское Возрождение» [Электронный ресурс]. // URL: <http://cxb.chat.ru/> [дата обращения: 11.03.2014 г.].

⁵ Программа Общероссийского общественного движения «За Веру и Отечество» [Электронный ресурс]. // URL: <http://zvio.info/docs/program.html> [дата обращения: 2.04.2014 г.].

которая противоречит монархической идеологии. Для монархиста общество только может стремиться к общему благу, а отдельный индивид от этого получает частные блага, поэтому распад общества становится большой проблемой для аллокативной эффективности. В конечном итоге, обособленность индивидов приводит к фиаско государства, потому что оно может стать придатком личного и общественного интереса.

Пренебрежительное отношение к странам Восточной Европы (Движение «За Веру и Отечество, Союз «Христианское Возрождение») сопровождается утверждением о доминировании в этом регионе колониального сознания¹. Делается это для критики политики НАТО и Евросоюза в данном регионе, для чего и применяется религиозная манипуляция в качестве формы политической манипуляции. Нестандартное проявление в монархических программах символического насилия связано и с определением некоторыми монархистами (партия «Самодержавная Россия») перечня стран, которые в будущем должны стать союзниками России: «Ближайшими союзниками России должны стать, с одной стороны, православные страны Сербия, Болгария, Греция и христианская Армения. С другой – культурно связанные с нами народы Европы и Азии, такие как Германия, Франция, Италия, Иран, Индия»². Кроме этого, происходит отказ от сотрудничества с международными организациями и отрицательное отношение к нормам международного права, поскольку эти феномены сформировали новый мировой порядок, «в котором России нет места»³. Религиозные ценности, декларируемые монархическими объединениями в своих политических программах, становятся формой выражения их политических интересов, что, к примеру, соответствует принципам политического реализма во внешней политике, что выражается в объективно существующих национальных интересах.

¹ Программа Общероссийского общественного движения «За Веру и Отечество» [Электронный ресурс]. // URL: <http://zvio.info/docs/program.html> [дата обращения: 2.04.2014 г.].

² Программа Политической партии «Самодержавная Россия» [Электронный ресурс]. // URL: <http://samoros.org/article.php?aID=111021301> [дата обращения: 17.03.2014 г.].

³ Там же.

Религиозные основания становятся основным инструментом критики российского политического режима, в контексте которой признаётся его антихристианская направленность, тогда как решением проблемы для монархистов становится призыв к покаянию как единственного шанса возрождения страны¹, что опять же сопровождается символическим насилием, поскольку происходит формирование дихотомии, в которой одна часть признаётся абсолютно позитивной, а другая – абсолютно негативной. Согласно концепции, сформулированной Г. Авалосом, в основе религиозного насилия лежит способность религиозного сознания к генерированию воображаемых ограниченных ресурсов, к числу которых он относит доступ к божественной воле (например, через Священное Писание), священное пространство, групповую привилегированность и спасение. Ограниченные ресурсы следует признать структурами насилия наравне с дуалистическими моделями противостояния света и тьмы или функционированием религиозных образов «врага» («содомитов», «сектантов» и т. д.) в дискурсе религиозного сообщества². Монархия и православие в этом контексте воспринимаются в качестве стороны света, когда всё остальное объявляется либо испорченным состоянием, либо вовсе антихристианским по своей сути.

Для большинства монархистов православие должно вернуть себе статус государственной религии, которая приведёт к укреплению легитимности политического режима. Это для них становится само собой разумеющимся, поскольку православие воспринимается монархистами в качестве реальности, тогда как атеизм объявляется иллюзией. Религия как способ символического насилия над человеком с помощью российского самодержавия возводится в закон общественного устройства, где основной ценностью считалась лояльность монархическому режиму, которая поддерживалась с помощью различного рода социальных традиций.

¹ Программа Союза «Христианское Возрождение» [Электронный ресурс] // URL: <http://cxb.chat.ru/> [дата обращения: 11.03.2014 г.].

² См: Зыгмонт А. Проблематика насилия в Русской православной церкви в постсоветский период // Журнал «Государство. Религия. Церковь». 2014. № 3, С. 122.

Символическое насилие, используемое в монархических программах, способно привести к реальному применению физического насилия, к примеру, объявление беспощадной войны врагам России и русского народа¹, а также призывы к восстановлению смертной казни².

В общем и целом, монархисты пытаются лавировать между индивидуальной свободой и общественными ценностями, хотя общее количество упоминаний слов «индивид», «свобода» значительно меньше, нежели понятия «общество», «долг». В результате признаётся приоритет общественных обязанностей человека вместо его личных свобод. Кроме того, заявление о том, что «Православная Россия не приемлет такие начала западной цивилизации, как индивидуализм, философский рационализм и фарисейские принципы французской революции»³ формирует ранее описанную нами дихотомию, которая может ликвидироваться в пользу одного из конкурентов – России или Запада. Даже понятие «счастье» становится инструментом символического насилия и психологического принуждения, которое в основном монархистами понимается как укрепление семьи, основанной на христианских началах: «Крепкая христианская семья – малая Церковь, – основа здорового государства, поэтому создание крепкой, счастливой семьи – это христианский подвиг и дело чести русского человека, твердое основание в воспитании нового поколения»⁴.

Контроль над средствами массовой информации для некоторых монархистов определяется как средство психологического принуждения граждан в контексте одновременно трансляции нужной информации и «здорового смысла», а также пресечения информации нежелательной и негативной: «Ужесточение контроля над средствами массовой информации, введение общественно-государственной цензуры в сфере

¹ Программа Союза «Христианское Возрождение» [Электронный ресурс]. // URL: <http://cxb.chat.ru/> [дата обращения: 11.03.2014 г.].

² Политическая программа Русского Имперского Движения [Электронный ресурс]. // URL: <http://www.rusimperia.info/p/gid-program.html> [дата обращения: 8.03.2014 г.].

³ Программа Союза «Христианское Возрождение» [Электронный ресурс]. // URL: <http://cxb.chat.ru/> [дата обращения: 11.03.2014 г.].

⁴ Там же.

литературы, искусства и СМИ. Запрет на распространение антихристианских, порнографических и иных материалов, недопустимых с точки зрения православно-христианской морали»¹.

Особое значение в программах современных российских монархических объединений придаётся социально-экономической политике. В контексте символического насилия это связано с тем, что монархисты превращают многие экономические положения своих программ в популистские лозунги, хотя это не означает отсутствие рациональности у монархистов, поскольку они рационально применяют символическое насилие, но свидетельствует о пренебрежении полнотой информации для принятия адекватных и эффективных политических решений в случае трансформации современного российского политического режима в самодержавную монархию.

По мнению представителей некоторых монархических объединений, введение прогрессивной шкалы налогообложения должно стать необходимым условием развития социального государства². Символическое насилие в данном случае воспринимается как взаимосвязь между прогрессивной шкалой и ростом социального благополучия, когда, в том же самом случае, игнорируются социально-экономические предпосылки для введения такого рода шкалы налогообложения, которое, к примеру, на данный момент может означать перераспределение доходов как изъятие ресурсов у богатых и передачу их бедным, тогда как российское государство базируется на интересах крупного бизнеса: «Изъять в пользу государства, несправедливо нажитые состояния, полученные в результате грабительской приватизации или с использованием должностного положения»³.

Радикально настроенные монархисты (Русское Имперское Движение, Великая Россия, Союз Православных Хоругвеносцев, Союз «Христианское

¹ Политическая программа Русского Имперского Движения [Электронный ресурс]. // URL: <http://www.rusimperia.info/p/rid-program.html> [дата обращения: 8.03.2014 г.].

² Программа Общероссийского общественного движения «За Веру и Отечество» [Электронный ресурс]. // URL: <http://zvio.info/docs/program.html> [дата обращения: 2.04.2014 г.].

³ Программа партии «Великая Россия» [Электронный ресурс]/ // URL: <http://velikoross.ru/programm/> [дата обращения: 22.03.2014 г.].

Возрождение») выступают за запрет хождения и хранения иностранной валюты в России¹. Применяемое в этом случае символическое насилие призвано, по их мнению, укрепить позиции национальной валюты (рубля), но при этом игнорируются принципы международной торговли и финансовой свободы, которые в современном мире обеспечивает экономическое благополучие государства, тогда как отрицание этих факторов в конечном итоге приводит к экономической изоляции страны.

Частная собственность в качестве инструмента символического насилия преобладает в монархических политических программах. Признавая священность и неприкосновенность частной собственности, утверждается, что экономическая свобода возможна только при самодержавной монархии, а этот принцип реализовывался в Российской империи. С другой стороны, мы считаем, что эффективная реализация экономической свободы граждан и государства не привела бы к революционным потрясениям. К тому же, свобода рынка признаётся монархистами в качестве способа поднятия своего авторитета в контексте успешного сочетания рыночной экономики и централизованного политического управления. Так, частная собственность связана с ответственностью перед богом и государством², что также является способом символического насилия, обязывая собственника нести ответственность перед религиозными и политическими институтами (по сути, перед церковью и самодержавным монархом), так как «Земля – Божия и Государева»³.

Относительно частной собственности существует и другая точка зрения со стороны некоторых монархических объединений. К примеру, происходит отождествление рынка и демократической формы правления, что также является символическим насилием, поскольку отождествляются не только экономические проблемы с политическими, но рынок и демократия

¹ Программа партии «Великая Россия» [Электронный ресурс]. // URL: <http://velikoross.ru/programm/> [дата обращения: 22.03.2014 г.].

² Программа Политической партии «Самодержавная Россия» [Электронный ресурс]. // URL: <http://samoros.org/article.php?aID=111021301> [дата обращения: 17.03.2014 г.].

³ Там же.

дискредитируются с религиозных позиций, создавая у целевой монархической группы негативное впечатление от данных феноменов: «Дикий рынок по кличке «демократия» – это та мутная вода, в которой антирусский, антихристианский капитал успешно ведет свою работу по разграблению и порабощению России»¹.

Поскольку символическое насилие в экономике связано с психологическим подавлением конкурентов, то монархисты совершают следующий символический шаг: манипулируя «блестящим» прошлым до революции 1917 г., критикуется советский строй и современный политический режим, а также декларируется успешное будущее при условии восстановления самодержавной монархии. При этом у российских монархистов не только не существует реального влияния и механизмов реализации своей программы, но и минимальной практики решения локальных экономических проблем.

Целью многих монархических объединений является возвращение к православной русской монархии в качестве естественной и легитимной системы власти, способной объединить народы под властью монарха. По сути, предлагается рациональный компромисс между разнородными группами населения. Поскольку эти группы имеют разные интересы, то получается, что самодержавная монархия воспринимается в качестве инструмента примирения интересов, поскольку это окажется выгодным всем без исключения (при этом монархистами упоминается историческая роль русского самодержавия, в которой учитывались интересы и безопасность малых народов и социальных групп). Проблема соединения интересов, распределения ресурсов с целью обеспечения общественных и частных благ в монархических текстах проявляется в нечастом упоминании слов «человек», «индивид», «личность», «благо», что говорит о чистой декларативности тезисов и пунктов монархических политических программ.

¹ Программа Союза «Христианское Возрождение» [Электронный ресурс]. // URL: <http://cxb.chat.ru/> [дата обращения: 11.03.2014 г.].

Духовность, понимаемая монархистами в идеологическом контексте, становится инструментом символического насилия над личностью. Руководствуясь данной позицией, мы считаем, что монархисты, выступая за восстановление самодержавной монархии, ратуют также и за восстановление символического насилия над человеком и обществом, потому что обществу придётся сделать выбор между диктатурой, обеспечивающей общественное благо, и институционализацией общественных отношений, когда разговоры о предоставлении частных и общих благ будут зависимы от структуры политического насилия.

Декларируемые задачи в текстах монархических программ соответствуют заявленной цели восстановления самодержавия, хотя следует признать, что предполагаемая борьба с коммунистическими силами связана не только с критикой исторического прошлого, но и может противоречить цели в случае попытки объединения российского общества, что означает достижение компромисса с коммунистами или людьми, которые им сочувствуют.

Символическое насилие сопровождается аргументацией юридического существования монархии в настоящее время, поскольку не существует закона, ликвидирующего российскую монархию, что противоречит Основному своду законов Российской империи. Данное утверждение мы считаем несоответствующим действительности, поскольку монархический режим ликвидирован 2 марта 1917 г., а формально 1 сентября того же года российское государство стало республикой, а 5 июля 1918 г. была принята первая конституция советской России. Символическое насилие в данном случае связано с пресловутой проблемой соотношения легальности и легитимности политического строя. Социальная модель революции Д. Рёмера отражает процессы делегитимации политических режимов, а поскольку смена режимов считается вполне логичной, хотя с точки зрения законов она всегда будет нелегальной, и с точки зрения аберрации сознания, люди, жившие при прежнем режиме, будут считать революции и перевороты

нелегитимными. С другой стороны, опора монархистов на Основной Свод Законов вполне рациональна, потому что служит основой для существования рациональных акторов второго порядка, тогда как эти законы были освящены богом, т.е. актором первого порядка, который для монархистов считается главным конструктором социальной реальности.

В программах монархических объединений встречается критика демократического устройства, хотя во многих политических программах монархических объединений больше говорится о преимуществах монархии, чем о недостатках демократии: «Легитимный принцип преемственности верховной власти не отрицает демократического принципа управления государством, не отрицает полномочного народного представительства, принципа разделения властей и ее подотчетности»¹. В этом контексте критика демократии производится не только с ценностных, но и утилитарных позиций, потому что демократия представляет собой форму распределения ресурсов. С другой стороны, монархическими объединениями предлагается своеобразный социальный компромисс между самодержавием и демократией, поскольку демократия воспринимается как способ политического участия в делах государства с целью достижения общественного блага, тогда как монархия становится главным политическим институтом управления обществом и распределением ресурсов. Здесь наглядно видно восприятие монархистами политики западных государств по осуществлению общего блага, а лозунги демократии для меньшинства привели к обособлению стремления человека к частному благу, а потому общественный договор между западными государствами и их гражданами был заключён на невыгодных для большинства условиях.

Любая политика, даже которая рассматривается в качестве игры с положительной суммой, является прагматическим действием, потому что

¹ Программные принципы Российского монархического движения [Электронный ресурс]. // URL: <http://www.monarhia.ru/?id=10&show=program> [дата обращения: 31.03.2014 г.].

для обоюдного успеха политических акторов, по мнению Ю. Хабермаса, необходимо вовлечение Другого.

Политический интерес формирует политические ценности с целью осуществления символического насилия, и ценности здесь воспринимаются как средство достижения цели. Символическое насилие находится на стыке интересов и ценностей, оказывающий интегрирующее действие в процессе осуществления деятельности политических акторов. Кроме этого, символическое насилие связано с достижением легитимности посредством выдвижения мнимого здравого смысла. Это нужно для стабильности общественных институтов, которые функционируют на принципах мифологии.

Политические программы в качестве основного компонента монархической идеологии содержит в себе два основополагающих момента: спекулятивно-идеологический (теоретические разработки) и политико-технологический (практическое воплощение). Концептуальные положения монархических программ выражают смысл существования и деятельности монархических объединений, осуществляют необходимый элемент их отличия от оппонентов и способность занятия определённого сегмента в общественно-политическом пространстве, предполагают формулирование общих целей и фундаментальных способов их достижения. Управленческий аспект выступает основой адекватности монархических программ социальным процессам и проблемам. Основное противоречие многих монархических программ заключается в расхождении их декларативных принципов с конкретным решением существующих общественных проблем. Поскольку политические программы монархистов является концентрированным выражением монархической политической идеологии, то с точки зрения монархистов «все различные идеологические системы, существующие в мире, можно разбить на две основные группы: 1) Признающие бытие Божие и основывающие свои взгляды на духовных началах и 2) Игнорирующие или даже отрицающие бытие Божие

и рассматривающие всё существование и деятельность человечества на земле исключительно с материалистической точки зрения»¹. Получается, что главный критерий классификации монархистами идеологий – это вера в существование бога и присутствие его в жизни человечества. В настоящее время для монархистов такая постановка проблемы выглядит актуальной, поскольку бог, по их утверждению, был и остаётся главным источником ценностей для человека, и поэтому «благополучное существование человечества на земле возможно лишь при условии подчинения воле Божьей»². В этом смысле отрицание бога, по мнению монархистов, есть и отрицание рациональности, потому что реальный мир рационален только тогда, когда в нём присутствует бог.

Данное определение также говорит о проблеме распределения ресурсов, проблеме подданного, идеале человеческого и общественного устройства и проблеме возвращения к идеальному политическому режиму, которым, по утверждению современных российских монархистов, было самодержавие.

Современное состояние монархической идеологии определяется слабостью политико-управленческих механизмов в качестве инструмента осуществления главной цели монархистов – восстановление самодержавия в России. В этом смысле у монархических объединений появляется риск при опоре на социокультурные ценности россиян. Это связано с тем, что для консолидации общества должна произойти консолидация во взаимоотношениях между различными монархическими объединениями. Это и представляется нам основной проблемой претворения частных благ в социальный порядок монархического организационного поля.

Образование и функционирование современных российских монархических объединений, логика коллективных действий связана с реанимацией принципов позитивного влияния периода самодержавной монархии на социально-политическое, духовно-нравственное

¹ Устав РИС-О [Электронный ресурс]. // URL: <http://monarhia-tula.narod.ru/bylaw.htm> [дата обращения: 25.12.2013 г.].

² Там же.

и экономическое развитие страны. Основная цель монархических объединений, обозначаемая как восстановление монархии в России, определяет способ осуществления политической деятельности и даже внутреннего устройства объединений. По такому же критерию происходит разделение монархических объединений на легитимистское, соборническое и центристское направление.

Исторические условия возникновения монархических объединений показывают не только благоприятные факторы для артикуляции монархических интересов, но и раскрывают проблемы, с которыми пришлось столкнуться монархическим объединениям. Среди данных проблем можно выделить трудности: возвращения в Россию и организационного оформления эмигрантских монархических объединений; функционирования на основе идеологии дореволюционных монархических объединений; внутриорганизационного управления, вызванными конфликтами между основными руководителями монархических объединений; коммуникации монархических групп не только в стране и за рубежом, но и на уровне российских регионов; сочетания православных, националистических и монархических интересов в контексте существования монархических объединений; восприятия и дальнейшего взаимодействия многих монархических объединений с Российским Императорским Домом.

Изучение нормативно-правовой базы, которая юридически закрепляет существование монархических объединений и их включение в сложившийся общественно-политический контекст, который необходимо учитывать для осуществления дальнейшей политической деятельности, показывает, что данные объединения по юридическому критерию могут быть разделены на объединения, которые соблюдают российское законодательство (преимущественно легитимистские объединения), которые испытывают трудности в существовании (соборнические объединения, а также РОВС), и экстремистские (Русское Имперское Движение, партия «Великая Россия»), формально исключённые из политико-правового поля. Это позволяет,

в конечном счёте, государству формировать политическую лояльность некоторых монархических объединений, создавать трудности для других, а также в административном, либо уголовном, порядке наказывать монархические объединения, негодные с точки зрения власти. Таким образом, для монархических объединений создаётся противоречивая ситуация, когда они могут осуществлять политическую деятельность, но только такую, которая не влияет отрицательно на властные позиции современной российской политической элиты.

Анализируя внутреннее устройство монархических объединений, взаимоотношение подразделений и должностей в объединении, распределение статусно-ролевых позиций, диспозиций и полномочий участников, мерой ответственности между ними, а также порядок возникающих функциональных связей, возникающих в процессе управления, связывая данные аспекты с типологией организационной структуры, мы выделили сложную линейную структуру, централизованно-функциональную структуру, линейно-штабную структуру, а также специфический тип внутреннего устройства монархических объединений – гибридную структуру (приложение № 2), в рамках которых наблюдается противоречие между формой, изложенной в уставе и политических программах, и содержанием, т.е. управленческим и коммуникационным аспектом существования и функционирования современных российских монархических объединений, что, в конечном итоге, приводит к достижению эффективности в реализации управленческих решений. Более того, описанные нами типы устройства в контексте формы и содержания расходятся в свободном поведении участников, декларируемом в уставе, и централизованным типом внутренней структуры объединений, что затрудняет степень свободы в коммуникации между членами объединениями и руководством.

Определяя монархические программы как средство осуществления символического насилия, мы считаем, что это можно воспринимать как подход к определению рациональности. Потому что для того, чтобы

эффективно манипулировать, нужно быть рационалом, чтобы вовлекать в свои политические акции и влиять на мышление и сознание отдельного индивида и социальных групп, общество в целом. Институционализация, внутреннее устройство, монархические программы свидетельствуют о том, что монархисты являются такими же рациональными политическими акторами как и все остальные, используя политические ценности в качестве формы реализации своих политических интересов. Соединяя рациональность, логику коллективных действий в процессе создания и функционирования монархических объединений, в следующей части диссертационного исследования мы рассмотрим основные направления их политической деятельности.

ГЛАВА 3. ОСОБЕННОСТИ ПОЛИТИЧЕСКОЙ ДЕЯТЕЛЬНОСТИ СОВРЕМЕННЫХ РОССИЙСКИХ МОНАРХИЧЕСКИХ ОБЪЕДИНЕНИЙ

3.1. Современное состояние российских монархических объединений

Современные российские монархические объединения в настоящее время существуют в рамках разорванной социокультурной традиции, и потому им приходится сталкиваться с проблемами политического сознания граждан страны, деформированного, с их точки зрения, советской эпохой и периодом демократизации. На современном этапе монархические объединения формулируют перед собой задачи пропаганды ценностей российского самодержавия и его значимости для страны. В этом, по мнению монархистов, заключается успех деятельности монархических объединений и получение поддержки со стороны широких социальных слоёв.

Анализируя возможности консолидации монархических объединений в единое монархическое движение, Ф. Поверницын считает, что «на сегодняшний день удалось в основном преодолеть раздробленность монархического движения на общероссийском уровне»¹, доказывая это единством монархических объединений, оказывающих поддержку Российскому Императорскому Дому. В данном случае Ф. Поверницын говорит о консолидации легитимистских монархических объединений, исключая центристские и соборнические объединения монархистов, которые являются более политизированными. Мы считаем предложенное доказательство единства российского монархического движения неубедительным, поскольку среди монархических общественных объединений по-прежнему отсутствует единство и связано это, прежде всего, с их неоднозначным отношением к современному поколению Романовых

¹ Поверницын Ф.А. Монархизм в современной России [Электронный ресурс]. // URL: <http://samoderjavie.ru/node/316> [дата обращения: 2.08.2014 г.].

и в целом к деятельности Российского Императорского Дома; спорами по поводу решения вопроса о способах восстановления русской самодержавной монархии; различием методов участия в политической жизни; спорными моментами в деятельности объединений, связанных с их лидерами, их мировоззренческими позициями и отношениями внутри высшего руководства; отсутствием единого решения о сотрудничестве между зарубежными и отечественными монархическими объединениями. Всё это свидетельствует о том, что современные российские монархические объединения на данный момент не являются консолидированными, а выдавать союз нескольких таких объединений за единое монархическое движение представляется нам нерелевантным.

Затрагивая проблему эффективной деятельности, прямо зависящей от сущности монархических объединений, мы считаем, что они являются политически маргинальными. Этот «статус» оказывает прямое влияние на рациональные действия современных монархистов, усложняя понимание рациональности с точки зрения общественного выбора.

Мы согласны с утверждением, что «политическая маргинальность – это феномен, характеризующий такое состояние политического агента или групп агентов, в котором они являются внесистемными политическими игроками в границах политического поля, игроками, движущимися в сторону политической системы»¹. Феномен политической маргинальности является основным звеном перехода современных российских монархистов от ограниченной рациональности к парадоксальной рациональности, поскольку от представителей монархических объединений требуется не только определение собственной идентичности, но и управленческого акта, влияющего на их поведение в рамках сложившейся политической системы в современной России. В этом смысле современные монархисты в плане повышения собственной привлекательности в структуре

¹ Вафин А.М. Политическая маргинальность: теоретический и практический аспекты [Электронный ресурс]. // URL: <http://www.politstudies.ru/fulltext/2011/4/11.pdf> [дата обращения: 1.06.2014 г.].

общественности и государственной власти делают то же, что и другие системные политики (начиная от права награждения орденами, медалями и памятными знаками и заканчивая принятием управленческих решений, имеющего в качестве адресата широкие социальные слои).

Монархические объединения являются формой проявления групповой маргинальности. В монархической среде сложились два свойства, присущие политическим маргиналам: стремление и отсутствие стремления к преодолению собственного внесистемного статуса. Стремление к преодолению присутствует у легитимистских монархических объединений, которые обнаруживают желание и готовность к адаптации в условиях сложившейся политической системы. Отсутствие стремления, или невозможность вхождения в политическую систему, демонстрируют соборнические монархические объединения, которые из-за собственной догматической приверженности монархическим ценностям остаются вне политической системы (сюда же стоит включить и РОВС, который не является объединением монархистов-соборников).

Анализируя природу и деятельность монархических объединений с социологических позиций Г. Зиммеля, который вводит категорию и образ «чужака», можно прийти к заключению, что современные монархисты, безусловно, свободны в оценке существующей ситуации, не смотря на обусловленность их деятельности монархическим социальным идеалом¹. Складывающийся среди монархистов образ «чужака» связан с фактическим отсутствием влияния монархических объединений на процесс принятия политических решений в контексте государственной власти. Проводимый российским государством политический курс вытесняет на периферию многих участников политического процесса, формируя у общественности образ отчужденности этих малых групп от интересов народа и государства. Преодоление данного отчуждения возможно только при сотрудничестве

¹ Зиммель, Г. Эссе о чужаке / Пер. А.Ф. Филиппова // Социологическая теория: история, современность, перспективы. Альманах журнала «Социологическое обозрение». СПб.: Владимир Даль, 2008. С. 9.

с современной российской властью, в чём и проявляется парадокс рациональности – сохранение монархической идентичности в контексте трансакций с российским демократическим государством (Российский Императорский Дом, ООД «За Веру и отечество», «Самодержавная Россия», поддерживающие лично В. Путина и его политический курс). В результате исполнение некоторыми монархическими объединениями таких функций создает условия для политизации как минимум той группы внутри российской правящего класса, довлеющей над монархистами, поскольку последние при подобной «оптике» становятся зависимыми и подчиненными¹. Свобода и объективность монархистов становятся условностями, которые сама группа им и дарует, причём это вознаграждение отнимается. Следует отметить, что в этом случае не происходит ликвидации рациональности, поскольку самовыражение группы определяется её желанием получения преференций от союза с государственной властью.

Если мы увеличим группу до общества, а общество приравняем к политической системе, то монархисты останутся «чужаками», но, допустим, имеющими гражданство той страны, в которой они пребывают. Такое возможно, когда гражданин бунтует против сложившейся политической системы. Возникает вопрос о значимости монархистов для государственной власти. До определённого момента, пока монархисты не переходят незримые границы дозволенного, установленные и обозначенные политической системой, – они используются ей в своих целях, которые могут быть как политическими (монархические объединения в качестве аспекта социального и политического плюрализма), так и неполитическими (любой монархист есть индивид и формально является потенциальным элементом системы). С позиции российской политической системы современные монархисты являются политическими маргиналами. Это положение становится для них практически неизменным, потому что их социальный

¹ Бармин Ф.В. Несостоявшаяся коронация [Электронный ресурс]. // URL: http://www.narodsobor.ru/events/history/18337-fyodor-barmin-qnesostoyavshayasya-koronacziyaq#.U5HbE3J_u2A [дата обращения: 30.05.2014 г.].

идеал в качестве основы распределения общественных благ ориентирован на принципы сильной государственности и духовные ценности. Складывается ситуация, когда современные монархисты не могут этими «благами» должным образом воспользоваться. Находясь внутри политического пространства, но вне политического режима, монархист, выступающий за сильную и религиозную государственную власть, ставит под сомнение логику её секулярного варианта. К примеру, это происходит с теми российскими монархистами, которые отрицательно относятся к существующей российской власти, выступая за радикальное решение общественных и политических проблем (Русское Имперское Движение, партия «Великая Россия», Чёрная сотня, СРН, РОВС).

Противоречивость условий существования и деятельности современных российских монархических объединений связана с наличием определённого культурного образца групповой жизни, которое конструирует (со) существование индивидов в группе и саму группу. Каждый член монархического объединения, воспитанный в данной группе, принимает заранее готовую стандартизированную схему культурного монархического образца (рациональное господство организационной структуры и правил), вручаемую «ему предками, учителями и авторитетами, как не подвергаемое и не подлежащее сомнению руководство для всех ситуаций, обычно возникающих в социальном мире»¹. В данном контексте монархический культурный образец имеет точки соприкосновения с идеей габитуса, сформулированной П. Бурдьё, который считал данное понятие продуктом истории, что «производит практики как индивидуальные, так и коллективные... Он обеспечивает активное присутствие прошлого опыта, который существует в каждом организме в форме схем восприятия, мышления и действия»². У А. Шюца присутствие прошлого опыта выражается знанием рецептов поведения в среде и среди окружающих:

¹ Вафин А.М. Политическая маргинальность: теоретический и практический аспекты [Электронный ресурс]. // URL: <http://www.politstudies.ru/fulltext/2011/4/11.pdf> [дата обращения: 1.06.2014 г.].

² Бурдьё П. Практический смысл. СПб., 2001. С. 27.

«Знание, соответствующее культурному образцу... принимается как само собой разумеющееся до тех пор, пока не доказано противоположное. Это знание заслуживающих доверия рецептов интерпретации социального мира, а также обращения с вещами и людьми, позволяющее, избегая нежелательных последствий, достигать в любой ситуации минимальными усилиями наилучших результатов»¹. Интерпретируя позицию А. Шюца, следует сказать о влиянии символического насилия не только в текстах монархических программ, но и внутри монархических объединений. В этом плане современные российские монархисты являются культурными гибридами, унаследовавшие мифы символической референтной группы, которой являются монархисты дореволюционные и эмигранты первой волны, и вынужденные осуществлять деятельность в хаотичных культурных нормах не только современного российского общества, но монархической среды, которая на данный момент не является структурированной, а главной причиной отсутствия устоявшихся структурных элементов, с нашей точки зрения, становится проблема престолонаследия и возможности занятия императорского престола конкретным монархом после восстановления самодержавия.

Дискуссии относительно интерпретации закона о престолонаследии формируют и проблему отношения многих монархистов к статусу Российского Императорского Дома. В настоящий момент данное объединение состоит из Главы Российского Императорского Дома Е.И.В. великой княгини Марии Владимировны и Е.И.В. великого князя Георгия Михайловича. Все остальные родственники Романовых, рождённые от морганатических браков, по мнению членов Российского императорского дома, к данной исторической институции не принадлежат². Мария Владимировна также заявила, что «статус главы дома Романовых основан только на династическом законе и не зависит от признания со стороны

¹ Шюц А. Избранное: Мир, светящийся смыслом. М., 2004. С. 133.

² Династия Романовых после революции 1917 г. [Электронный ресурс]. // URL: <http://www.imperialhouse.ru/rus/monograph/articles/1137.html> [дата обращения: 3.05.2014 г.].

других»¹. Учреждение об Императорской Фамилии, составленное Павлом I в 1797 г., не допускает существования нескольких претендентов и всегда указывает единственное лицо, обладающее правами и обязанностями главы Императорского Дома. Поэтому, по версии членов Российского Императорского Дома, великая княгиня Мария Владимировна является не «претендентом на престол», а законной наследственной главой династии: «Императорский дом Романовых – это воплощение и хранитель определённых идей и идеалов. У него всегда будут как друзья, так и враги. Кто бы ни оказался во главе Императорского дома, у него обязательно найдутся противники и слева, и справа. Иначе просто не может быть...»².

В данном контексте мы сталкиваемся с интересной трактовкой династического права, которое является прецедентным, т.е. подлежащим регулированию со стороны других самодержавных российских императоров. Павел I издал закон о престолонаследии, который стал своеобразной точкой отсчёта в династической политике и основой стабильности династических отношений. Императоры являлись верховными законодателями, следовательно, были способны в любой момент изменить либо положения закона о престолонаследии, либо создать новый. Поэтому «Учреждение...», по нашему мнению, нужно анализировать после 1911 г., когда Николаем II была внесена последняя поправка о допущении морганатических браков. Данное положение до сих пор является предметом разнообразных дискуссий. Александр I, сформулировавший положение о морганатических браках, имел на это точно такие же основания, как и Николай II в 1911 г. К тому же, заключение морганатических браков не приводило к серьёзным санкциям в последующем. Спор о морганатическом браке великого князя Владимира Кирилловича и Леониды Георгиевны, а также наследование престола Кириллом Владимировичем, должны основываться не только на законе 1797 г., или дополнений к нему от 1820 г., но и положениями 1911 г., потому

¹ Закатов А.Н. Признание статуса Дома Романовых будет стоить государству не больше, чем лист бумаги [Электронный ресурс]. // URL: <http://www.imperial-sovetnik.ru/node/388> [дата обращения: 23.05.2014 г.].

² Там же.

как религиозные основания существования Российского Императорского Дома сводятся к тому, что он «стоит до скончания века». Поэтому претензии на власть со стороны Кирилла Владимировича должны быть оценены на основании положений 1911 г. Акт о блюстительстве престола, изданный Владимиром Кирилловичем для Марии Владимировны, является таким же абсолютистским и легальным политическим решением. Стоит учитывать, что пресечение ветви Николая II не связано с уничтожением династии. К тому же, Российский Императорский Дом до революции 1917 г. по численности состава достиг больших размеров. Также был возможен переход наследования престола к женщинам, а также в другую ветвь, и даже иностранную, какой, кстати, была в период с 1762 по 1917 г. Голштейн-Готторпская династия. Ю. Кузьмин отмечает, что Российский Императорский Дом представляет собой разветвлённую структуру объединения российской императорской фамилии¹. Безусловно, к 1917 г. династия стояла перед кризисом, который в результате и произошёл после революции и гражданской войны. Реакция на манифест от 13 сентября 1924 г., изданного Кириллом Владимировичем оказалась неординарной, свидетельствующей о последствиях такого разногласия. Противопоставление Российского Императорского Дома и объединения дома Романовых является надуманным, поскольку, фактически, это одно и то же объединение, и поэтому императорский дом не может состоять из двух человек, несмотря на адекватность формальных принципов занятия престола Марией Владимировной и Георгием Михайловичем.

Кроме символических конфликтов в монархической среде существуют внутриорганизационные конфликты, которые становятся частым явлением для многих монархических объединений, что свидетельствует о кризисе их внутренней структуры, который во многом препятствует созданию единого монархического движения. Если в объединениях монархистов существуют

¹ Кузьмин Ю.А. Российская императорская фамилия (1797-1917). Библиографический справочник. Изд. 2-е, доп. и испр. СПб.: «Дмитрий Буланин», 2011. 440 с.

внутренние противоречия, то ликвидация внешних противоречий для формирования единого монархического движения становится фундаментальной проблемой.

Первым крупным конфликтом в структуре монархического объединения стал выход из состава Всероссийского Монархического Центра части монархистов во главе с иеромонахом Никоном (Белавенцом) в период 1998-1999 гг. 28 ноября 1998 г., учитывая «бурную политическую деятельность» и руководствуясь решениями Архиерейских Соборов Русской Православной Церкви 1994-1997 гг., Правление ВМЦ сочло целесообразным вывести его из состава руководящих органов и освободить от обязанностей Сопредседателя ВМЦ. 15 июля 1999 г. было опубликовано Информационное сообщение Правления ВМЦ «О провокационных действиях со стороны представителей движения «За Веру и Отечество», в котором была заявлена попытка предотвращения раскола объединения с помощью призвания своих соратников к дальнейшей консолидации с целью защиты себя от провокационных действий группы во главе с иеромонахом (Никоном)¹. В том же 1999 г. Всероссийский Монархический Центр (ВМЦ) перешёл на центристские позиции, перестав считать Марию Владимировну первоочередной наследницей российского престола на основании закона о престолонаследии. В свою очередь, Российский Имперский Союз-Орден (РИС-О) высказал обвинение членам ВМЦ в том, что «организация изменила присяге Государыне и начала распространять ложь о якобы преимущественных правах и несуществующих притязаниях на Российский Престол представителей Ольденбургского Великогерцогского Дома»². В этот период многие члены ВМЦ перешли в РИС-О. Особенно показательным стал переход Саранского отдела ВМЦ под руководством Д. Сысуева, который впоследствии стал главой РИС-О. В 2008 г. в состав РИС-О перешли члены

¹ Информационное сообщение от 15 июля 1999 г. «О провокационных действиях со стороны представителей движения «За Веру и Отечество» [Электронный ресурс]. // URL: http://www.monarchruss.org/index.php?option=com_content&task=view&id=148&Itemid=29 [дата обращения: 7.08.2014 г.].

² Имперцы. 80 лет РИС-О (1929-2009) [Электронный ресурс]. // URL: http://www.riuo.org/RussianVersion/history/IMPEREZ_80_years.pdf [дата обращения: 14.07.2014 г.].

Рязанского отдела ВМЦ. Данный раскол примечателен тем, что произошёл внутри легитимистского монархического объединения (члены ВМЦ на тот момент придерживались легитимистских позиций), и связан с созданием самостоятельного монархического объединения, сохраняющего верность Марии Владимировне Романовой. По нашему мнению, такой способ дистанцирования группы людей от деятельности более крупного объединения является политически неправомерным в рамках легитимистского направления, поскольку монархисты-легитимисты выступают в качестве группы поддержки Российского Императорского Дома, а потому не должны содержать потенциала конфликтности и противоречий.

Самым крупным политическим конфликтом в монархической среде, с нашей точки зрения, является внутренний раскол Союза русского народа, который произошёл в связи с противодействием различных групп интересов, входящих в данное монархическое объединение, управленческому аппарату СРН. В результате переворота, совершившегося в начале 2007 г., образовался Союз русского народа под руководством Л. Ивашова и С. Кучерова. Единое управление СРН под их руководством было кратким, поскольку в мае 2007 г. оппозицией был проведен III съезд СРН в Иркутске, поддержанный девятью региональными отделами из двенадцати. Они объявили о восстановлении традиционной идеологии СРН и избрали председателем А. Турика. В результате разделения СРН в период 2008-2009 гг. предположительно существовало семь монархических объединений с идентичным названием, хотя самым крупным объединением оставался СРН во главе с А. Туриком, который впоследствии был признан практически всеми группами монархистов с таким названием, что вовсе не означало разрешения конфликта. После ухода А. Турика СРН с 2012 г. перешёл на временное соборное управление, которое не боится данное объединение от дальнейшего раскола.

Попытки раскола объединения происходили в партии «Самодержавная Россия» в 2011 г., когда в сети Интернет было распространено заявление

нескольких членов Президиума Центрального совета, в котором они констатировали серьёзный кризис в партии, причину которого видели в авторитарном стиле руководства Д. Меркулова. В связи с этим «Президиум принял единогласное решение об упразднении поста Председателя ЦС МПСР (включая всех его заместителей) и переходе на антикризисное коллегиальное управление...»¹. С точки зрения Д. Меркулова, «решение этой группы противоречило уставу партии, принятому на Учредительном Съезде. Пост Председателя Центрального совета учреждён высшим органом Партии – Съездом и упразднять его данная группа не имеет никакого права»². Кроме того, Д. Меркулов подчеркнул, что «за неисполнение Устава и признание его недействительности следует исключение члена МПСР из партии»³. В результате предпринятых Д. Меркуловым действий конфликт удалось погасить.

Подробное рассмотрение отдельных случаев внутриорганизационных конфликтов связано с проблемами внутренней идентификации современных российских монархистов, что с точки зрения теории общественного выбора является одним из значимых аспектов рационального действия индивида; сбоем внутренней коммуникации между членами монархических объединений; слабостью управленческого аппарата; личными амбициями монархических лидеров.

Говоря о разрозненности монархистов, в контексте исследования имело смысл описание попытки проведения экспертного опроса и выявления проблем монархических объединений, что показательно в контексте их деятельности или же её отсутствия. Экспертный опрос был посвящён исследованию современного состояния и политической деятельности российских монархических объединений. Предполагалось, что

¹ О неудавшейся попытке переворота в Монархической партии «Самодержавная Россия». Комментарий Председателя Центрального совета Д.Н.Меркулова [Электронный ресурс]. // URL: <http://samoros.org/article.php?aID=111112801> [дата обращения: 12.08.2014 г.].

² Там же.

³ Там же.

в исследовании будут участвовать руководители монархических объединений, которые и выступят в роли экспертов.

В контексте экспертного опроса рассматривались следующие направления: организационная культура, которая понимается нами как «система общих ценностей, традиций, убеждений, символов, формальных и неформальных норм и правил поведения членов организации, их взаимодействие друг с другом и окружением, передающихся из поколения в поколение»¹; оценка изменяющихся условий, которые влияют на формирование новых способов деятельности монархических объединений для реализации ими заявленных целей и задач; основные принципы формирования управленческой структуры монархических объединений; возможные внутренние конфликты и способы их преодоления; актуальность монархических объединений в современной России и причины их разнообразия; деятельность монархических СМИ; степень эффективности деятельности монархических объединений; причины сотрудничества различного рода монархических объединений с современной российской властью; доверие и возможность сотрудничества между монархическими объединениями; причины размежевания монархического движения на легитимистов, соборников и центристов; перспективы становления единого монархического движения (приложение № 4²).

Из шестнадцати экспертов, в качестве которых выступали формальные лидеры российских монархических объединений, ответили только двое – представители Русского Имперского Движения и Монархической Партии России. Представленные в приложении № 5 ответы руководителей не являются репрезентативными в контексте всего экспертного опроса, который не состоялся в силу отказа или игнорирования информационного сообщения, хотя позволяют сформулировать некоторые частные выводы.

¹ Веснин В.Р. Теория организации: учеб. М.: ТК Велби, Изд-во Проспект, 2008. С. 240.

² Экспертный опрос составлен автором, опираясь на отдельные положения теории организации.

По степени значимости параметров организационной культуры для руководителя Русского Имперского Движения коэффициент организационной культуры в среднем составил 6 баллов (из максимальных 10-ти), что является средним показателем адаптивности объединения к условиям внешней среды. 7,9 баллов из возможных 10-ти свидетельствует о хорошей устойчивости управленческой структуры монархического объединения (приложение № 6¹).

При оценке монархических средств массовой информации, пользуясь представленными критериями при осуществлении ранжирования (от 1 до 10 баллов) представитель Русского Имперского Движения оценил монархические информационные ресурсы следующим образом.

Все печатные СМИ являются непопулярными среди широкой общественности, включая газету «Правый Взгляд» (3 балла). Подробная же оценка печатных СМИ сделана только для газеты «Правый взгляд» – собственного СМИ данного объединения: степень доверия (9); достоверность (8); актуальность (6); информативность (7); цитируемость другими объединениями либо политической элитой (1); вхождение в «группы влияния» (1). Для журнала «Имперский курьер» (собственного журнала объединения) данные показатели несколько выше, чем у представленной газеты: популярность (6); степень доверия (10); достоверность (8); актуальность (7); информативность (10); цитируемость другими объединениями либо политической элитой (1); вхождение в «группы влияния» (1). Относительно газеты «Правый взгляд» наблюдается расхождение в оценках экспертом значения печатного издания газеты «Правый взгляд» и её электронного формата: популярность (6); степень доверия (10); достоверность (9); актуальность (10); информативность (10); цитируемость другими объединениями либо политической элитой (3); вхождение в «группы влияния» (3) (приложение № 5).

¹ Составлено автором на основе ответов респондентов.

По другим электронным изданиям распределение оценок экспертом от Русского Имперского Движения происходит следующим образом: Популярность – АПН (Агентство политических новостей) (10); Издательство «Русская идея» (7). Непопулярные – Новости штаб-квартиры (Всероссийский Монархический Центр) (1), Новости Российского Императорского Дома (1), Новости. Имперская партия (1), Архив новостей. «За Веру и Отечество» (1); Высокая степень доверия – Новости. Партия «Великая Россия» (9), АПН (Агентство политических новостей) (8), Издательство «Русская идея» (8). Низкая степень доверия – Архив новостей. «За Веру и Отечество» (2); Достоверность – Новости Российского Императорского Дома (10), Новости. Партия «Великая Россия» (10); АПН (Агентство политических новостей) (9), Новости штаб-квартиры (Всероссийский Монархический Центр) (9), Архив новостей. «За Веру и Отечество» (9), Издательство «Русская идея» (8). Остальные монархические электронные СМИ не являются недостоверными; Высокая степень актуальности – АПН (Агентство политических новостей) (10), Новости. Партия «Великая Россия» (10), Издательство «Русская идея» (7), Архив новостей. «За Веру и Отечество». Низкая степень актуальности – Новости штаб-квартиры (Всероссийский Монархический Центр) (4); Высокая степень информативности – Новости. Партия «Великая Россия» (10). Низкая степень информативности – Новости штаб-квартиры (Всероссийский Монархический Центр) (2), Новости Российского Императорского Дома (2), Новости. Монархическая партия «Самодержавная Россия» (3), Архив новостей. «За Веру и Отечество» (2); Высокая степень цитируемости другими объединениями либо политической элитой – Новости. Партия «Великая Россия» (8), АПН (Агентство политических новостей) (7). Низкая степень цитируемости – Новости штаб-квартиры (Всероссийский Монархический Центр) (1), Новости Российского Императорского Дома (1), Новости. Монархическая партия «Самодержавная Россия» (1); Вхождение в «группы влияния» - АПН (Агентство политических новостей) (9), Новости

Российского Императорского Дома (5). У остальных монархических СМИ слабая степень вхождения в группы «влияния» (приложение № 5).

Таким образом, мы вновь наблюдаем в некоторых случаях расхождение в оценках экспертов, к примеру, между степенью достоверности и информативности, между степенью достоверности и степенью доверия СМИ. Мы считаем, что это может быть связано с отсутствием информации о таких монархических СМИ как Новости штаб-квартиры (Всероссийский Монархический Центр), Новости Российского Императорского Дома, Архив новостей «За Веру и Отечество» либо невнимательным отношением к документу при ответе на вопрос.

Большое количество монархических объединений в современной России, по мнению руководителя Русского Имперского Движения, вызвано «востребованностью монархической идеи (до 30% населения, согласно опросам) и необходимостью выражения этих идей политическими средствами» (приложение № 5).

Анализируя деятельность монархических объединений, используя средний показатель, нами сформирована степень эффективности монархических объединений, исходя из позиции руководителя Русского Имперского Движения (приложение № 6). Результаты мы классифицируем следующим образом: от 0 до 2 – крайняя неэффективность; от 2 до 4 – неэффективность (Всероссийский Монархический Центр, Российский Императорский Дом); от 4 до 6 – удовлетворительное состояние (Российский Имперский Союз-Орден, Русский Обще-Воинский Союз, Самодержавная Россия, Союз Русского Народа, Союз «Христианское Возрождение, Чёрная Сотня»); от 6 до 9 – хорошая степень эффективности (Великая Россия, Русское Имперское Движение, Союз Православных Хоругвеносцев). Получается, что Русское Имперское Движение становится самым эффективным в осуществлении политической деятельности, что можно объяснить доминированием группового мышления, в контексте которого группа некритически воспринимает механизмы осуществления и результаты своих

действий, что в итоге нивелирует достигнутый ими социально-политический опыт.

Сотрудничество различного рода монархических объединений с современной российской властью экспертом одобряется частично, «в каких-то аспектах, если в этом сотрудничестве имеется какая-то выгода, и нет имиджевых потерь» (приложение № 5).

Рассматривая ответы эксперта относительно степени доверия и возможности сотрудничества с другими монархическими объединениями, мы производим следующую шкалу оценок: *Не доверяю и не рассматриваю возможность сотрудничества* – Имперская партия, Российский Императорский Дом, Российское Дворянское Собрание, Российское Монархическое Движение, ООД «За Веру и Отечество»; *Частично доверяю и готов сотрудничать* – Всероссийский Монархический Центр, Российский Имперский Союз-Орден; *Доверяю и готов сотрудничать* – Партия «Великая Россия», Русский Обще-Воинский Союз, Самодержавная Россия, Союз Православных Хоругвеносцев, Союз «Христианское Возрождение», Союз Русского Народа, Чёрная Сотня. Этим, в частности, объясняется позиция Русского Имперского Движения относительно возможностей становления единого монархического движения: «В связи с этим объединение в единую структуру невозможно, вероятно только создание коалиций близких по взглядам организаций. Появление единого авторитетного кандидата или реального шанса восстановления монархии, возможно, больше сплотит монархистов, но разногласия всё равно останутся» (приложение № 5). Главными причинами размежевания монархического движения на легитимистов, соборников и центристов называются «отсутствие единого кандидата на престол, «вождизм» руководителей организаций, разное видение монархизма и разные взгляды на сегодняшнюю общественно-политическую ситуацию» (приложение № 5).

Монархическая Партия России – следующее монархическое объединение, руководитель которого принял участие в экспертном опросе, –

определяет средний показатель организационной культуры объединений, в том числе и свой, следующим образом (приложение № 6). Слабая степень организационной культуры (от 2 до 4 баллов) – Имперская партия, Российское Дворянское Собрание, Российский Имперский Союз-Орден, Русский Обще-Воинский Союз; удовлетворительная степень организационной культуры (от 4 до 6 баллов) – Самодержавная Россия, Российский Императорский Дом. Хорошая степень организационной культуры (от 6 до 8 баллов) только у Монархической Партии России, которая так же, как и Русское Имперское Движение, является показательным объединением, где господствует групповое мышление.

Большое количество монархических объединений в современной России, по мнению руководителя Монархической Партии России, связано «с возможностью их организационного оформления, различным видением перспектив и способов реализации монархической идеи, а также отношением к официальным властям» (приложение № 6).

Печатные СМИ, журналы, электронные СМИ, включая собственные информационные ресурсы, низко оцениваются экспертом по всем параметрам. И только одно электронное СМИ заслуживает внимания представителя МПР – это Агентство политических новостей (АПН), где все показатели распределены по 7 баллов.

Анализируя ответ эксперта относительно деятельности монархических объединений, используя средний показатель, сформирована степень эффективности монархических объединений, исходя из позиции руководителя Монархической Партии России (приложение № 6). Результаты мы классифицируем следующим образом: от 0 до 2 – крайняя неэффективность (Всероссийский Монархический Центр, Имперская партия, ООД «За Веру и Отечество», Партия «Великая Россия», Российский Имперский Союз-Орден, Российское Монархическое Движение, Русское Имперское Движение, Русский Обще-Воинский Союз, Союз Православных Хоругвеносцев, Союз Русского Народа, Союз «Христианское Возрождение»,

Чёрная Сотня); от 2 до 4 – неэффективность (Российский Императорский Дом, Российское Дворянское Собрание); от 4 до 6 – удовлетворительное состояние (Самодержавная Россия); от 6 до 9 – хорошая степень эффективности (Монархическая Партия России).

Сотрудничество различного рода монархических объединений с современной российской властью одобряется экспертом только по вопросам, не связанным с текущей политикой и только на региональном и местном уровнях. Причина заключается в существенно ином взгляде на развитие и состояние страны, а так же природу современной российской власти.

Рассматривая ответы эксперта относительно степени доверия и возможности сотрудничества с другими монархическими объединениями, нами производится следующая шкала оценок: *Не доверяю и не рассматриваю возможность сотрудничества* – Всероссийский Монархический Центр, Имперская партия, ООД «За Веру и Отечество», Партия «Великая Россия», Российский Имперский Союз-Орден, Российское Монархическое Движение, Русское Имперское Движение, Русский Обще-Воинский Союз, Союз Православных Хоругвеносцев, Союз «Христианское Возрождение», Союз Русского Народа, Чёрная Сотня; *Частично доверяю и готов сотрудничать* – Российский Императорский Дом, Самодержавная Россия, Российское Дворянское Собрание (приложение № 6).

Главная причина размежевания монархического движения на легитимистов, соборников и центристов в представлении эксперта – определение кандидатуры монарха и способ его призвания на престол. По такой же причине невозможно становление единого монархического движения.

Вышеперечисленные проблемы в совокупности определяют трудности осуществления политической деятельности современных российских монархических объединений. Затруднительная коммуникация между представителями противоположных монархических направлений связана

с фундаментальными проблемами современной идеи самодержавной монархии – техника восстановления монархии в России, различная интерпретация закона о престолонаследии и определение возможной кандидатуры на российский императорский престол. Текущая политическая ситуация, малая степень информирования населения о деятельности монархических объединений и слабое позитивное восприятие гражданами страны статуса и современного положения монархических объединений в конечном итоге становятся очередными негативными факторами для становления единого монархического движения на территории современной России.

Анализируя политическую деятельность современных российских монархических объединений, мы сталкиваемся с групповым мышлением, которое является социально-политическим феноменом, возникающим среди людей, идентифицирующих себя с определённой социальной группой. В данном случае, среди монархистов единомыслие приобретает большую ценность, а успех группы определяется преимущественно коллективным творчеством. В результате функционирования монархического объединения и осуществления им политической деятельности, приобретенный опыт участников позволяет им действовать инерционно, поскольку они сталкиваются практически с одними и теми же способами действий. Эта инерция становится одновременно процессом и результатом преобладающего оптимизма внутри объединений, что приводит в конечном итоге к некритической оценке своей деятельности, в том числе принятых управленческих решений, которые, как правило, производятся единогласно. Такое единогласие создаёт у членов монархических объединений иллюзию своей неуязвимости; позволяет индивиду не нести личной ответственности за принимаемые решения, списывая это на группу; требует поддержки и подкрепления веры в правоту группы; создаёт «образ врага» либо образ серьёзного соперника, что сплошь и рядом встречается в монархической

среде, особенно между объединениями противоположных монархических направлений.

Увеличение количества монархических объединений как особого рода маргинальных групп населения возросло при переходе от одной политической системы к другой, когда неизбежно произошла ломка традиционных политических, экономических и социальных институтов, были подорваны условия существования целых групп, классов и слоев. Масса людей стала искать новые источники средств существования, переселяться на новые места, осваивать новые виды деятельности, пересматривать собственные политические ценности и ориентации.

Политическая маргинальность монархических объединений показывает отстранённость либо исключенность данных сообществ из политического процесса, понимая его, прежде всего, как сферу принятия политических решений и дальнейшую форму их реализации, прямо влияющих на поведение современных монархистов. Социальная база монархических объединений является неоформленной, поскольку монархисты не могут определиться с выбором тех социальных групп, на которые, прежде всего, будет распространено их политическое влияние. Заявляя о том, что православные граждане России являются поклонниками монархических идей, на практике не производится работа по привлечению и удержанию данной группы людей.

Проблемы становления единого монархического движения связаны со способом восстановления монархии в России, внутриорганизационной структурой монархических объединений, которая функционирует таким образом, что не позволяет соединения различного рода монархических объединений друг с другом. Установление и поддержка взаимосвязи с другими монархическими объединениями является очень сложной проблемой создания доверия между монархистами, придерживающихся различных позиций относительно способов восстановления монархии в России. В этом плане монархические объединения сотрудничают только

с теми монархическими силами, которые придерживаются одного с ними направления, но диалога между противоположными сторонами практически нет. В данном случае мы выделяем единственный пример вхождения одного монархического объединения в другое – объединение Имперской партии и политической партии «Самодержавная Россия» в октябре 2014 г. Это исключение лишь подтверждает правило, которое выражено в наличии лидерских конфликтов и негативном отношении к монархическим объединениям противоположного направления.

3.2. Основные направления политической деятельности современных российских монархических объединений

Современные монархисты, выстраивая определённого формата внутриорганизационные институты, налаживая внутреннюю коммуникацию и формируя структуру управления, делают это для достижения цели восстановления самодержавной монархии в России. В результате достигнутой цели современные российские монархические объединения превратятся в правящий класс и смогут осуществлять распределение ресурсов по собственному усмотрению, декларируя о приверженности ценностям общего блага. В этом контексте монархические акторы имеют слабое отличие от других политических игроков, хотя деятельность монархических объединений имеет определённые особенности.

Политическая деятельность монархических объединений воспроизводит прошлый опыт, результатом которого становится конструирование инноваций. Это связано с учётом внутриорганизационных особенностей и политической деятельностью монархических объединений, функционирующих до революции 1917 г. Иначе говоря, помимо нацеленности на приспособление к среде, политическая деятельность современных российских монархических объединений направлена на конструирование и усиление внутригрупповых связей, открывая перед сообществом, в том числе, новые возможности для разрешения конфликтов.

В структуре политической деятельности современных монархистов происходит реализация чувственно воспринимаемых социальных инсценировок, в рамках которых происходит выработка ролевых дифференциаций и формируются новые идентичности (ООД «За Веру и Отечество»; смена идентичности у Всероссийского Монархического Центра; партия «Великая Россия», опирающаяся одновременно на национал-патриотические и монархические ценности; адаптация к современной

политической системе представителей Российского Императорского Дома), хотя не исключена вероятность навязывания этой идентичности (Союз Русского Народа).

Деятельность представителей различных монархических объединений имеет общий знаменатель, поскольку начинается с символизации политического пространства, которая связана с определением собственной монархической идентичности, а также идентичности других монархических объединений и разнообразных общественно-политических акторов, включая современное российское государство. Символизируя пространство, современные монархисты делают это вполне рационально, поскольку определяют для себя методы и механизмы взаимодействия внутри объединения и во внешней среде.

Символизация пространства имеет тесное отношение с феноменом ритуализации политики (политической деятельности), что представляется очень важным моментом в деятельности современных монархистов. Поскольку символизация политического пространства есть, прежде всего, процесс наделения политической системы в целом и политических акторов некоторыми константными факторами, стабильными ценностями и интересами, тогда деятельность преимущественно будет превращаться в конкуренцию дискурсов. Символизация политического пространства помогает монархистам обрести информацию о поведении других акторов, но, с другой стороны, следует учитывать, что существенный минус символического пространства в данном случае связан с объективной неполнотой информации, которой обладают монархисты для принятия эффективных политических решений. Определяемое политическое пространство в рамках символов, ценностей и фундаментальной категорией интереса, становится существенным пунктом для объяснения политической деятельности монархистов хотя бы потому, что символизация в данном случае выступает у монархистов в качестве ценностного оформления

политических интересов, а потому ценности самодержавной монархии будут выступать в качестве оформленных политических интересов.

Символизация политики, её последующая ритуализация современными монархистами в процессе своей политической деятельности, в результате формирует природу парадоксальной рациональности монархистов. Используя термин «парадоксальная рациональность», мы считаем, что данный феномен проявляется у современных представителей монархических объединений в процессе осуществления политической деятельности монархистов посредством принятия политических решений, направленных вовне, т.е. на другие элементы политической системы. Парадоксальная рациональность не противоречит ограниченной рациональности, хотя в контексте осуществления монархистами политической деятельности она воспроизводит желание восстановления самодержавной монархии, тогда как реализация этой цели в основном подчинена аспектам самовыражения монархиста в процессе деятельности, отдаляя, тем самым, перспективу восстановления самодержавия на неопределённый срок. Монархисты внутренне согласны поверить в контроль над политической властью и принимаемыми ею решениями, даже если фактически он ничтожен или вообще отсутствует¹. В этом кроется производная от результата символизации политического пространства монархистами в современном российском обществе: «Эта политика предлагает людям символический суррогат того, что они очень хотели бы иметь, но при известной экономии на собственных гражданских усилиях»². Соответственно, символические политические акции монархистов нацелены не на разрешение конфликтов между властью и обществом рациональными политическими средствами, вплоть до революции и вооруженной борьбы, но на ритуальную «канализацию» конфликтов через производство эмоционального консенсуса (что наблюдается, к примеру, в легитимистской монархической среде).

¹ Поцелуев С.П. Ритуал как средство управления политической агрессией: формы, стратегии, случаи // Политическая концептология, 2014. № 2, С. 28.

² Там же. С. 28-29.

Смысл ритуализации в контексте функционирования монархических объединений, их взаимоотношений с обществом, государством и другими монархическими объединениями связан с противопоставлением ритуализации и институтов. Принятие «правил игры» (начиная от внутренних соглашений и заканчивая политическим режимом в целом) современными монархическими объединениями в качестве нормативных социально поддерживаемых рациональных оснований взаимодействий людей, формирующих социальный порядок, и определяет объединения монархистов как относительно устойчивый набор правил и организованных практик, который обладает относительной независимостью от смены персоналий и относительной сопротивляемостью к специфическим индивидуальным предпочтениям и ожиданиям, а также к меняющимся внешним обстоятельствам¹. В результате ритуал в монархической среде превращается в любые формальные действия, следующие установленному образцу и выражающие посредством символов общественный или общий смысл. Выражение сакральных ценностей, приверженность социальному идеалу становятся в конечном итоге культурными представлениями – институционально разделяемыми образцами, «посредством которых инсценируется общее коллективное знание и общие поведенческие практики и в которых подтверждается самоизображение и самоинтерпретация институционального и коллективного порядка»².

Для современной российской политической жизни, по мнению монархистов, характерны в значительно большей, чем ранее, степени такие процессы как нарушение социального порядка, символическое и актуальное насилие, утрата символическими образцами значимости (фигура царя, институт церкви и самодержавной монархии) и формирование новых сакральных центров.

¹ March, J.C., Olsen, J.P. Elaborating the «new institutionalism» // The Oxford Handbook of Political Institutions. Y.: Oxford University Press, 2006. P. 3.

² Черных, А.И. Ритуалы в медиатизированном обществе. М.: Изд. дом Высшей школы экономики, 2012. С. 25.

Рассматривая политическую деятельность современных российских монархических объединений, мы выделяем следующие её направления: политические действия, выраженные в политических акциях, митингах, пикетах, крестных ходах, носящих политический характер и т.д.; участие или попытка участия монархических объединений в избирательных кампаниях различного уровня; информационная деятельность посредством монархических печатных изданий, телевидения и порталов в сети Интернет; культурно-просветительская деятельность, в том числе проведение политико-исторических конференций, посвящённых проблемам функционирования и развития монархической идеи в современной России и мире; публичная оценка прошедших и происходящих политических событий в России и на международной арене. Данные направления также становятся процессом и результатом действия правил, которые являются, в свою очередь, результатом усилий участников монархических объединений, направленные на достижение порядка и предсказуемости собственных действий.

Массовые политические мероприятия: митинги, пикеты, шествия, крестные ходы занимают значительное место в деятельности современных монархических объединений. С конца 1990-х и начала 2000-х гг. данные политические акции посвящены разнообразной тематике, включая текущие социально-политические проблемы России: передача «екатеринбургских останков» царской семьи Русской Православной Церкви¹; требование декоммунизации (антикоммунистические марши 1999-2001 гг.²); недоверие правительству РФ и лично Президенту РФ В. Путину³; защита российской армии⁴; критика оранжевой революции на Украине 2004 г.¹; противодействие

¹ Новая попытка навязать Церкви «екатеринбургские останки» [Электронный ресурс]. // URL: http://ruskline.ru/news_rl/2014/06/04/novaya_popyтка_navyazat_cerkvi_ekaterinburgskie_ostanki/ [дата обращения: 5.08.2014 г.].

² Общероссийское общественное движение «За Веру и Отечество». Краткая история [Электронный ресурс]. // URL: <http://zvio.info/docs/history.html> [дата обращения: 25.05.2014 г.].

³ Акция против закона о купле-продаже земли Русской. Москва. 9 марта 2001 г. [Электронный ресурс]. // <http://cxb.chat.ru/molstoanie.html#0903> [дата обращения: 13.07.2014 г.].

⁴ Союз православных хоругвеносцев провел народное шествие в защиту российской армии и русского народа [Электронный ресурс]. // URL: <http://www.pyckie.org/novosti/2005/novosti-230205.shtml> [дата обращения: 24.06.2014 г.].

планам допуска американских войск на территорию РФ под видом контроля над ядерным вооружением (февраль 2005 г.)²; критика военной агрессии израильтян в Ливане (август 2006 г.)³; защита русских политзаключенных (апрель 2008 г.)⁴; критика освещения радиостанцией «Эхо Москвы» событий грузино-абхазского конфликта (сентябрь 2008 г.)⁵.

Кроме выше описанных митингов и пикетов, Союз Православных Хоругвеносцев регулярно проводит русские монархические крестные ходы в Москве на «все священные для православных верующих и монархистов», а также национальные патриотические шествия в День Победы 9 мая и 4 октября – в день расстрела защитников Белого дома в 1993 г. выделим следующие события, которые стали поводом для проведённых монархическими объединениями соборнического направления крестных ходов: отрицательное отношение к теме «пропаганды разврата, наркомании и сатанизма в произведениях культуры и средствах массовой информации» (июнь 2006 г.)⁶; поддержка принятого закона о запрете гей-пропаганды (июнь 2013 г.)⁷.

Безусловно, центральным мероприятием, в котором принимают участие православные, монархические и национал-патриотические объединения, является проведение русских маршей, на которых монархические объединения выдвигали следующие значимые инициативы: внесение изменений в Конституцию РФ, а именно придание русскому народу статуса

¹ В Москве прошёл митинг у украинского посольства в поддержку русской Украины [Электронный ресурс]. // URL: <http://www.pyckie.org/novosti/2005/novosti-230105.shtml> [дата обращения: 21.06.2014 г.].

² В Москве прошёл митинг православно-патриотических организаций против планов пустить на территорию России американские войска под видом контроля над ядерным вооружением [Электронный ресурс]. // URL: <http://www.pyckie.org/novosti/2005/novosti-200205.shtml> [дата обращения: 20.06. 2014 г.].

³ В Москве прошёл митинг против израильской агрессии в Ливане [Электронный ресурс]. // URL: <http://www.pyckie.org/novosti/2006/novosti-020806.shtml> [дата обращения: 27.06. 2014 г.].

⁴ В Москве прошёл митинг в защиту русских политзаключенных [Электронный ресурс]. // URL: <http://www.pyckie.org/novosti/2008/novosti-190408.shtml> [дата обращения: 28.06. 2014 г.].

⁵ В Москве прошёл митинг против радио «Эхо Москвы» [Электронный ресурс]. // URL: <http://www.pyckie.org/novosti/2008/novosti-160908.shtml> [дата обращения: 28.06. 2014 г.].

⁶ На Пушкинской площади в Москве прошло молитвенное стояние против пропаганды разврата, наркомании и сатанизма [Электронный ресурс]. // URL: <http://www.pyckie.org/novosti/2006/novosti-250606.shtml> [дата обращения: 27.06.2014 г.].

⁷ В Москве прошло стояние возле Госдумы РФ, где рассматривался закон о запрете гей-пропаганды [Электронный ресурс]. // URL: <http://www.pyckie.org/novosti/2013/novosti-110613.shtml> [дата обращения: 4.07.2014 г.].

государствообразующего народа (ноябрь 2008 г.)¹; предложение выноса тела В. Ленина из мавзолея (ноябрь 2012 г.)²; требование возродить в ближайшее время в России монархию (ноябрь 2013 г.)³; организация сбора денежных средств в поддержку ополченцев Новороссии (ноябрь 2014 г.)⁴.

Внутренняя логика публичных выступлений современных монархистов связана с индивидуальным и групповым самовыражением, определением повестки дня и привлечением внимания широкой общественности, защитой своих интересов и декларацией монархических ценностей. С другой стороны, публичные акции монархистов направлены на ритуализацию протестов, что выражается в нескольких аспектах. Во-первых, монархические акции по отношению к власти и общественности служат ритуальным средством выражения социального недовольства, что позволяет современному политическому режиму существовать дальше. Ритуализация публичных акций со стороны монархистов бывает различной. Политическая агрессия публичных акций может быть ослаблена за счёт направленности на символы вместо реальных людей и политических институтов. В некоторых случаях такой тип политических демонстраций со стороны монархистов нередко содержит в себе театральные-карнавальные эффекты (похороны игрушечной обезьяны членами СПХ в качестве отрицания эволюционной теории Ч. Дарвина). Выдвижение требований носит в данном случае чисто демонстративный характер, «не рассчитанный на исполнение этих требований каким-либо точно идентифицируемым адресатом»⁵. Во-вторых, даже если демонстрации монархистов связаны с формированием точного адресата своих посланий, однако сам этот адресат носит скорее символический, чем реальный характер (марши «Русская Весна» 2014 и 2015

¹ СПХ принял участие в московском «Русском марше»-2008 [Электронный ресурс]. // URL: <http://www.pyckie.org/novosti/2008/novosti-041108.shtml> [дата обращения: 29.06.2014 г.].

² Русский марш-2012 [Электронный ресурс]. // URL: <http://www.pyckie.org/novosti/2012/novosti-041112.shtml> [дата обращения: 29.06.2014 г.].

³ Царский Русский Марш [Электронный ресурс]. // URL: <http://www.pyckie.org/novosti/2013/novosti-041113.shtml> [дата обращения: 29.06.2014 г.].

⁴ Русский марш за Новороссию [Электронный ресурс]. // URL: <http://www.pyckie.org/novosti/2014/novosti-041114.shtml> [дата обращения: 19.11.2014 г.].

⁵ Поцелуев С.П. Ритуал как средство управления политической агрессией: формы, стратегии, случаи // Политическая концептология. 2014. № 2, С. 30.

гг., которые проводились при активном участии политической партии «Великая Россия»). В-третьих, существует тип политических акций монархистов, которые ритуализируют политическое недовольство лишь тем, что облачают её в форму символического послания, а не прямого действия (насилия). Соответственно, жёсткой оказывается и реакция властей на такие формы демонстраций. Даже возможное в такой ритуализации ослабление агрессии всегда чревато ее эскалацией (Русское Имперское Движение).

Данные аспекты, в конечном счёте, ставят вопрос об эффективности политических акций со стороны монархистов, а также формируют проблему реального, а не символического, сопротивления монархических объединений современному российскому политическому режиму, к которому многие из монархистов настроены враждебно. В качестве примера следует привести принятие политического и управленческого решения Союзом Русского Народа 16 мая 2010 г. Постановления ГС СРН «О созыве Всероссийского Земского Собора и роли СРН в подготовке Собора»: «На данном этапе роль Союза Русского Народа в подготовке истинного Всероссийского Земского Собора заключается в общественном утверждении самого принципа его исключительной исторической легитимности, в осмыслении и распространении истинных национально-патриотических критериев такого Собора – через СМИ и деятельность наших отделов, которые должны стать очагами подлинно православной русской жизни»¹.

Поскольку созыв Земского Собора и возрождение империи является главной технологической задачей в деятельности некоторых монархических объединений, в особенности представителей соборнического направления, то 4 ноября 2011 г. на собрании патриотических организаций было принято решение о создании Организационного комитета, члены которого обратились к Президенту РФ с получением согласия на подготовку и проведение Земского Собора. На данный момент процедура приостановлена.

¹ Расширенное заседание Главного Совета СРН 16 мая 2010 г. [Электронный ресурс]. // URL: <http://srn.rusidea.org/?a=400100016#IV.2> [дата обращения: 11.05.2014 г.].

Как и подавляющее большинство инициатив со стороны монархических объединений к российской власти, данное решение не было реализовано, что ещё раз свидетельствует о ритуализации политики, которая активно используется российской политической властью для предотвращения нежелательных действий со стороны различных оппозиционно настроенных политических акторов, включая современные российские монархические объединения.

Ещё одной формой выражения символического сопротивления для современных монархистов является требование проведения полномасштабной политики декоммунизации. В данном случае российские монархические объединения, наверное, остаются единственной организованной группой, выступающей за проведение широкомасштабной политики декоммунизации, причём иногда это требование распространяется даже на международный уровень. В контексте предпринимаемой российскими монархическими объединениями декоммунизации, мы выделяем следующие направления: публикация документов, где излагаются ценностные основания монархических объединений по непримиримой борьбе с коммунизмом (обращение в январе 2000 г. руководства ВМЦ под названием «В XXI век без трупного яда большевизма»); недопущение восстановления символики советской власти (инициатива СРН)¹; ежегодное проведение 7 ноября Дня скорби и непримиримости некоторыми монархическими объединениями (ВМЦ, ООД «За Веру и Отечество, РИС-О); обращение к российской политической элите начать процесс полной декоммунизации России (инициатива ВМЦ в ноябре 2000 г. и марте 2003 г.); попытка создания Союзом Русского народа в декабре 2008 г. Мемориалов антибольшевистской борьбы²; обращение в Европейский парламент и ОБСЕ с предложением объявить 7 ноября

¹ Вопрос очищения от антихристианской символики – принципиальный для возрождения России [Электронный ресурс]. // URL: <http://www.rusidea.org/?a=23111> [дата обращения: 30.06.2014 г.].

² Воззвание Главного Совета Союза Русского Народа о создании Мемориалов антибольшевистской борьбы [Электронный ресурс]. // URL: <http://srn.rusidea.org/?a=400100007> [дата обращения: 11.07.2014 г.].

Международным Днём памяти жертв коммунизма (инициатива РОВС)¹; проведение всенародного покаяния в качестве эффективного способа избавления российского общества от коммунистического наследия (инициативы СРН и СПХ в 2005-2006 гг.); перезахоронение В. Ленина²; переименование улиц, городов и других населённых пунктов (ООД «За Веру и Отечество, РМД, РИД, РИС-О, РОВС, ВМЦ) (например, предпринимаемые ООД «За Веру и Отечество» попытки влияния на принятие Правительством г. Москвы городского Закона «О деполитизации городской топонимики и переименовании определенных московских топонимов» в марте 1999 г., июне 2008 г., августе 2012 г.).

Мы уже упоминали, что отказ в регистрации Минюстом РФ ООД «За Веру и Отечество» с целью участия в выборах в Государственную Думу РФ, а также попытка создания монархической партии, оказались единственными (безуспешными) актами участия российских монархических объединений в избирательных кампаниях с целью получения мест в парламенте.

Беря во внимание участие представителей монархических объединений в избирательных кампаниях регионального и муниципального уровней, в качестве примера можно привести только участие в выборах мэра г. Екатеринбурга в 2013 г. А. Баковой, дочери председателя Монархической Партии России А. Бакова. По сути дела, предвыборная программа А. Баковой напоминала перформанс, направленный на ироническое отношение к статусу мэра города (основной лозунг кампании «А вы знаете, что мэр бесправен?»), поскольку гораздо большей полнотой власти обладает работающий в паре с мэром назначаемый сити-менеджер. Кампания А. Баковой характеризовалась масштабной политической рекламой, а также публикациями в местных СМИ. В итоге А. Бакова получила на выборах

¹ Обращение русских антикоммунистических организаций к Парламентской Ассамблее Совета Европы (ПАСЕ) и Организации по Безопасности и Сотрудничеству в Европе (ОБСЕ) [Электронный ресурс]. // URL: <http://www.rovs.narod.ru/vesti7.htm> [дата обращения: 21.09.2014 г.].

² Юбилейный съезд Союза Православных Братств Русской Православной Церкви [Электронный ресурс]. // URL: <http://sicrx.narod.ru/2005-10-14.html> [дата обращения: 3.07.2014 г.].

1,2 %, что для неё самой является победой, не взирая на результат, но в целом мы отмечаем отсутствие опыта участия практически всех монархических объединений в избирательных кампаниях. Гипотетически, возможность принятия участия (при прочих равных условиях) имеется у зарегистрированной в Минюсте РФ Монархической Партии России А. Бакова.

Одним из самых масштабных и часто проводимых российскими монархическими объединениями мероприятий мы выделяем научные конференции и культурно-просветительские мероприятия. Следует отметить, что большая часть крупных конференций, а также культурно-просветительских мероприятий стали проводиться только в начале 2000-х гг. Это связано с отходом многих монархических объединений (в основном, монархистов-легитимистов) от активной политической деятельности, сосредотачиваясь на теоретических работах и созыву различных конференций и круглых столов.

Данные мероприятия в целом представляют собой результат ценностных суждений монархистов относительно анализа текущей социально-экономической, исторической и политической ситуации, а также утверждают их этическую позицию в процессе и механизме установления самодержавия. Проводимые конференции и культурно-просветительские мероприятия связаны с определением повестки дня, что с одной стороны, является попыткой достижения символического единства монархистов самим фактом присутствия и участия в конференциях¹, а также политическим способом определить главные, с точки зрения монархистов, задачи в осуществлении своей политической деятельности². Манипуляция повесткой дня также ориентирована на широкую общественность, хотя и захватывает в основном

¹ Конференция «Монархическая идея в XXI веке», приуроченная к 90-й годовщине Февральского переворота. 15 марта 2007 года [Электронный ресурс]. // URL: http://zvio.info/docs/conf/conf_2007.html [дата обращения: 21.07. 2014 г.].

² В Москве прошла III Всероссийская научно-практическая конференция «Монархическая идея в XXI веке» [Электронный ресурс]. // URL: <http://nikolaev.livejournal.com/305496.html> [дата обращения: 18.07.2014 г.].

её православную, монархическую и националистическую части¹. Суть манипуляции заключается в проекции на окружающую социальную среду выявленного предпочтения, которое сформировалось в результате проводимых культурно-просветительских мероприятий, написании и утверждении резолюций конференций, отдельными докладами, которые, по мнению монархистов, играют серьёзную роль в рамках структурирования монархической среды². В некоторых случаях монархические конференции призваны к увеличению общественной полезности, поскольку выгода от этих мероприятий состоит в определении проблем, ориентации на их теоретическое и управленческое решение³. Кроме этого, посредством проводимых конференций и памятных мероприятий проявляется репрезентация обществу монархических институтов, а также утверждение, преимущественно в легитимистской среде, единственного монархического института в качестве главной консолидирующей силы – Российского Императорского Дома (празднование 400-летия Дома Романовых, а также защита легитимистскими монархическими объединениями Российского Императорского Дома в период проведения торжеств⁴).

Центральным событием для многих российских монархистов (преимущественно легитимистов), стало требование великой княгиней Марией Владимировной реабилитации расстрелянной царской семьи, т.е. признания государством того факта, что Николай II и его близкие стали жертвами политических репрессий по социальным, классовым

¹ В Москве состоялась конференция национально-патриотических организаций, посвящённая созданию русского национального фронта [Электронный ресурс]. // URL: <http://www.russckie.org/novosti/2014/novosti-211214.shtml> [дата обращения: 30.12.2014 г.].

² В Москве прошла IV Всероссийская научно-практическая конференция «Монархическая идея в XXI веке» [Электронный ресурс]. // URL: http://www.nobility.ru/rus/rus_94.html [дата обращения: 22.07.2014 г.].

³ Круглый стол в «Русском журнале» [Электронный ресурс]. // URL: <http://www.monarhia.ru/?id=01&type=news&y=2002&m=06&d=10&show=00> [дата обращения: 1.07.2014 г.].

⁴ Общероссийское общественное движение «За Веру и Отечество». Архив новостей [Электронный ресурс]. // URL: <http://zvio.info/news/news.html> [дата обращения: 30.04.2013 г.].

и религиозным признакам¹. Принятие решения 17 января 2011 г. и прекращение дела по факту расстрела царской семьи вызвало в членах Российского Императорского Дома удовлетворение: «Это большая правовая победа тех, кто дорожит исторической памятью»², – заявил Интерфаксу директор Канцелярии Е.И.В. А. Закатов. Оценка Российским Императорским Домом последствий реабилитации царской семьи выражается в возможности укрепления национальной идентичности: «Моральные и правовые последствия этого акта неисчерпаемы. Царская семья была символической первой семьёй России. Её расстрел положил начало многолетнему террору, жертвой которого стало множество людей, принадлежащих к разным сословиям, национальностям и религиям... Это был тяжёлый и кровавый груз прошлого, от которого мы теперь избавились»³. Данную позицию мы считаем эмоционально насыщенной и потому необоснованной, хотя стоит отметить, опираясь на результаты социологического опроса проведённого ВЦИОМ 17.11.2008 г.⁴, что 69% граждан положительно оценивают Николая II и членов царской семьи (42% – скорее положительно, 27% – безусловно положительно) и лишь 11% высказывают противоположное мнение (9% – скорее отрицательно, 2% – безусловно отрицательно). Затруднились ответить 19% опрошенных. За три года (с 2005 г.) также снизилась доля граждан, негативно относящихся к фигуре Николая II – с 28% до 22%. Также последний царь пользуется наибольшей симпатией среди деятелей времён революции – 44%. Если данная идентификация имеет место, то носит в большей степени символический характер, потому что российские граждане не стремятся оценивать проводимую политику Николая II и её

¹ Интервью директора Канцелярии Российского Императорского Дома А.Н. Закатова ИА «Интерфакс»: «Точку в деле об убийстве Николая Второго ставить рано» [Электронный ресурс]. // URL: <http://www.imperialhouse.ru/rus/allnews/massmedia/2572.html> [дата обращения: 22.05.2014 г.].

² Точка в деле убийства Царской Семьи еще не поставлена [Электронный ресурс]. // URL: <http://www.imperialhouse.ru/rus/allnews/massmedia/2497.html> [дата обращения: 14.05.2014 г.].

³ Глава Дома Романовых ответила на вопросы органа Федерального Собрания Российской Федерации [Электронный ресурс]. // URL: <http://www.imperialhouse.ru/rus/word/maria/1354.html> [дата обращения: 11.05.2014 г.].

⁴ ВЦИОМ: 69% россиян одобряют реабилитацию Николая II и членов царской семьи [Электронный ресурс]. // URL: http://rybinskcity.ru/news/2008/11/17/vciom_69_rossiyan_odobryayut_reabilitaciyu_nikolaya_II_i_chlenov_carsko_y_semi/ [дата обращения: 11.05.2014 г.].

последствия, а молодёжь может симпатизировать ему и представителям белого движения исходя из оппозиционных настроений к современной российской власти, коммунистическому режиму и повышенного интереса к российской истории.

В результатах другого социологического опроса, проведённого ВЦИОМ 24-25 мая 2008 г.¹ представлены данные оценки российскими гражданами деятельности политических лидеров России последнего столетия – от Николая II до В. Путина. В рейтинге политиков, под руководством которых, по мнению наших сограждан, Россия развивалась в правильном направлении, лидирует В. Путин (80%)., на втором месте – Л. Брежнев (41%), а замыкает тройку лидеров В. Ленин (33%). Николай II набрал 31% голосов и поделил это место с И. Сталиным. Далее следуют Н. Хрущёв (29%), М. Горбачёв и Б. Ельцин (по 17%). Меньше всего голосов в «антирейтинге» набрали Николай II и В. Путин (22% и 8% соответственно). Следует заметить, что проведённые в один и тот же год социологические опросы подчеркнули интересную закономерность: симпатия к Николаю II как политическому деятелю значительно расходится с тем, как оценивают россияне позитивное развитие страны во время его царствования.

Оценка международных и российских политических процессов также становится одним из главных направлений социально-политической деятельности российских монархических объединений, поскольку современные монархисты воспринимают оценочные суждения в качестве отношения и интеллектуального сопротивления существующим российскому политическому режиму и установившемуся «новому мировому порядку». В контексте таких суждений мы выделяем следующие особенности: отсутствие легитимности у Президента РФ и Верховного Совета в период сентябрьско-октябрьских событий 1993 г. и призывы к предотвращению

¹ Путин - лучший за сто лет – опрос [Электронный ресурс]. // URL: <http://versii.com/news/165878/> [дата обращения: 11.05.2014 г.].

конфликта¹; поддержка руководителей государства по проблеме восстановления законного порядка на территории Чечни в 1994 г.²; защита Югославии в период военного конфликта в 1999 г., издание распоряжений о моральной поддержке сербов и возможности отправки русских добровольцев в Сербию в случае проведения НАТО сухопутной военной операции против этой страны³; призывы к защите афганского народа в связи с террористическими актами 11 сентября 2001 г. в США и восстановления в Афганистане монархии в качестве единственного решения этой проблемы⁴; критика действий России по отношению к Абхазии и Южной Осетии в августе 2008 г., считая, что произошло искусственное создание проблемы наподобие Косово, а попытка поставить во главе Южной Осетии «своего» человека лишило Россию права говорить о соблюдении норм международного права, а также благодарности абхазов и осетин⁵.

Протестная активность в 2011-2012 гг. послужила появлению различных точек зрения у членов монархических объединений, среди которых можно выделить следующее: 1) Критическая масса протеста образовалась путём сложения объявленной тандемом «рокировки» и фальсификацией думских «выборов» 2011 г.⁶ 2) Требование оппозиции ухода В. Путина с поста Президента РФ является частью сценария, который осуществляют либеральные проамериканские силы, не скрывающие своих симпатий

¹ Заявление Высшего Монархического Совета ВМЦ от 22 сентября 1993 г. «О ситуации в связи с введением в действие Указа № 1400» [Электронный ресурс]. // URL: http://www.monarchruss.org/index.php?option=com_content&task=view&id=135&Itemid=29 [дата обращения: 12.08.2014 г.].

² Заявление Всероссийского Монархического Центра от 16 декабря 1994 г. «О ситуации в Чеченской Республике» [Электронный ресурс]. // URL: http://www.monarchruss.org/index.php?option=com_content&task=view&id=137&Itemid=29 [дата обращения: 12.07.2014 г.].

³ Цит. по: Голдин В.И. Солдаты на чужбине. Русский Обще-Воинский Союз, Россия и Русское Зарубежье в XX – XXI веках. Электронное издание [Электронный ресурс]. // URL: <http://www.twirpx.com/file/1156166/> [дата обращения: 23.05.2014 г.].

⁴ Обращение Высшего Монархического Совета Всероссийского Монархического Центра к главам мусульманских государств [Электронный ресурс]. // URL: http://www.monarchruss.org/index.php?option=com_content&task=view&id=110&Itemid=26 [дата обращения: 20.07.2014 г.].

⁵ Ходкевич Г. В. Путин. Альбом «Предвыборная ложь», концерт № 7 [Электронный ресурс]. // URL: <http://pereklchka.livejournal.com/143950.html> [дата обращения: 11.04.2015 г.].

⁶ Заявление Московского отдела Союза Русского Народа о нарастающем протестном движении граждан РФ [Электронный ресурс]. // URL: <http://www.rusidea.org/?a=130121> [дата обращения: 25.07.2014 г.].

к США¹. 3) Ошибки протестующих, которые, по мнению членов РОВС, привели к спаду протестной активности, выражены в неорганизованности народных выступлений; отсутствии политической оппозиции и авторитетных лидеров; создании политтехнологами мифа о протесте со стороны маргиналов и среднего класса, не имеющих ничего общего с остальной частью населения страны; непонимании народом текущей политической ситуации; игре оппозиции по правилам и законам Кремля; усилении административных мер после избрания В. Путина президентом, после чего выступления пошли на спад; тематике лозунгов, которая затрагивала отдельные проблемы и отдельных личностей, но не была связана с требованием ликвидации современного политического режима; взаимной неприязни лидеров протестного движения; защите РПЦ МП российской власти. В результате российский политический режим, по мнению членов РОВС, достиг тактической победы, но не стратегической.

Подробное обобщение отношения монархистов к протестной активности связано с тем, что монархисты оказались в состоянии разобщённости по данной проблеме, поскольку эти события потребовали самоопределения со стороны монархистов по отношению к российскому политическому режиму – сопротивление или поддержка.

В настоящий момент главным международным событием для монархических объединений является конфликт на территории Украины. Монархические объединения проявляют активные действия, заявляя о своей позиции относительно данной политической ситуации. Так, политическая партия «Самодержавная Россия» видит следующие причины произошедшего украинского конфликта: приобщение украинской политической элиты к «фальшивым» западным ценностям; «украинизация», культивирование украинского национализма, выражением которого оказалась идеология УНО-

¹ Меркулов Д.Н. Монархисты против демонов мировой демократии! [Электронный ресурс]. // URL: <http://samoros.org/article.php?aID=112021901> [дата обращения: 31.07. 2014 г.].

УПА и дивизии СС «Галичина»¹; государственный переворот назван «бандитским необандеровским мятежом», осуществленном при активном участии Европы и США.

Иначе оценивают события представители РОВС, выделяя следующие особенности украинского кризиса: демонизация российской пропагандой акций протеста на Майдане; выбор Украины сейчас происходит между сдачей США и Западной Европе или диктатурой В. Путина и В. Януковича; совет недопущения блокирования с коммунистами и иными просоветскими группировками; страх Кремля перед событиями на Майдане из-за возможности протестной волны в России; стремление российской власти к переводу социального конфликта в национальную плоскость; использование в качестве «приманки» украинских радикалов, которых на Майдане немного. Помимо этого, представители РОВС составили Обращение к вооружённым силам Украины о недопущении превращения псевдонационального конфликта в полномасштабную гражданскую войну, но мирными и цивилизованными политическими средствами.

Амбивалентную позицию занимают современные монархисты и по вопросу вхождения Крыма в состав России: отрыв территорий российской властью сопровождается раздуванием из ситуации на Украине межнационального конфликта и создания предпосылок для ввода войск, в результате чего имеет место широкий разгул русофобии (РОВС); поддержка решения о проведенном в Крыму референдума («Самодержавная Россия», Союз Русского Народа, Российский Имперский Союз-Орден); присоединение Крыма к России стало закономерным следствием исторических событий на Украине (Российский Императорский Дом); необходимость ещё большего присоединения, но которое сможет осуществить только русская национальная власть и цивилизованным

¹ О ситуации на Украине и в Крыму [Электронный ресурс]. // URL: <http://samoros.org/article.php?aID=114031401> [дата обращения: 21.07.2014 г.].

образом, а не российский олигархический режим (Партия «Великая Россия», Русское Имперское Движение).

Последующие события на юго-востоке Украины также сформировали различные позиции у представителей монархических объединений:

- 1) отрицательное отношение к российской власти в контексте будущих социально-экономических проблем, связанных с присоединением Крыма, а также массовой пропагандой и манипуляцией общественным сознанием со стороны российских СМИ относительно событий на Украине; сдача Кремлём проекта «Новороссия; абсолютно позитивное отношение к личности И. Стрелкова (Гиркина); поддержка референдумов в Донецкой и Луганской областях (Партия «Великая Россия»).
- 2) Проведение Союзом Православных Хоругвеносцев (СПХ) 12 апреля и 18 мая 2014 г. митингов в поддержку русского юго-востока Украины, целью которых было добиться от российского правительства и лично В. Путина оказания материальной и военной помощи Донецкой и Луганской областям.
- 3) Смена команды в Новороссии на представителей местного криминала и коррупции обрекает русское сопротивление на поражение (РОВС)¹.
- 4) Введение Западом санкций приведут к затруднению общей внешнеэкономической деятельности, которая является основой для пополнения госбюджета (падение цен на нефть, отток капиталов из страны, низкий курс рубля, проблемы с импортными товарами) (Союз Русского Народа)².

Подробное рассмотрение отношения монархических объединений к вопросу о конфликте на Украине ставит проблему формирования монархистами собственной исторической значимости в настоящее время. Более того, некоторые члены РОВС, СПХ, Русского Имперского Движения воевали на стороне донецких и луганских ополченцев, что также свидетельствует не только об интеллектуальной рефлексии происходящих

¹ Заявление И.Б. Иванова, Председателя РОВС, бывшего заместителя начальника Главного Штаба ВС ДНР [Электронный ресурс]. // URL: <http://pereklichka.livejournal.com/361383.html> [дата обращения: 14.03. 2015 г.].

² О русском восстании в Новороссии [Электронный ресурс]. // URL: <http://srn.rusidea.org/?a=20019> [дата обращения: 17.03. 2015 г.].

событий, но и реального участия в т.н. русском сопротивлении на юго-востоке Украины.

Позиция российских монархистов по отношению к террористическому акту в редакции сатирического журнала «Шарли Эбдо» в целом является единодушной: данный теракт есть прямое следствие провала политики мультикультурализма и толерантности в Европе; попытка столкнуть Россию с мусульманским миром; лозунги «Я Шарли!» воспринимаются в качестве удручающего свидетельства торжества глобального зла и последнего наступления на Церковь и христианство¹.

С нашей точки зрения, основной объём осуществляемой политической деятельности современных российских монархических объединений приходится на формирование собственной информационной политики, которая направлена, с одной стороны, на широкий спектр общественности, а с другой – на узкий круг монархистов и православных людей, несмотря на то, что некоторые издания представляют собой достаточно серьёзные информационные ресурсы. Печатные издания монархических объединений представлены информационным бюллетенем «Российское Монархическое Движение»; газетами «Легитимист» (РИС-О), «Православный Набат» и «Чёрная Сотня» (Чёрная Сотня), «Дворянский Вестник» (Российское Дворянское Собрание), «Правый Взгляд» (Русское Имперское Движение), «Вестник РОВС» и «Переключка» (РОВС), а также журналами «Имперский Курьер» и «Имперский Вестник» (Русское имперское движение), «Священная Хоругвь» (Союз православных хоругвеносцев). Кроме того, на сайтах монархических объединений существуют новостные ленты: Издательство «Русская идея» (Союз Русского Народа); новости штаб-квартиры (Всероссийский Монархический Центр); новости Российского Императорского Дома (Российский Императорский Дом); новости партии «Великая Россия» (Партия «Великая Россия»); новости Имперской партии

¹ «Я не Шарли», или агония Европы [Электронный ресурс]. // URL: <http://pereklichka.livejournal.com/444339.html> [дата обращения: 27.03. 2015 г.].

(Имперская партия, которая сохранила относительную самостоятельность в результате слияния с политической партией «Самодержавная Россия»); новости монархической партии «Самодержавная Россия»; архив новостей ООД «За Веру и Отечество». Средства массовой информации содержат следующую тематику материалов, свойственной всем монархическим объединениям: отстаивание прав русского народа; антикоммунизм и антилиберализм; критическое отношение к демократии; против олигархов, выступающих своеобразной группой давления по отношению к власти; социальные проблемы; нелегальная иммиграция; коррупция; правозащитная деятельность; роль Николая II в истории России; вопросы национальной безопасности; приказы и распоряжения высшего руководства монархических объединений для своих членов; текущее положение дел в России; воспитание нравственности; внешняя политика России и других государств; критика западных стран и особенно США; против пропаганды секс-меньшинств и гей-парадов; освещение событий на Украине. Официальная хроника Российского Императорского Дома, королевских семей Европы и мира свойственна только СМИ легитимистских монархических объединений.

Некоторые монархические объединения (Союз Русского Народа, Чёрная Сотня, Имперская партия, Союз Православных Хоругвеносцев, Русское Имперское Движение) разрабатывают в собственных СМИ следующие темы: антисионизм и теория заговора; отрицательное отношение к В. Путину и Д. Медведеву; национализм; критика российского правительства и политического режима; поддержка протестного движения против правительств в других странах; критика Российского Императорского Дома; острая критика толерантности; несостоятельность современной российской политики и политиков; критика современной России как нефеодального государства; популяризация проведения русских маршей; критика «православных путинистов». Стоит отметить, что некоторые монархические СМИ (газета «Правый взгляд», Новости с сайта Имперской партии) представляют собой компиляцию статейного материала с различных

российских изданий. Самостоятельных текстов у участников данных монархических объединений в СМИ практически не представлено, хотя стоит отметить, что тематика статей является разнообразной.

Рассматривая роль СМИ в монархической среде, мы выделяем следующие их особенности: новостные сообщения и темы, представленные в монархических СМИ, обладают самостоятельной ценностью и определяют информационную картину мира монархистов, которая становится обособленной реальностью вне зависимости от истинности или ложности представленных в них фактах и интерпретации; амбивалентный характер информации, связанный с противоречием между анализом объективной реальности и ценностями самовыражения; замкнутость монархических СМИ и их институциональная обособленность; приоритет передачи сообщений по отношению к достижению обратной связи с целевыми группами.

Репрезентация коллективных верований в процессе передачи информации становится основным аспектом информационно-коммуникативной деятельности современных российских монархических объединений. Эта альтернатива может быть названа «экспрессивной» моделью коммуникации, поскольку она ориентируется на внутреннее удовлетворение отправителя (или получателя), а не на некую инструментальную цель: «Ритуал или экспрессивная коммуникация базируется на разделяемом понимании или эмоциях, выступая скорее как цель в себе, и нередко включает определенный элемент перформанса, чтобы коммуникация могла реализоваться. Послание в ритуальной коммуникации обычно латентно и амбивалентно, она основывается на ассоциациях и символах, которые не выбираются участниками, но уже присутствуют в дискурсе монархических объединений»¹.

¹ Черных, А.И. Ритуалы в медиатизированном обществе. М.: Изд. дом Высшей школы экономики, 2012. С. 34-35.

Классификация современных российских монархических объединений на основании их политической деятельности, с нашей точки зрения, выглядит следующим образом:

1) *Культурно-просветительские* (воспроизводство исторического и культурного значения монархии для современного российского общества) – Российское Монархическое Движение, Всероссийский Монархический Центр, ООД «За Веру и Отечество».

Российское Монархическое Движение (РМД) утверждает себя в качестве регионального движения, объединяющего людей, которым не безразлична проблема восстановления монархии; проводит культурно-просветительские мероприятия по привлечению внимания общественности к истории и деятельности русских монархов и современных представителей Российского Императорского Дома; в данный момент деятельность РМД сосредоточена в информационном, а не политико-публичном пространстве, и проявляется в пропаганде исторических ценностей монархии в сети Интернет.

Всероссийский Монархический Центр (ВМЦ), будучи одним из первых появившихся монархических объединений в постсоветской России (1990-1992 гг.) претерпел за четверть века существенную трансформацию. Начиная с активной политической деятельности, сосредотачивая свое внимание на уличных акциях, ВМЦ постепенно перешел к культурно-просветительской позиции, создав Музей Императорской Фамилии и Российское Петро-Павловское Общество, занимаясь привлечением внимания к истории и культурным особенностям российской монархии и белого движения. В начале 2000-х гг. ВМЦ сменил позицию относительно восстановления монархии, отрицая занятие престола Марией Владимировной Романовой. Оппозиция к Российскому Императорскому Дому и нежелание сотрудничать с объединениями соборнического направления поставили ВМЦ в разряд обособленного монархического объединения, деятельность которого идёт на спад, но которое, в силу своего авторитета в монархической среде,

по-прежнему сохраняет определенное влияние и привлекается в качестве участника национал-патриотической площадки «Народный Собор».

ООД «За Веру и Отечество» является тем монархическим объединением, которое, найдя собственную идентичность, по-прежнему проводя культурно-просветительские и представительские мероприятия, тем не менее, слабо отличается от других легитимистских объединений, поскольку оно было образовано позже всех остальных (1998 г.). В данный момент объединение сосредоточено на представительстве и посредничестве между Российским Императорским Домом и общественностью, фактически исключая из своего поля зрения политическую деятельность. Это особенно важно потому, что их программа содержит много политических заявлений, тогда как реализация этих целей превращается в ритуал. ООД «За Веру и Отечество» является единственным объединением, которое изначально возглавлялось священником Русской Православной Церкви о. Никоном (Белавенцом). Передав полномочия К. Касимовскому, о. Никон до сих пор формирует политику данного объединения, пользуясь авторитетом в легитимистской монархической среде.

2) *Религиозно-политические* (репрезентация ценностей православия в контексте осуществления политической деятельности) – Союз Православных Хоругвеносцев, Союз «Христианское Возрождение», Чёрная Сотня.

Данные монархические объединения являются похожими по социальному составу, основаниям политической деятельности, трансляцией ценностей православия и их защиты, которая доходит до радикализма. В настоящий момент эти объединения занимаются вопросами украинского конфликта, попыткой создания Земского Собора, защитой прав и ценностей русского народа; выступают за восстановление империи, где православие станет государственной религией, а за русским народом закрепится статус государствообразующего народа. В рамках православной религии эти объединения занимают маргинальные позиции,

потому что опираются в своей деятельности на теорию заговора и борьбу с глобальным политическим злом, обвиняя США и Европу практически во всех аспектах международной и российской политики.

3) *Национал-монархические* (защита национал-патриотических ценностей и принципов в процессе восстановления самодержавной монархии) – Русское Имперское Движение, Партия «Великая Россия».

Русское Имперское Движение, являясь объединением профашистской направленности, объявляет свою деятельность в качестве реализации цели возрождения российской монархии. Данное объединение российским законодательством считается запрещённым и входит в разряд радикально-политических группировок. Принимает активное участие в уличных акциях, митингах и протестах, русских маршах и военных действиях в Новороссии. Представители Русского Имперского Движения отрицательно относятся к современной российской власти, поскольку та, с их точки зрения, предаёт интересы русского народа. Целью Русского Имперского Движения является не только восстановление монархии, но и возрождение российской империи в границах 1914 г. Определяя такие цели, представители объединения способны идти на компромиссы, что произошло, к примеру, в период протестной активности общественности 2011-2012 гг., когда националисты создавали временную коалицию с либералами и социал-демократами. В настоящий момент основная деятельность объединения сосредоточена на украинском конфликте и способах восстановления с помощью этого конфликта «русского мира».

Партия «Великая Россия» является национал-патриотическим и монархическим объединением, которое выступает в защиту русского народа, резко противопоставляя себя существующей власти. Акцентирует внимание на русских маршах, информационной деятельности и поддержке региональных отделений партии. Имея за собой статус партии, «Великая Россия» всё же отрицает участие в выборах, считая этот механизм смены власти искусственным. Сходство между «Великой Россией» и Русским

Имперским Движением состоит в радикальности их позиций, несмотря на то, что эти объединения не выступают за реализацию революционного сценария для современной России, трансформируя т.н. «русское сопротивление» в формально-юридическую процедуру, становясь для русских националистов просто «выпуском пара» и ритуализацией протестной активности.

4) *Представительские* (позиционирование монархического объединения в качестве социальной базы «единственной исторической институции») – Российское Дворянское Собрание, Российский Имперский Союз-Орден, Российский Императорский Дом.

Российское Дворянское Собрание (РДС) объединяет потомков дворян и членов императорской фамилии. Позиционируя себя в качестве объединения, представляющего интересы Российского Императорского Дома, РДС стремится решить проблемы взаимоотношения между потомками дворян, которые не придерживаются легитимистских позиций, и собственно, легитимистами. РДС взаимодействуют со многими международными монархическими объединениями, пропагандируют монархические ценности в России. Не считая себя политическим объединением, РДС декларирует собственную политическую позицию, так как определение своей идентичности уже является политическим актом. Российское Дворянское Собрание защищает Российский Императорский Дом и легитимизм как направление современного русского монархизма, а также проводит памятные мероприятия, в которых показано отношение к тем или иным событиям.

Российский Имперский Союз-Орден (РИС-О) считается одним из старейших монархических объединений, находящихся в эмиграции и занимающихся представительской деятельностью в России. В настоящее время РИС-О предпринимает активные действия по установлению связей с легитимистскими объединениями и занимается популяризацией Российского Императорского Дома в России и за рубежом. Обладая серьезным авторитетом в монархической среде, РИС-О сосредотачивает

свою деятельность на критике соборничества и защите принципов легитимизма.

Российский Императорский Дом (РИД) в настоящее время является одновременно монархическим объединением, выступающим за восстановление самодержавия, и исторической институцией, в прошлом управлявшей Российской Империей. Тесная связь с российской политической властью сохраняет за собой только приверженность со стороны легитимистов, тогда как все остальные объединения, будучи более политизированными, выступают с резкой критикой РИД, объявляя Марию Владимировну и Георгия Михайловича Романовых самозванцами. В настоящий момент эта проблема является главной темой их деятельности – интерпретации закона о престолонаследии, показывая, что формально они имеют право на российский престол после восстановления монархии.

5) *Политико-представительские* (позиционирование монархического объединения в качестве социальной базы широкой общественности и акцентирование внимание преимущественно на активной политической деятельности) – Русский Обще-Воинский Союз, Союз Русского Народа, Монархическая Партия России, политическая партия «Самодержавная Россия».

Русский Обще-Воинский Союз (РОВС) позиционирует себя в качестве объединения потомков Белой и Императорской Армий; в современную российскую эпоху принимает участие в боевых действиях (Приднестровье, юго-восток Украины); выступает против современного российского политического режима и лично В. Путина; пытается наладить взаимодействие между всеми отделами РОВС и акцентирует внимание на духовно-нравственном и политическом возрождении русской нации в процессе восстановления монархии.

Союз Русского Народа (СРН) является политическим монархическим объединением, представляя, по их мнению, широкую социальную базу российского общества. Является «самым конфликтным» объединением

за современную историю деятельности монархистов. Распадаясь на множество отделов и группировок, формируя разные объединения с идентичным названием, СРН смог собрать расколотые группы и перейти на соборное управление. В данный момент СРН занимается укреплением собственной системы управления и консолидацией участников объединения. Пытается играть одну из главных ролей в среде монархистов-соборников, регулярно выступая за созыв земского собора и борьбу с коммунистическим наследием.

Монархическая Партия России, будучи бизнес-проектом А. Бакова, представляет собой монархическое объединение нового поколения, промежуточные результаты деятельности которого трудно поддаются интерпретации. Построена по принципу политического предпринимательства и направлена преимущественно на самореализацию А. Бакова. В настоящий момент партия сосредоточена на публицистической деятельности, установлении контактов с зарубежными и российскими монархическими объединениями. Стремится осуществить консолидацию монархистов, но отказывается от созыва Земского Собора и защиты Российского Императорского Дома, что обрекает данную попытку на неудачу.

Политическая партия «Самодержавная Россия» считается монархической партией, которая хочет восстановить самодержавие через участие в выборах в Государственную Думу РФ. Выступая за принципы самодержавной монархии, данная партия, тем не менее, поддерживает действия президента РФ В. Путина во внутренней и внешней политике, и призывает монархическую общественность за созыв земского собора и помазания на царство действующего главу государства. В данный момент партия занимается укреплением собственной дисциплины и управленческого аппарата, юридической деятельностью, особенно в контексте защиты своего права оставаться зарегистрированной партией.

По критерию взаимосвязи созданного общественного объединения с последующей политической деятельностью по восстановлению российской самодержавной монархии мы выделяем:

1) *Монархические объединения*, ставящие своей целью восстановление самодержавия, прописанную в их политических программах, и осуществляют на основании декларируемых интересов и ценностей политическую деятельность;

2) *Псевдомонархические объединения*, в программах которых заявлена цель восстановления самодержавия, но политическая деятельность, и даже их существование в публичном и информационном пространстве никоим образом не проявляются (Партия Православного Возрождения¹, Российское Православное Монархическое Общество², Российское Императорское Общество);

3) *Квазимонархические объединения*, не являющиеся монархическими по своей природе и целям, но которые не исключают возможности установления самодержавной монархии, хотя и не рассматривают её в качестве доминирующей в осуществлении собственной политической деятельности (Русское Национальное Единство (РНЕ)³, Народный Собор⁴, Национальный Союз России⁵, Российский Общенародный Союз⁶).

Определяющим фактором политической деятельности современных российских монархических объединений остаётся монархическая идеология. Принимая участие в политических процессах, монархисты руководствуются определенными взглядами, чувствами и настроениями. Политическая идеология монархистов является формой осознания групповых потребностей

¹ Программа партии православного возрождения [Электронный ресурс]. // URL: <http://www.partia-pv.ru/> [дата обращения: 7.02. 2015 г.].

² Устав Российского Православного Монархического Общества [Электронный ресурс]. // <http://samoderzhavie.nm.ru/programm.htm> [дата обращения: 4.04. 2015 г.].

³ Основы социально-политической концепции ВОПД РНЕ [Электронный ресурс]. // URL: <http://www.rusnation.org/org.shtml> [дата обращения: 27.02. 2015 г.].

⁴ Мы верим в Россию [Электронный ресурс]. // URL: <http://www.narodsobor.ru/about/programm/ideology> [дата обращения: 1.03. 2015 г.].

⁵ Манифест Национального Союза России [Электронный ресурс]. // URL: <http://ns-rus.com/manifest-nsr/> [дата обращения: 11.03. 2015 г.].

⁶ Программа партии [Электронный ресурс]. // <http://vsezaros.ru/about/programma-partii.html> [дата обращения: 18.03. 2015 г.].

и интересов, средств их удовлетворения, что в конечном итоге определяет организацию и развитие политической деятельности монархических объединений, основные формы которой подчинены действиям, направленным на восстановление самодержавия.

Основной принцип осуществления политической деятельности монархическими объединениями связан с наличием издержек – это то, чем жертвует или от чего отказывается монархист, делая выбор. Они состоят в его собственной оценке полезности, от которых он предполагает отказаться в результате выбора. Издержки – это потеря полезности либо в виде препятствия для выбора, либо как нежелательное последствие выбора. И этому тезису противостоит ситуация, когда издержки оторваны от процесса выбора, как в неоклассической теории, и когда в них нет ничего «реального».

Прежде чем начинать политическую деятельность, главное – решить вопрос о возможных альтернативах принятого решения, влияющего на всю конфигурацию деятельности монархиста, и в этом случае он предстаёт не в качестве рядового гражданина, а в качестве политического актора, а принятое решение быть монархистом неминуемо связано с издержками, которые он понесёт, начиная от физических рисков (угроза жизни и здоровья) и заканчивая институциональными рисками (невозможность на данный момент восстановить самодержавную монархию в современной политической ситуации). В этом контексте издержки может нести только монархист; в противном случае вся идея становится бессмысленной.

Говоря о восстановлении монархии, нужно учитывать современные факторы и движущие силы развития общества, что собой представляет постсоветский человек. Об этом также свидетельствуют результаты социологического опроса, проведённого ВЦИОМ в марте 2013 г., свидетельствующие о высоком уровне стихийного монархизма среди

населения России¹. Так, 28% россиян не против того, чтобы в стране возродилась монархия, хотя назвать человека, который мог бы стать царём, они пока не могут. Выбирая между двумя альтернативными формами правления – монархией и республикой, в пользу первой склоняются 11% населения страны, тогда как подавляющее большинство опрошенных считают подходящим для российского государства республиканскую форму правления – 82%. Рассуждая о претендентах на российский престол, участники опроса, кто утвердительно ответил на вопрос о восстановлении монархии, предлагают искать такого человека скорее в рядах общественных деятелей и политиков (13%), нежели среди потомков династии Романовых (6%). Все эти результаты свидетельствуют о следующем: для того чтобы широкой общественности объективно воспринять идею монархии, придётся приложить немало интеллектуальных и информационных усилий для реабилитации принципов российского самодержавия.

В настоящее время к самодержавной монархии как культурно-антропологическому принципу возможно прийти только постепенно, с учётом сложившихся предпосылок, которых в настоящее время, кроме укрепления позиции РПЦ, не наблюдается. Кроме того, православные монархисты и национал-патриоты являются целевой аудиторией монархических объединений, а не российское общество в целом, для которого данная политическая деятельность монархистов остаётся незамеченной. Она также незаметна и для большинства православной общественности, которая в принципе остаётся аполитичной, а ведь именно она при всей своей разнородности становится главным объектом распространения монархических ценностей.

Несмотря на недостижимость в ближайшем будущем восстановления самодержавия, монархическим объединениям следует решить для себя вопрос о повышении внутреннего управления и организационной культуры:

¹ Монархия в России: пройденный этап? [Электронный ресурс]. // URL: <http://wciom.ru/index.php?id=459&uid=113775> [дата обращения: 3.08.2014 г.].

обеспечение единства распорядительства по ключевым ресурсам; централизация принятия стратегических решений и одновременно децентрализация тактических; сокращение иерархической дистанции; гибкость, адаптивность управления; гармоничность (консенсус относительно членов объединений и руководства); экономичность (затраты на управление, соотнесённые с результатом); устойчивость; уровень доверия/недоверия членов объединения к руководству и друг другу; регулярная реорганизация.

Данные мероприятия могут привести к увеличению политической и управленческой эффективности, что выражается в адаптивности и оперативности реакции монархистов на проявления внешней среды; активности в политическом и информационном пространстве; антикризисном управлении и преодолении конфликтов; влиянии на общественные процессы и российскую политическую элиту; достижении поставленных задач при минимизации затрат; качестве человеческих ресурсов, т.е. членов монархических объединений; надёжности (отсутствии внутренних сбоев в деятельности объединений); положительном состоянии внутриорганизационного климата; успешности и авторитете объединения в монархической среде.

Заключение

Принимая положение неинституционального подхода, теорий рационального и общественного выбора о рациональности и эгоистичности индивида, в процессе исследования мы сформулировали политические основания функционирования российской монархии, которая сводится к получению частного блага и обратного влияния общественного блага на приобретение рациональным индивидом частной выгоды.

Пользуясь методологией общественного выбора, мы установили, что российская самодержавная монархия представляет собой рациональную диктатуру, а монарх, в свою очередь, признаётся рациональным диктатором, который распределяет общественные блага по собственному усмотрению, а также определяет предпочтения подданных, а не только реагирует на них. В этом смысле большое значение играет репрезентация монархии в глазах подданных, которые ведут себя рационально (историческое значение) и в деятельности современных российских монархических объединений (политическое значение).

В современной России монархическая идея начинает претерпевать изменение, связанное со смещением идеологических приоритетов в политической деятельности монархических объединений, которые рассматривают монархию как целостное мировоззрение и средство реализации политических целей. Восстановление самодержавной монархии в России становится центральной проблемой, определяющей сущность современной монархической идеи конца XX – начала XXI века.

Восстановление монархии для российских монархических объединений становится проблемой установления и соблюдения Парето-оптимума – одновременно символического социального идеала и эффективного инструмента распределения ресурсов. В свою очередь, Парето-оптимум означает беспрепятственную реализацию индивидом частных интересов,

достигая при этом общего блага, а политические институты, благодаря справедливому перераспределению благ, помогают каждому человеку достигнуть личного блага. В итоге, восстановление монархии в социально-политическом смысле предстаёт в качестве удовлетворения потребностей индивидов. В психологическом аспекте восстановление самодержавия сопряжено с феноменом ретроспективной аберрации, который формирует неуверенность существующего положения и поиск ответов на фундаментальные проблемы в прошлом.

Политический интерес восстановления монархии в свою очередь обеспечивает логику коллективных действий монархистов, позволяет артикулировать и агрегировать монархические интересы и ценности в публичном пространстве, создавать внутриорганизационную структуру. Рассмотрение процесса формирования и функционирования монархических объединений с позиций неинституционализма показало заинтересованность монархистов в появлении структуры, главной целью которой будет обеспечение эффективности механизмов восстановления самодержавия. Кроме того, считая рациональность как достижение индивидом собственных целей путём минимизации затрат, поиск адекватного ситуации решения, мы пришли к выводу о том, что монархист вполне может рассматриваться в качестве рационального актора со сложной системой целей, ценностей и оценок в качестве формы реализации интереса.

Разделение монархистов на индивидуальных и институциональных в конечном итоге поставило вопрос об идентичности монархиста, зависящей от сложившихся социальных норм, личного и социального опыта, особенностей психики и черт характера, религиозных предпочтений и приверженности социальному идеалу монархии.

Исторические условия возникновения монархических объединений показывают не только благоприятные факторы для артикуляции монархических интересов, но и раскрывают проблемы, с которыми приходится сталкиваться монархическим объединениям, начиная от способов

возвращения в Россию и организационного оформления эмигрантских монархических объединений и заканчивая внутриорганизационным управлением, а также коммуникацией монархических групп не только в стране и за рубежом, но и на уровне российских регионов.

В контексте диссертационного исследования мы установили, что нормативно-правовая база становится политической проблемой в процессе взаимодействия государства и монархических объединений в России, поскольку нормативно-правовые акты являются основанием для осуществления деятельности, предотвращения появления или ликвидации радикально настроенных монархических объединений. Таким образом, для монархических объединений создаётся противоречивая ситуация, когда они могут осуществлять политическую деятельность, но только такую, которая не влияет отрицательно на властные позиции современной российской политической элиты.

В результате проведённого исследования мы установили, что внутреннее устройство монархических объединений связано с управленческим и коммуникационными аспектами, распределением статусно-ролевых позиций, диспозиций и полномочий участников, мерой ответственности между ними, а также порядком функциональных связей, возникающих в процессе управления.

Политические программы монархических объединений становятся квинтэссенцией их политической деятельности, соединяя монархическую идею и способ её оформления в настоящем времени. Выделяя проблемы современной России, монархические объединения, опираясь на концептуальное оформление определённого социального идеала, воплощенного в политических программах, предлагают различные варианты их разрешения. Символическое насилие, используемое в текстах политических программ монархистов, определяется нами как рациональный инструмент конструирования социальных норм, находящийся на стыке политических интересов и ценностей, оказывающий интегрирующее

действие в процессе осуществления деятельности монархических политических акторов, влияя тем самым на сознание отдельных людей и разных социальных групп.

Символизация политики, её последующая ритуализация современными монархистами в процессе политической деятельности формирует природу их парадоксальной рациональности, что, в свою очередь, не способствует консолидации монархических объединений в единое монархическое движение.

В целом, диссертационное исследование явилось первой попыткой описания состояния современных российских монархических объединений, их политической деятельности и проблем, с которыми они сталкиваются в настоящее время.

Список литературы

1. Аксаков, И.С. Наше знамя – русская народность / И.С. Аксаков. – М.: Институт русской цивилизации, 2008. – 640 с.
2. Аксаков, К.С. Государство и народ / К.С. Аксаков. – М.: Институт русской цивилизации, 2009. – 608 с.
3. Алексеев, Н.Н. Христианство и идея монархии [Электронный ресурс] / Н.Н. Алексеев. – Режим доступа: <http://www.odinblago.ru/path/6/2/>
4. Андрушкевич, И.Н. Самодержавная монархия в современном преломлении [Электронный ресурс] / И.Н. Андрушкевич. – Режим доступа: http://www.kadet.ru/lichno/andrushkevich/vel_smuta/Samoderzh.htm
5. Антипенко, Л.Г. Судьба монархической идеи в России [Электронный ресурс] / Л.Г. Антипенко. – Режим доступа: <http://old.zanauku.ru/?mode=text&id=1316>
6. Антоненко, Н.В. Идеология и программатика русской монархической эмиграции. Монография. / Н.В. Антоненко. – Мичуринск: Издательство Мичуринского государственного аграрного университета, 2007. – 204 с.
7. Архиепископ Серафим (Соболев). Самодержавие и спасение России / С. Соболев. – М.: Сибирская Благовонница, 2008. – 544 с.
8. Асонов, Н.В. Политические доктрины российского самодержавия: генезис, эволюция и современный дискурс: дис. ... д. полит. наук: 23.00.01 / Асонов Николай Васильевич. – М., 2009. – 417 с.
9. Варакса, А.Н. Идея монархии в политической мысли Русского зарубежья: 1920-1940-е гг.: автореф. дисс. ... канд. полит. наук: 23.00.01 / Варакса Александр Николаевич. – СПб, 2003. – 23 с.
10. Бармин, Ф.В. Несостоявшаяся коронация [Электронный ресурс] / Ф.В. Бармин. – Режим доступа: http://www.narodsobor.ru/events/history/18337-fyodor-barmin-qnesostoyavshayasya-koronacziyaq#.U5HbE3J_u2A
11. Башилов, Б.А. Монархия. Республика. Диктатура [Электронный ресурс] / Б.А. Башилов. – Режим доступа: <http://samoderjaviie.ru/bashilov>

12. Бачинин, В.А. Христианская мысль: социология, политическая теология, культурология. Том IV / В.А. Бачинин. – СПб.: Издательство «Новое и старое», 2004. – 124 с.
13. Беклемишев, Л.Д. Теоремы Гёделя о неполноте и границы их применимости / Л.Д. Беклемишев // Успехи математических наук. – 2010. – № 5. – Т. 65. – 106 с.
14. Беккер, Г.С. Человеческое поведение: экономический подход. Избранные труды по экономической теории: Пер. с англ. / Сост., науч. ред., послесл. Р.И. Капелюшников; предисл. М.И. Левин. / Г.С. Беккер. – М.: ГУ ВШЭ, 2003. – 672 с.
15. Белая Россия – Русский монархист сегодня [Электронный ресурс]. – Режим доступа: <http://www.belrussia.ru/page-id-2832.html>
16. Бентли, А. Процесс государственного управления. Изучение общественных давлений / А. Бентли. – М. Издательство Перо, 2012 – 408 с.
17. Бражников, И.А. Белый царь – Красная Русь – Чёрная земля [Электронный ресурс] / И.А. Бражников. – Режим доступа: <http://pravaya.ru/look/20560>
18. Бреннан, Дж., Бьюкенен, Дж. Причина правил. Конституционная политическая экономия / Дж. Бреннан, Дж. Бьюкенен. – СПб.: Экономическая школа, 2005. – 272 с.
19. Буайе, Р., Бруссо, Э., Кайе, А., Фавро, О. К созданию институциональной политической экономии / Р. Буайе, Э. Бруссо, А. Кайе, О. Фавро // Экономическая социология. – 2008. – № 3. – С. 17-24.
20. Будзилович, П.Н. О возможности восстановления монархии в России [Электронный ресурс] / П.Н. Будзилович. – Режим доступа: <http://www.russia-talk.org/cd-history/monarchy.htm>
21. Бурдьё, П. Практический смысл / Пер. с фр.: А.Т. Бикбов, К.Д. Вознесенская, С.Н. Зенкин, Н.А. Шматко; Отв. ред. пер. и послесл. Н.А. Шматко. / П. Бурдьё. – СПб.: Алетейя, М.: «Институт экспериментальной социологии», 2001 г. – 562 с.

22. Бьюкенен, Дж. Границы свободы. Между анархией и Левиафаном [Электронный ресурс] / Дж. Бьюкенен. – Режим доступа: http://gallery.economicus.ru/cgi-bin/frame_rightn.pl?type=in&links=./in/buchanan/works/buchanan_w3_0.txt&img=works_small.gif&name=buchanan
23. Бьюкенен, Дж. Сочинения. Конституция экономической политики. Расчёт согласия. Границы свободы / Нобелевские лауреаты по экономике. Т. 1 / Фонд экономической инициативы. / Дж. Бьюкенен. – М.: Таурис Альфа, 1997. – 560 с.
24. Бычков, А.Ф. Перспективы реставрации монархии в России [Электронный ресурс] / А.Ф. Бычков. – Режим доступа: <http://pravaya.ru/look/10772>
25. Вафин, А.М. Политическая маргинальность: теоретический и практический аспекты [Электронный ресурс] / А.М. Вафин. – Режим доступа: <http://www.politstudies.ru/fulltext/2011/4/11.pdf>
26. Веснин, В.Р. Теория организации: учеб. / В.Р. Веснин. – М., 2008. – 362 с.
27. Вестник РОВС. Издание Русского Обще-Воинского Союза. [Электронный ресурс]. – 2001. – № 1,2. – Режим доступа: <http://www.rovs.narod.ru/voenvest.htm>
28. Вестник РОВС. Издание Русского Обще-Воинского Союза. [Электронный ресурс]. – 2004. – № 8,9. – Режим доступа: <http://www.rovs.narod.ru/voenvest.htm>
29. Вестник РОВС. Издание Русского Обще-Воинского Союза. [Электронный ресурс]. – 2005. – № 10,11. – Режим доступа: <http://www.rovs.narod.ru/voenvest.htm>
30. В Защиту гражданских интересов клириков и мирян Русской православной церкви (Заявление-обращение Координационной группы за создание «Фонда Общественное Расследование» по инициативе Союза «ХВ» и Предсоборного совещания по созыву Земского Собора. 1991, декабрь, Москва) [Электронный ресурс]. – Режим доступа: <http://cxb.chat.ru>

31. Викторов, В.В. Российская цивилизация: тенденции развития от истоков к современности: учеб. пособие / В.В. Викторов. – М.: Вузовский учебник, 2009. – 336 с.

32. В Москве прошло стояние возле Госдумы РФ, где рассматривался закон о запрете гей-пропаганды [Электронный ресурс]. – Режим доступа: <http://www.pycckie.org/novosti/2013/novosti-110613.shtml>

33. В Москве прошел митинг православно-патриотических организаций против планов пустить на территорию России американские войска под видом контроля над ядерным вооружением [Электронный ресурс]. – Режим доступа: <http://www.pycckie.org/novosti/2005/novosti-200205.shtml>

34. В Москве прошел митинг против израильской агрессии в Ливане [Электронный ресурс]. – Режим доступа: <http://www.pycckie.org/novosti/2006/novosti-020806.shtml>

35. В Москве прошел митинг в защиту русских политзаключенных [Электронный ресурс]. – Режим доступа: <http://www.pycckie.org/novosti/2008/novosti-190408.shtml>

36. В Москве прошел митинг против радио «Эхо Москвы» [Электронный ресурс]. – Режим доступа: <http://www.pycckie.org/novosti/2008/novosti-160908.shtml>

37. В Москве прошёл митинг у украинского посольства в поддержку русской Украины [Электронный ресурс]. – Режим доступа: <http://www.pycckie.org/novosti/2005/novosti-230105.shtml>

38. В Москве прошла всероссийская конференция «место и роль России в условиях антихристианской глобализации» [Электронный ресурс]. – Режим доступа: <http://www.pycckie.org/novosti/2005/novosti-220105.shtml>

39. В Москве прошла III Всероссийская научно-практическая конференция «Монархическая идея в XXI веке» [Электронный ресурс]. – Режим доступа: <http://nikolaevvec.livejournal.com/305496.html>

40. В Москве прошла IV Всероссийская научно-практическая конференция «Монархическая идея в XXI веке» [Электронный ресурс]. – Режим доступа: http://www.nobility.ru/rus/rus_94.html
41. В Москве состоялась конференция национально-патриотических организаций, посвящённая созданию русского национального фронта [Электронный ресурс]. – Режим доступа: <http://www.russkie.org/novosti/2014/novosti-211214.shtml>
42. Воззвание Главного Совета Союза Русского Народа о создании Мемориалов антибольшевистской борьбы [Электронный ресурс]. – Режим доступа: <http://srn.rusidea.org/?a=400100007>
43. Возовиков, О.А. Николай II был выдающимся Государем [Электронный ресурс] / О.А. Возовиков. – Режим доступа: <http://partinfo.ru/article/show/?id=341>
44. Возродится монархия – возродится Святая Русь! [Электронный ресурс]. – Режим доступа: <http://srn.rusidea.org/?a=402300027>
45. Возрождение монархии в России вряд ли возможно, считают историки [Электронный ресурс]. – Режим доступа: http://ria.ru/history_club/20100302/211685680.html
46. Вопрос очищения от антихристианской символики – принципиальный для возрождения России [Электронный ресурс]. – Режим доступа: <http://www.rusidea.org/?a=23111>
47. Воробьёв, В.М. Поговорим о Православном будущем России [Электронный ресурс] / В.М. Воробьёв. – Режим доступа: <http://ekklezia.ru/blogi/1035-v-vorobev-pogovorim-o-pravoslavnom-buduschem-rossii.html>
48. Всероссийский Монархический Центр. Об организации [Электронный ресурс]. – Режим доступа: http://www.monarchruss.org/index.php?option=com_content&task=view&id=345&Itemid=36

49. Вступительная речь Сычёва К.В. перед делегатами учредительного съезда Имперской Партии 27 октября 2012 года [Электронный ресурс]. – Режим доступа: <http://imperialparty.ru/publications/519/>

50. ВЦИОМ: 69% россиян одобряют реабилитацию Николая II и членов царской семьи [Электронный ресурс]. – Режим доступа: http://rybinskcity.ru/news/2008/11/17/vciom_69_rossiyan_odobryayut_reabilitaciy_u_nikolaya_II_i_chlenov_carskoj_semi/

51. Выступления православных депутатов Государственной Думы России Андрея Савельева и Наталии Нарочницкой [Электронный ресурс]. – Режим доступа: http://www.otechestvo.org.ua/analitika/2004_06/an_18_01.htm

52. Глава Дома Романовых ответила на вопросы органа Федерального Собрания Российской Федерации [Электронный ресурс]. – Режим доступа: <http://www.imperialhouse.ru/rus/word/maria/1354.html>

53. Гладилин, И.А. Кто-то очень хочет реабилитировать Ленина и Свердлова за расстрел царя [Электронный ресурс]. – Режим доступа: <http://www.imperialhouse.ru/rus/extra/vin1/2783.html>

54. Голдин, В.И. Солдаты на чужбине. Русский Обще-Воинский Союз, Россия и Русское Зарубежье в XX – XXI веках. Электронное издание. – 2011. [Электронный ресурс] / В.И. Голдин. – Режим доступа: <http://www.twirpx.com/file/1156166/>

55. Горохов, А.А. Методологические аспекты анализа консерватизма: идеология, мировоззрение, политическая культура / А.А. Горохов // Проблемный анализ и государственно-управленческое проектирование. – 2012. – №1 (21). – С. 72-78.

56. Государственная и общественно-политическая концепция Российского дворянского собрания (2-ая редакция) [Электронный ресурс]. – Режим доступа: <http://www.nobility.ru/rus/rds/conceptions/#htop>

57. Грамота на права, вольности и преимущества благородного российского дворянства [Электронный ресурс]. – Режим доступа: http://www.hist.msu.ru/ER/Text/dv_gram.htm
58. Грязнова, Т.Е., Корзун, В.П. Проблема российской монархии в творчестве П.Н. Милюкова / Т.Е. Грязнова, В.П. Корзун // Монархия и её роль в истории. Тезисы межвузовской научной конференции / Отв. ред. Л.Р. Ротермель. – Омск: Омский гос. ун-т, 1994. – 46 с.
59. Гуторов, В.А., Гуляк, И.И. А.Д. Градовский – ученый и социально-политический мыслитель / В.А. Гуторов, И.И. Гуляк // Журнал социологии и социальной антропологии. – 2002. – № 3. – С. 19-57.
60. Давидович А.М. Самодержавие в эпоху империализма (классовая сущность и эволюция абсолютизма в России) / Отв. ред.: Ронин С.Л. / А.М. Давидович. – М.: Наука, 1975. – 348 с.
61. Давыдов, Д. Социальная идентичность: теория рационального выбора как альтернативный подход к концептуализации [Электронный ресурс] / Д. Давыдов. – Режим доступа: http://www.intelros.ru/pdf/socoboz/2012_2/10.pdf
62. Движению «За Веру и Отечество» – 15 лет! [Электронный ресурс]. – Режим доступа: <http://zvio.info/news/news.html>
63. Дворянский Вестник. Январь – Сентябрь (158-166). – 2009. [Электронный ресурс]. – Режим доступа: <http://www.nobility.ru/rus/newspaper/dv1-9-2009/#htop>
64. Дворянский Вестник. Декабрь – Март (182-185) – 2011-2012. [Электронный ресурс]. – Режим доступа: <http://www.nobility.ru/rus/newspaper/dv2-2011-2012/#htop>
65. Действующее Положение о Русском Обще-Воинском Союзе [Электронный ресурс]. – Режим доступа: <http://www.rovs.narod.ru/dokumenti12.htm>

66. Дом Романовых предлагает решить вопрос о захоронении Ленина не в порядке реванша [Электронный ресурс]. – Режим доступа: <http://www.imperialhouse.ru/rus/allnews/massmedia/3175.html>
67. Елисеев, А.М. Постиндустриальная монархия [Электронный ресурс] / А.М. Елисеев. – Режим доступа: <http://pravaya.ru/leftright/472/8110>
68. Закатов, А.Н. Династия Романовых после революции 1917 года [Электронный ресурс] / А.Н. Закатов. – Режим доступа: <http://www.imperialhouse.ru/rus/imperialhouse/succession/info.html>
69. Закатов, А.Н. Легитимизм – краеугольный камень монархической идеи (доклад на вечере-встрече с редакцией журнала «Трибуна русской мысли» «Монархия и престолонаследие») [Электронный ресурс] / А.Н. Закатов. – Режим доступа: <http://www.imperialhouse.ru/rus/allnews/massmedia/2491.html>
70. Закатов, А.Н. Признание статуса Дома Романовых будет стоить государству не больше, чем лист бумаги [Электронный ресурс] / А.Н. Закатов. – Режим доступа: <http://www.imperial-sovetnik.ru/node/388>
71. Закунов, Ю.А. Русские перед судьбоносным выбором [Электронный ресурс] / Ю.А. Закунов. – Режим доступа: http://ruskline.ru/monitoring_smi/2011/oktyabr/16/russkie_pered_sudbonosnym_vyborom/
72. Заявление Всероссийского Монархического Центра от 16 декабря 1994 г. «О ситуации в Чеченской Республике» [Электронный ресурс]. – Режим доступа: http://word.monarchruss.org/?page_id=326
73. Заявление Высшего Монархического Совета ВМЦ от 22 сентября 1993 г. «О ситуации в связи с введением в действие Указа № 1400» [Электронный ресурс]. – Режим доступа: http://word.monarchruss.org/?page_id=320
74. Заявление И.Б. Иванова, Председателя РОВС, бывшего заместителя начальника Главного Штаба ВС ДНР [Электронный ресурс]. – Режим доступа: <http://pereklichka.livejournal.com/361383.html>

75. Заявление Московского отдела Союза Русского Народа о нарастающем протестном движении граждан РФ [Электронный ресурс]. – Режим доступа: <http://www.rusidea.org/?a=130121>
76. Заявление Президиума Монархической партии «Самодержавная Россия» [Электронный ресурс]. – Режим доступа: <http://samoros.org/article.php?aID=112032301>
77. Заявление пресс-службы ВМЦ «О ситуации в Сербии» [Электронный ресурс]. – Режим доступа: http://www.monarchruss.org/index.php?option=com_content&task=view&id=160&Itemid=29
78. Земский собор 1613 г. и его государственное значение в деле общенациональной консолидации и преодоления смуты [Электронный ресурс]. – Режим доступа: <http://samoros.org/article.php?aID=113032402>
79. Зиммель, Г. Экскурс о чужаке / Пер. А.Ф. Филиппова // Социологическая теория: история, современность, перспективы. Альманах журнала «Социологическое обозрение» / Г. Зиммель. – СПб.: Владимир Даль, 2008. – С. 7–13.
80. Значение Российского Императорского Дома в свете кризиса республиканских институтов в современной России (доклад на VI Съезде Движения «За Веру и Отечество» 29 мая 2005 года) [Электронный ресурс]. – Режим доступа: <http://www.monarhist.ru/monarhist/ZaVeruIOtech/ZaVeruDoklad.htm>
81. Зыгмонт, А. Проблематика насилия в Русской православной церкви в постсоветский период / А. Зыгмонт // Журнал «Государство. Религия. Церковь». – 2014. – № 3. – С. 117-145.
82. Идолы власти от Хеопса до Путина / А. Баков, А. Матвеев. – 2-е изд. – Екатеринбург: Гонзо, 2013. – 240 с.
83. Ильин, И.А. Наши задачи. В 2т. Т.2. / И.А. Ильин. – М.: Айрис-Пресс, 2008. – 634 с.

84. Ильин, И.А. О монархии и республике [Электронный ресурс] / И.А. Ильин. – Режим доступа: <http://www.magister.msk.ru/library/philos/ilyin/ilyin03.htm>
85. Имперцы. 80 лет РИС-О (1929-2009) [Электронный ресурс]. – Режим доступа: http://www.riuo.org/RussianVersion/history/IMPEREZ_80_years.pdf
86. Интервью директора Канцелярии Российского Императорского Дома А.Н. Закатова ИА «Интерфакс»: «Точку в деле об убийстве Николая Второго ставить рано» [Электронный ресурс]. – Режим доступа: <http://www.imperialhouse.ru/rus/allnews/massmedia/2572.html>
87. Интервью Е.И.В. Государя Наследника Цесаревича и Великого Князя Георгия Михайловича В.С. Сандлеру (США) [Электронный ресурс]. – Режим доступа: <http://www.imperialhouse.ru/rus/word/georgi/2496.html>
88. Интервью председателя политической партии «Самодержавная Россия» Д.Н. Меркулова [Электронный ресурс]. – Режим доступа: <http://samoros.org/article.php?aID=114010801>
89. Интервью Председателя Правления ВМЦ газете «Россия» [Электронный ресурс]. – Режим доступа: http://www.monarchruss.org/index.php?option=com_content&task=view&id=308&Itemid=30
90. Интерфакс: Дом Романовых против создания в РФ монархической партии [Электронный ресурс]. – Режим доступа: <http://www.imperialhouse.ru/rus/allnews/massmedia/3124.html>
91. Информационное сообщение от 15 июля 1999 г. «О провокационных действиях со стороны представителей движения «За Веру и Отечество» [Электронный ресурс]. – Режим доступа: http://www.monarchruss.org/index.php?option=com_content&task=view&id=148&Itemid=29
92. Иоанн (Максимович), св. архиепископ Шанхайский и Сан-Францисский. Происхождение Закона о престолонаследии в России. –

Шанхай, 1936 [Электронный ресурс] / И. Максимович. – Режим доступа: <http://www.imperialhouse.ru/rus/monograph/monograph/1326.html>

93. Искупительная жертва святого царя Николая II – залог неминуемого воскресения Руси [Электронный ресурс]. – Режим доступа: <http://www.pokaianie.ru/article/feat/read/21897>

94. ИТАР-ТАСС: Дому Романовых передано постановление об окончании расследования дела царской семьи [Электронный ресурс]. – Режим доступа: <http://www.imperialhouse.ru/rus/extra/vin1/2774.html>

95. Капри, А.В. Возможно ли восстановление монархии в России? [Электронный ресурс] / А.В. Капри. – Режим доступа: <http://samoderjavie.ru/node/920>

96. Касавин, И.Т. Рациональность: дополнительность и парадоксальность // Рациональность и культура. К юбилею В.Н. Поруса: под ред. Е.Г. Драгалиной-Черной и В.В. Долгорукова / И.Т. Касавин. – М.: Изд. дом Высшей школы экономики, 2012. – С. 37-51.

97. Киреевский, И. В. Духовные основы русской жизни / И.В. Киреевский. – М.: Институт русской цивилизации, 2007. – 448 с.

98. Киселёв, А.С. Социальная и национальная монархия: возврат к исторической национальной идее России [Электронный ресурс] / А.С. Киселёв. – Режим доступа: <http://samoderjavie.ru/socialnaya-i-nacionalnaya-monarhiya>

99. Ключевский, В.О. Курс русской истории / В.О. Ключевский. – М., 2007. – 706 с.

100. Коковин, С.Г. Лекции по политологии и политэкономии (спецкурс) / С.Г. Коковин. – М., 2009. – 52 с.

101. Коковин, С.Г. Лекции по теории игр и политологии. Часть 2: Модели политики и политэкономии. 23 ноября 2003 г. [Электронный ресурс] / С.Г. Коковин. – Режим доступа: <http://math.nsc.ru/~mathecon/Kokovin/m2polit.pdf>

102. Комова, Н.Б. Православный монархизм: доктринально-правовой и исторический аспекты / Н.Б. Комова // Философия права. – 2010. – № 2. – С. 55–59.
103. Кондаков, И.В. Введение в историю русской культуры: Учеб. пособие / И.В. Кондаков – М.: Аспект Пресс, 1997. – 686 с.
104. Конституция РФ [Электронный ресурс]. – Режим доступа: http://base.garant.ru/10103000/2/#block_2000
105. Контролирующий орган Российского Дворянского Собрания [Электронный ресурс]. – Режим доступа: <http://www.nobility.ru/rus/rds/contr/#http>
106. Конференция «Монархическая идея в XXI веке», приуроченная к 90-й годовщине Февральского переворота. 15 марта 2007 года [Электронный ресурс]. – Режим доступа: http://zvio.info/docs/conf/conf_2007.html
107. Коркунов, Н.М. Лекции по общей теории права / Н.М. Коркунов. – СПб.: Юрид. центр Пресс, 2003. – 543 с.
108. Коробов, П.А. «Дом хочет домой» [Электронный ресурс] / П.А. Коробов. – Режим доступа: <http://www.imperialhouse.ru/rus/allnews/massmedia/995.html>
109. Коулман, Дж. Экономическая социология с точки зрения теории рационального выбора / Дж. Коулман // Экономическая социология. – 2004. – № 3. – С. 35-44.
110. Краткий курс истории Партии «Великая Россия» [Электронный ресурс]. – Режим доступа: <http://partinfo.ru/history/>
111. Круглый стол в «Русском журнале» [Электронный ресурс]. – Режим доступа: <http://www.monarhia.ru/?id=01&type=news&y=2002&m=06&d=10&show=00>
112. Крылов-Толстикевич, А.Н. Романовы и Россия 400 лет вместе Российские вести, 2010, 1-8 февраля [Электронный ресурс] / А.Н. Крылов-

Толстикovich. – Режим доступа:

<http://www.imperialhouse.ru/rus/allnews/massmedia/2022.html>

113. Куанчалева, Л.Ш., Скоробогатов А.В. Закон о престолонаследии 1797 г. как источник государственного права России [Электронный ресурс] / Л.Ш. Куанчалева, А.В. Скоробогатов. – Режим доступа: http://pravmisl.ru/index.php?option=com_content&task=view&id=1810

114. Кудрявцев, В.Л. Монархическое движение – третий путь развития России [Электронный ресурс] / В.Л. Кудрявцев. – Режим доступа: http://www.monarchruss.org/index.php?option=com_content&task=view&id=111&Itemid=26

115. Кузнечевский, В.Д., Мультатули, П.В. Пьяные дни Февраля. События 1917 года с непопулярной точки зрения [Электронный ресурс] / В.Д. Кузнечевский, П.В. Мультатули. – Режим доступа: http://www.stoletie.ru/territoriya_istorii/pjanyje_dni_fevrala_2011-02-25.htm

116. Кузьмин, Ю.А. Российская императорская фамилия (1797-1917). Биобиблиографический справочник. Изд. 2-е, доп. и испр. / Ю.А. Кузьмин. – СПб.: «Дмитрий Буланин», 2011. – 440 с.

117. Култыгин, В.П. Теория рационального выбора: возникновение и современное состояние / В.П. Култыгин // Социологические исследования. – 2004. – № 1. – С. 27–36.

118. Лавров, В.М. К 400-летию воцарения династии Романовых [Электронный ресурс] / В.М. Лавров. – Режим доступа: <http://www.nobility.ru/rus/historical/vmlavrov/#400years>

119. Лазаревский, Н.И. Лекции по русскому государственному праву. Т. 1. Конституционное право [Электронный ресурс] / Н.И. Лазаревский. – Режим доступа: <http://www.lawlibrary.ru/article1119023.html>

120. Ларионов, В.Е. Православная монархия. Национальная монархия в России. Утопия, или Политическая реальность. – М., 2013 [Электронный ресурс] / В.Е. Ларионов. – Режим доступа: <http://www.e-reading.by/book.php?book=99130>

121. Леонтьев, К. Н. Славянофильство и грядущие судьбы России / К.Н. Леонтьев. – М.: Институт русской цивилизации, 2010. – 1232 с.
122. Лотман, Ю.М. Очерки по истории русской культуры XVIII – начала XIX века. Из истории русской культуры. / Ю.М. Лотман. – М.: Языки русской культуры, 1996. – Т. IV. – 831 с.
123. Лукьянов, Н.Н. Десятилетие возрожденного монархического движения в России [Электронный ресурс] / Н.Н. Лукьянов. – Режим доступа: <http://word.monarchruss.org/?p=32>
124. Лукьянов, Н.Н. Политическое положение в России и монархическое движение [Электронный ресурс] / Н.Н. Лукьянов. – Режим доступа: <http://word.monarchruss.org/?p=121>
125. Лукьянов, Н.Н. Проблемы декоммунизации России [Электронный ресурс] / Н.Н. Лукьянов. – Режим доступа: <http://word.monarchruss.org/?p=132>
126. Любич, А.А. Капитализм и монархия / А.А. Любич // Имперец. Циркуляр Верховного Совета РИС-О [Электронный ресурс] – 2007. – № 60. – Режим доступа: http://www.riuo.org/RussianVersion/Circular/circular60/IMPEREZ_60.pdf
127. Любич, А.А. Что такое монархия [Электронный ресурс] / А.А. Любич. – Режим доступа: <http://legitimist.ru/sight/politics/2010/sentyabr/chto-takoe-monarxiya.html>
128. Максимов, В.В. Монархист и партия – вещи несовместные [Электронный ресурс] / В.В. Максимов. – Режим доступа: <http://samoderjavie.ru/node/317>
129. Манифест «О принятии Великим Князем Кириллом Владимировичем, Блюстителем Российского Императорского Престола, титула Императора Всероссийского» [Электронный ресурс]. – Режим доступа: <http://monarhist.net/LEG/1924/Manifest-24.htm>

130. Марьянова, Е.В. Современное состояние монархического движения в России [Электронный ресурс] / Е.В. Марьянова. – Режим доступа: <http://www.tzar-nikolai.orthodoxy.ru/ost/mnk/10.htm>
131. Мейер, Дж., Роуэн, Б. Институционализированные организации: формальная структура как миф и церемониал / Дж. Мейер, Б. Роуэн // Экономическая социология. – 2011. – № 1. – С. 43-67.
132. Меркулов, Д.Н. Монархисты против демонов мировой демократии! [Электронный ресурс] / Д.Н. Меркулов. – Режим доступа: <http://samoros.org/article.php?aID=112021901>
133. Микешина, Л.А. Продуктивность и актуальность понятия «парадоксальная рациональность» / Л.А. Микешина / Рациональность и культура. К юбилею В.Н. Поруса: под ред. Е.Г. Драгалиной-Черной и В.В. Долгорукова / Л.А. Микешина. – М.: Изд. дом Высшей школы экономики, 2012. – С. 23-35.
134. Милюков, П.Н. Очерки по истории русской культуры (в 3 частях) / П.Н. Милюков. – М., 1992. – 1035 с.
135. Митрополит Филарет (Дроздов). Христианское учение о Царской Власти и об обязанностях верноподданных [Электронный ресурс] / Ф. Дроздов. – Режим доступа: http://arhiv-knig.ucoz.ru/_ld/5/502_EAz.htm
136. Монархическая идея: история и перспективы [Электронный ресурс]. – Режим доступа: <http://www.sorokinfond.ru/index.php?id=529>
137. Монархия в России: пройденный этап? [Электронный ресурс]. – Режим доступа: <http://wciom.ru/index.php?id=459&uid=113775>
138. Мультатули, П.В. Свержение монархии в России. Духовно-нравственные причины и последствия [Электронный ресурс] / П.В. Мультатули. – Режим доступа: <http://samoderjavie.ru/node/656>
139. Мюллер, Д. Общественный выбор / Пер. с англ. под ред. А. П. Заостровцева, А. С. Скоробогатова / Д. Мюллер. – М.: Гос. ун-т – Высшая школа экономики, Институт «Экономическая школа», 2007. – 994 с.

140. Назаретян, А.П. Виртуализация социального насилия: знамение эпохи? (Развернутый комментарий к статье А.М. Буровского) / А.П. Назаретян // Историческая психология и социология истории. – 2009. – № 2. – С. 150-170.

141. На Пушкинской площади в Москве прошло молитвенное стояние против пропаганды разврата, наркомании и сатанизма [Электронный ресурс]. – Режим доступа: <http://www.russkie.org/novosti/2006/novosti-250606.shtml>

142. Народное шествие 4 ноября 2012 [Электронный ресурс]. – Режим доступа: <http://partinfo.ru/news/more/?id=431>

143. Новая попытка навязать Церкви «екатеринбургские останки» [Электронный ресурс]. – Режим доступа: http://ruskline.ru/news_rl/2014/06/04/novaya_popytka_navyazat_cerkvi_ekaterinburgskie_ostanki/

144. Новости Движения «Жить без страха иудейска!» Выпуск № 26 (13/26 октября 2007 г.). [Электронный ресурс]. – Режим доступа: <http://www.rusidea.org/?a=2126#r1>

145. Нравственно-этический кодекс поведения членов и гостей Российского Дворянского Собраниа [Электронный ресурс]. – Режим доступа: <http://www.nobility.ru/rus/rds/internaldocuments/#4etika>

146. Нужна ли партийная монархия России? [Электронный ресурс]. – Режим доступа: http://www.i-rsi.ru/articles/aktualnaya_tema/nuzhna_li_partiynaya_monarkhiya_rossii/

147. Об организации [Электронный ресурс]. – Режим доступа: http://word.monarchruss.org/?page_id=2

148. Об объединении «Имперской партии» с партией «Самодержавная Россия» [Электронный ресурс]. – Режим доступа: <http://samoros.org/article.php?aID=114032001>

149. Обращение Высшего Монархического Совета Всероссийского Монархического Центра к главам мусульманских государств [Электронный ресурс]. – Режим доступа:

http://www.monarchruss.org/index.php?option=com_content&task=view&id=110&Itemid=26

150. Обращение Главы Российского Императорского Дома Е.И.В. Государыни Великой Княгини Марии Владимировны в связи с угрозой гуманитарной катастрофы Украины [Электронный ресурс]. – Режим доступа: http://www.nobility.ru/rus/actualmater/actualmater_28.html

151. Обращение Суда совести и чести СРН к соратникам в связи с очередной попыткой переворота в СРН [Электронный ресурс]. – Режим доступа: <http://srn.rusidea.org/?a=20015>

152. Обращение III (чрезвычайного) съезда СРН к соратникам. Иркутск, 13/26 мая 2007 г. [Электронный ресурс]. – Режим доступа: <http://srn.rusidea.org/?a=20003>

153. Обращение русских антикоммунистических организаций к Парламентской Ассамблее Совета Европы (ПАСЕ) и Организации по Безопасности и Сотрудничеству в Европе (ОБСЕ) [Электронный ресурс]. – Режим доступа: <http://www.rovs.narod.ru/vesti7.htm>

154. Общероссийское общественное движение «За Веру и Отечество». Краткая история [Электронный ресурс]. – Режим доступа: <http://zvio.info/docs/history.html>

155. Общероссийское общественное движение «За Веру и Отечество». Архив новостей [Электронный ресурс]. – Режим доступа: <http://zvio.info/news/news.html>

156. О Заседании Президиума Центрального совета партии «Самодержавная Россия» [Электронный ресурс]. – Режим доступа: <http://samoros.org/article.php?aID=113121601>

157. Олсон, М. Логика коллективных действий. Общественные блага и теория групп. Пер. с англ. / М. Олсон. – М.: ФЭИ, 1995. – 174 с.

158. О неудавшейся попытке переворота в Монархической партии «Самодержавная Россия». Комментарий Председателя Центрального совета

Д.Н.Меркулова [Электронный ресурс]. – Режим доступа:
<http://samoros.org/article.php?aID=111112801>

159. О партии [Электронный ресурс]. – Режим доступа:
<http://imperialparty.ru/about/>

160. О партии [Электронный ресурс]. – Режим доступа:
<http://monpartya.ru/content/about.htm>

161. О реакции русских патриотических организаций на украинскую революцию [Электронный ресурс]. – Режим доступа:
<http://srn.rusidea.org/?a=20018>

162. О регистрации партии «Самодержавная Россия» [Электронный ресурс]. – Режим доступа: <http://samoros.org/article.php?aID=112103001>

163. О ситуации на Украине и в Крыму [Электронный ресурс]. – Режим доступа: <http://samoros.org/article.php?aID=114031401>

164. Основные Государственные Законы Российской Империи. Глава вторая. О порядке наследия Престола. Ст. 30 [Электронный ресурс]. – Режим доступа: <http://www.imperialhouse.ru/rus/history/foundations/dinzak1/145.html>

165. Основы социальной концепции Русской Православной Церкви [Электронный ресурс]. – Режим доступа:
<http://www.patriarchia.ru/db/text/141422>

166. О Союзе Православных Хоругвеносцев. История [Электронный ресурс]. – Режим доступа: <http://www.russkie.org/info/index.shtml>

167. Остром, Э. Постановка задачи исследования институтов / Э. Остром // Экономическая политика. – 2009. – № 3. – С. 89-110.

168. Ответы Главы Дома Романовых на вопросы газеты «Монархист» (Санкт-Петербург) [Электронный ресурс]. – Режим доступа:
<http://www.imperialhouse.ru/rus/word/maria/3074.html>

169. Ответы Главы Российского Императорского Дома Ее Императорского Высочества Государыни Великой Княгини Марии Владимировны на вопросы газеты «Российские вести», 8 апреля 2003 г. «Я

Верю в будущее монархии» [Электронный ресурс]. – Режим доступа: <http://www.imperialhouse.ru/rus/word/maria/1330.html>

170. Ответы Главы Дома Романовых на вопросы ИА «Интерфакс» о ситуации в Украине и в Республике Крым [Электронный ресурс]. – Режим доступа: <http://www.imperialhouse.ru/rus/allnews/news/2014/3969.html>

171. Ответы Главы Российского Императорского Дома Е.И.В. Государыни Великой Княгини Марии Владимировны на вопросы журнала «Российская Федерация сегодня», 2013, март [Электронный ресурс]. – Режим доступа: <http://www.imperialhouse.ru/rus/word/maria/3495.html>

172. Ответы Главы Дома Романовых на вопросы журналистки Елены Новиковой (Испания). Февраль 2013 г. Полная русская версия [Электронный ресурс]. – Режим доступа: <http://www.imperialhouse.ru/rus/allnews/news/2013/3517.html>

173. Ответы Главы Российского Императорского Дома Ее Императорского Высочества Государыни Великой Княгини Марии Владимировны на вопросы газеты «Благовест», 13 июля 2003 г. [Электронный ресурс]. – Режим доступа: <http://www.imperialhouse.ru/rus/allnews/news/2003/72.html>

174. Ответы Главы Российского Императорского Дома Ее Императорского Высочества Государыни Великой Княгини Марии Владимировны на вопросы журнала «Vip-Premier» [Электронный ресурс]. – Режим доступа: <http://www.imperialhouse.ru/rus/word/maria/1322.html>

175. Ответы Е.И.В. Государя Наследника Цесаревича и Великого Князя Георгия Михайловича на вопросы газеты «Завтра», 3 февраля 2010 г. [Электронный ресурс]. – Режим доступа: <http://www.imperialhouse.ru/rus/word/georgi/2099.html>

176. О царе Николае II, причинах падения царской России и революции [Электронный ресурс]. – Режим доступа: http://www.paraklit.org/otvety/5.Cherkovnie_temi/NikolayII.Prichini_revoljucii.htm

177. Перевезенцев, С.В. Династия Романовых под Покровом Богородицы / С.В. Перевезенцев // Арзамасская сторона: альманах. – Выпуск 8. Издательство Арзамасского филиала ННГУ Арзамас, 2013. – С. 33–58.

178. Переключка. Орган связи чинов I Отдела РОВС в России [Электронный ресурс]. – 2009. – № 6-7 (10-11). – Режим доступа: <http://www.rovs.narod.ru/arhiv.htm>

179. Переключка. Издание I Отдела РОВС в России. [Электронный ресурс]. – 2012. – № 19-20. – Режим доступа: <http://www.rovs.narod.ru/arhiv.htm>

180. Победоносцев, К.П. Государство и Церковь / К.П. Победоносцев. – М.: Институт русской цивилизации, 2011. – Т. I. – 704 с.

181. Победоносцев, К.П. Государство и Церковь / К.П. Победоносцев. – М.: Институт русской цивилизации, 2011. – Т. II. – 624 с.

182. Поверницын, Ф.А. Монархизм в современной России [Электронный ресурс] / Ф.А. Поверницын. – Режим доступа: <http://samoderjavie.ru/node/316>

183. Политическая программа Всероссийского Монархического Центра [Электронный ресурс]. – Режим доступа: http://www.monarchruss.org/index.php?option=com_content&task=view&id=125&Itemid=29

184. Политическая программа Русского Имперского Движения [Электронный ресурс]. – Режим доступа: <http://www.rusimperia.info/p/rid-program.html>

185. Положение о приёме и членстве в Российском Дворянском Собрании [Электронный ресурс]. – Режим доступа: <http://www.nobility.ru/rus/rds/internaldocuments/#chlenstvo>

186. Положение о Совете Объединённого Дворянства Российского Дворянского Собрания [Электронный ресурс]. – Режим доступа: <http://www.nobility.ru/rus/rds/internaldocuments/#7sovet>

187. Положение о Малом Административном Совете Российского Дворянского Собрании (2-я редакция, действует с 01 октября 2006 г.) [Электронный ресурс]. – Режим доступа: <http://www.nobility.ru/rus/rds/internaldocuments/#2mas>

188. Положение о выборах руководящего состава Российского Дворянского Собрании [Электронный ресурс]. – Режим доступа: <http://www.nobility.ru/rus/rds/internaldocuments/#6vivor>

189. Положение о совещаниях при председателях отделов [Электронный ресурс]. – Режим доступа: <http://www.rovs.narod.ru/dokument10.htm>

190. Положение о Русском Обще-Воинском Союзе [Электронный ресурс]. – Режим доступа: <http://www.rovs.narod.ru/dokument11.htm>

191. Постановление Правления Всероссийского Монархического Центра «О реорганизации руководящих структур ВМЦ» от 4 декабря 2006 г. [Электронный ресурс]. – Режим доступа: http://www.monarchruss.org/index.php?option=com_content&task=view&id=550&Itemid=29

192. Поцелуев, С.П. Ритуал как средство управления политической агрессией: формы, стратегии, случаи / С.П. Поцелуев // Политическая концептология. – 2014. – № 2. – С. 25-39.

193. Православие и монархия. Ответы директора Канцелярии Е.И.В. А.Н. Закатова на вопросы журнала «Нескучный сад», 2011, май [Электронный ресурс]. – Режим доступа: <http://www.imperialhouse.ru/rus/monograph/articles/3087.html>

194. Православное учение о царской власти [Электронный ресурс]. – Режим доступа: <http://www.rus.zp.ua/monarh.pdf>

195. Правый Взгляд. Вестник Русского Имперского Движения. [Электронный ресурс] – 2010. – № 3 (103). – Режим доступа: http://rusimperia.tv/files/newspaper/4_104.pdf

196. Правый Взгляд. Вестник Русского Имперского Движения. [Электронный ресурс] – 2010. – № 20 (120). – Режим доступа: http://rusimperia.tv/files/newspaper/19_119.pdf
197. Правый Взгляд. Вестник Русского Имперского Движения. [Электронный ресурс] – 2011. – № 21 (145). – Режим доступа: http://rusimperia.tv/files/newspaper/21_145.pdf
198. Правый Взгляд. Вестник Русского Имперского Движения. [Электронный ресурс] – 2012. – № 4 (152). – Режим доступа: http://rusimperia.tv/files/newspaper/4_152.pdf
199. Правый Взгляд. Вестник Русского Имперского Движения. [Электронный ресурс]. – 2013. – № 13-14 (185-186). – Режим доступа: http://rusimperia.tv/files/newspaper/13-14_185-186.pdf
200. Прибыловский, В.А. Легитимисты и сборники. Современные русские монархисты в спорах о том, кто достоин престола [Электронный ресурс] / В.А. Прибыловский. – Режим доступа: <http://www.anticompromat.org/monarhisty/monarhisty1.html>
201. Приказ Генерала П.Н. Врангеля об образовании Русского Обще-Воинского Союза [Электронный ресурс]. – Режим доступа: <http://www.rovs.narod.ru/dokumenti7.htm>
202. Приказ № 1 Русскому Обще-Воинскому Союзу [Электронный ресурс]. – Режим доступа: <http://www.rovs.narod.ru/vozros.htm>
203. Программа департамента социально-экономических программ [Электронный ресурс]. – Режим доступа: <http://www.nobility.ru/rus/programms/department-soc/#htop>
204. Программа Союза «Христианское Возрождение» [Электронный ресурс]. – Режим доступа: <http://cxb.chat.ru/>
205. Программа Политической партии «Самодержавная Россия» [Электронный ресурс]. – Режим доступа: <http://samoros.org/article.php?aID=111021301>

206. Программа партии «Великая Россия» [Электронный ресурс]. – Режим доступа: <http://velikoross.ru/programm/>
207. Программные принципы Российского монархического движения [Электронный ресурс]. – Режим доступа: <http://www.monarhia.ru/?id=10&show=program>
208. Программа Общероссийского общественного движения «За Веру и Отечество» [Электронный ресурс]. – Режим доступа: <http://zvio.info/docs/program.html>
209. Программа политической партии «Имперская партия» [Электронный ресурс]. – Режим доступа: <http://imperialparty.ru/program/>
210. Программа политической партии «Монархическая партия» [Электронный ресурс]. – Режим доступа: <http://monpartya.ru/content/about.htm>
211. Программа Чёрной Сотни [Электронный ресурс]. – Режим доступа: http://www.sotnia.ru/index.php?name=Html_Content&op=page&folder=Organiz&contentsite=programma.html
212. Протоиерей А. Масюк. Восстановить монархию в России можно [Электронный ресурс] / А. Масюк. – Режим доступа: <http://www.ruskmir.ru/2012/02/carya-nuzhno-vymolit/>
213. Протоиерей А. Захаров о необходимости монархии в России [Электронный ресурс] / А. Захаров. – Режим доступа: <http://www.pokaianie.ru/article/restoration/read/363>
214. Протокол Заочного заседания Главного Совета (ЗЗГС) Союза Русского Народа от 8.04.2012 г. [Электронный ресурс]. – Режим доступа: <http://srn.rusidea.org/?a=20014>
215. Путин – лучший за сто лет – опрос [Электронный ресурс]. – Режим доступа: <http://versii.com/news/165878/>
216. Пятнадцатилетие Всероссийского Монархического Центра [Электронный ресурс]. – Режим доступа: http://www.monarchruss.org/index.php?option=com_content&task=view&id=677&Itemid=27

217. Расширенное заседание Главного Совета СРН 16 мая 2010 г. [Электронный ресурс]. – Режим доступа: <http://srn.rusidea.org/?a=400100016#IV.2>
218. Расширенное заседание Главного Совета СРН [Электронный ресурс]. – Режим доступа: <http://srn.rusidea.org/?a=400100015>
219. Решетников, Л.П. Вернуться в Россию. Третий путь, или тупики безнадёжности / Л.П. Решетников. – М.: Издательство «ФИВ», 2013. – 232 с.
220. Решетников Л.П. Духовно-нравственные причины национальной катастрофы [Электронный ресурс] / Л.П. Решетников. – Режим доступа: <http://www.riss.ru/my-v-smi/343-1-p-reshetnikov-duhovno-nravstvennyye-prichiny-nacionalnoy-katastrofy-rossii>
221. Рожков, Н.А. Избранные труды / Н.А. Рожков. – М.: РОССПЭН, 2010. – 736 с.
222. Ролз, Дж. Теория справедливости / Под ред. В.В. Целищева. / Дж. Ролз. – Новосибирск, 1995. – 513 с.
223. Романович-Славатинский, А.В. Пособие для изучения русского государственного права по методу историко-догматическому. Вып. 1-2 [Электронный ресурс] / А.В. Романович-Славатинский. – Режим доступа: <http://www.lawlibrary.ru/article1119023.html>
224. Российский Императорский Дом (историко-юридическая справка) [Электронный ресурс]. – Режим доступа: <http://www.imperialhouse.ru/rus/imperialhouse/succession/info.html>
225. Российский Императорский Дом (с указанием морганатических линий) на 2013 г. [Электронный ресурс]. – Режим доступа: <http://www.imperialhouse.ru/rus/imperialhouse/succession/tree2.html>
226. Ротбард, М. Праксиология, ценностные суждения и государственная политика / М. Ротбард // Экономическая политика. – 2009. – № 3. – С. 186-201.

227. Руководство ВМЦ [Электронный ресурс]. – Режим доступа: http://www.monarchruss.org/index.php?option=com_content&task=view&id=422&Itemid=49
228. Руководящий Центр Движения [Электронный ресурс]. – Режим доступа: <http://zvio.info/rc/rc.html>
229. Русский марш-2012 [Электронный ресурс]. – Режим доступа: <http://www.russkie.org/novosti/2012/novosti-041112.shtml>
230. Русский марш за Новороссию [Электронный ресурс]. – Режим доступа: <http://www.russkie.org/novosti/2014/novosti-041114.shtml>
231. Русский Обще-Воинский Союз в период после падения власти КПСС по 2001 год (1991 – 2001) [Электронный ресурс]. – Режим доступа: <http://www.rovs.narod.ru/istoria-rovs6.htm>
232. Русское Гражданское Общество: Опричная монархия [Электронный ресурс]. – Режим доступа: <http://www.apn.ru/publications/article22268.htm>
233. Русское Имперское Движение [Электронный ресурс]. – Режим доступа: <http://www.right-world.net/countries/%5Bcountry%5D/rid>
234. Русское Имперское Движение. Имперский Легион [Электронный ресурс]. – Режим доступа: <http://rusimperia.info/news/id12590.html>
235. Самарин, Ю.Ф. Православие и народность / Ю.Ф. Самарин. – М.: Институт русской цивилизации, 2008. – 720 с.
236. «Самодержавная Россия» борется против незаконного отказа в регистрации [Электронный ресурс]. – Режим доступа: <http://samoros.org/article.php?aID=112060201>
237. Святенков П.А. Может ли монархия стать гарантией демократии в России? [Электронный ресурс] / П.А. Святенков. – Режим доступа: <http://www.km.ru/v-rossii/2012/02/17/pravitelstvo-rossii/mozhet-li-monarkhiya-stat-garantie-i-demokratii-v-rossii>

238. Святой праведный отец Иоанн Кронштадтский. Я предвижу восстановление мощной России / И. Кронштадтский. – М.: Институт русской цивилизации, 2012. – 640 с.
239. Священнослужители о монархической идее [Электронный ресурс]. – Режим доступа: <http://regions.ru/news/2398676/>
240. Скиперских А.В. Homo Politicus: между бунтом и подчинением / А.В. Скиперских // Политика и общество. – 2014. – № 6. – С. 682–688.
241. Сокулер, З.А. Социальный конструктивизм, релятивизм и поиск истины / З.А. Сокулер // Рациональность и культура. К юбилею В.Н. Поруса / под ред. Е.Г. Драгалиной-Черной и В.В. Долгорукова – М.: Изд. дом Высшей школы экономики, 2012. – С. 53-65.
242. Солоневич, И.Л. Народная монархия / И.Л. Солоневич. – М.: Институт русской цивилизации, 2010. – 624 с.
243. Сорокин, Ю.А. Православные традиции в русском самодержавии XVI – XVII вв. Исторический ежегодник / под ред. А.В. Якуба. / Ю.А. Сорокин. – Омск: Омский гос. ун-т, 1998. – 176 с.
244. Союз православных хоругвеносцев принял участие в митинге, посвящённом событиям на Украине [Электронный ресурс]. – Режим доступа: <http://www.russkie.org/novosti/2014/novosti-110314.shtml>
245. Союз православных хоругвеносцев провел народное шествие в защиту российской армии и русского народа [Электронный ресурс]. – Режим доступа: <http://www.russkie.org/novosti/2005/novosti-230205.shtml>
246. СПХ принял участие в московском «Русском марше»-2008 [Электронный ресурс]. – Режим доступа: <http://www.russkie.org/novosti/2008/novosti-041108.shtml>
247. Степанов, С.И. Опричная Монархия [Электронный ресурс] / С.И. Степанов. – Режим доступа: http://www.oprichnina.chat.ru/opr10/10_4.html
248. Тверно, Л. Рациональность или социальные нормы: преодоленное противоречие? / Л. Тверно // Экономическая социология. – 2001. – № 1. – С. 88-122.

249. Тихомиров, Л.А. Руководящие идеи русской жизни. / Л.А. Тихомиров. – М.: Институт русской цивилизации, 2008. – 640 с.
250. Толстикovich, А.Б. Мифы Дома Романовых. Интервью с А.Н. Закатовым, директором Канцелярии Е.И.В [Электронный ресурс] / А.Б. Толстикovich. – Режим доступа: <http://www.imperialhouse.ru/rus/allnews/massmedia/2486.html>
251. Точка в деле убийства Царской Семьи еще не поставлена [Электронный ресурс]. – Режим доступа: <http://www.km.ru/news/tochka-v-dele-ubiistva-tsarskoi-semi-eshche-ne-postavlena>
252. Троицкий, П.Д. Самодержавие, православие, народность [Электронный ресурс] / П.Д. Троицкий. – Режим доступа: <http://samoderjavie.ru/node/336>
253. Уложение о наказаниях уголовных и исправительных 1845 года [Электронный ресурс]. – Режим доступа: <http://www.history.ru/content/view/1114/87/>
254. Успенский, Б.А. Избранные труды, том 1. Семиотика истории. Семиотика культуры. / Б.А. Успенский. – М.: Языки русской культуры, 1996. – 608 с.
255. Устав Всероссийского Монархического Центра [Электронный ресурс]. – Режим доступа: http://www.monarchruss.org/index.php?option=com_content&task=view&id=124&Itemid=29
256. Устав РИС-О [Электронный ресурс]. – Режим доступа: <http://monarhia-tula.narod.ru/bylaw.htm>
257. Устав Монархической партии «Самодержавная Россия» [Электронный ресурс]. – Режим доступа: <http://samoros.org/article.php?aID=108112501>
258. Устав политической партии «Монархическая Партия» [Электронный ресурс]. – Режим доступа: <http://monparty.ru/content/about.htm>

259. Устав Общероссийского общественного движения «За Веру и Отечество» [Электронный ресурс]. – Режим доступа: <http://zvio.info/docs/ustav.html>

260. Устав Российского Православного Монархического Общества [Электронный ресурс]. – Режим доступа: <http://samoderzhavie.nm.ru/programm.htm>

261. Устав партии «Великая Россия» [Электронный ресурс]. – Режим доступа: <http://partinfo.ru/ustv/>

262. Устав Межрегионального просветительского общественного движения «Монархическое Движение» [Электронный ресурс]. – Режим доступа: <http://www.monarhia.ru/?id=10&show=statute>

263. Устав Общероссийской общественной организации «Союз потомков Российского Дворянства – Российское Дворянское Собрание» [Электронный ресурс]. – Режим доступа: <http://www.nobility.ru/rus/rds/registerdocuments/#htop>

264. Устав общества под названием СОЮЗ РУССКОГО НАРОДА [Электронный ресурс]. – Режим доступа: <http://srn.rusidea.org/?a=20001>

265. Устав Российского Имперского Союза-ордена [Электронный ресурс]. – Режим доступа: <http://www.riuo.org/RussianVersion/bylaws/bylaws-rus.pdf>

266. Утвержденная грамота великого всероссийского церковного поместного и земского собора 1613 г. о призвании на царство дома Романовых [Электронный ресурс]. – Режим доступа: <http://www.imperialhouse.ru/rus/imperialhouse/orthodox/document.html>

267. Федеральный закон от 19.05.1995 № 82-ФЗ «Об общественных объединениях» [Электронный ресурс]. – Режим доступа: http://www.consultant.ru/popular/obob/76_1.html

268. Федеральный закон от 25.07.2002 № 114-ФЗ «О противодействии экстремистской деятельности» [Электронный ресурс]. – Режим доступа: <http://www.rg.ru/2002/07/30/extremizm-dok.html>

269. Федеральный закон от 12.01.1996 № 7-ФЗ «О некоммерческих организациях» [Электронный ресурс]. – Режим доступа: <http://www.consultant.ru/popular/nekomerz/>
270. Федеральный закон от 11.06.2001 № 95-ФЗ «О политических партиях» (с изменениями и дополнениями) [Электронный ресурс]. – Режим доступа: <http://base.garant.ru/183523/>
271. Филиппов, А. Техника диктатуры: к логике политической социологии [Электронный ресурс] / А. Филиппов. – Режим доступа: http://www.intelros.ru/pdf/material_sofiy/filipov/diktatura.pdf
272. Флигстин, Н. Государство, рынки и экономической рост / Н. Флигстин // Экономическая социология. – 2007. – № 2. – С. 41-60.
273. Флигстин, Н. Поля, власть и социальные навыки: критический анализ новых институциональных течений / Н. Флигстин // Экономическая социология. – 2001. – № 4. – С. 28-55.
274. Франчук, В.И. Общая теория социальных организаций / В.И. Франчук. – М.: Изд-во МГСУ «Союз», 2001. – 236 с.
275. Халин, С.Л. Выход видится только в созыве Земского Собора [Электронный ресурс] / С.Л. Халин. – Режим доступа: <http://samoderjavie.ru/content/sergey-halin-vyход-viditsya-tolko-v-sozyve-zemskogo-sobora>
276. Ходкевич, Г. В. Путин. Альбом «Предвыборная ложь», концерт № 7 [Электронный ресурс] / Г. Ходкевич. – Режим доступа: <http://pereklichka.livejournal.com/143950.html>
277. Хомяков, А.С. Всемирная задача России / А.С. Хомяков. – М.: Институт русской цивилизации, Благословение, 2011. – 784 с.
278. Хомяков, Д.А. Православие. Самодержавие. Народность / Д.А. Хомяков. – М.: Институт русской цивилизации, 2011. – 576 с.
279. Хранить монархическую альтернативу. Имперец. Циркуляр Верховного Совета РИС-О [Электронный ресурс] – 2009. – № 68. – Режим

доступа:http://www.riuo.org/RussianVersion/Circular/circular68/IMPEREZ_68.pdf

280. Царский Русский Марш [Электронный ресурс]. – Режим доступа: <http://www.russkie.org/novosti/2013/novosti-041113.shtml>

281. Царское дело. Глава Российского императорского Дома великая княгиня Мария Владимировна: возможно ли возвращение монархии в Россию? [Электронный ресурс]. – Режим доступа: <http://www.otechestvo.org.ua/main/20073/2212.htm>

282. Цебелис, Дж. В защиту теории рационального выбора [Электронный ресурс] / Дж. Цибелис. – Режим доступа: <http://pavroz.ru/files/tsebelisrationalchoice.pdf>

283. Церковь начала празднование 400-летия Дома Романовых [Электронный ресурс]. – Режим доступа: <http://zvio.info/news/news.html>

284. Чёрная Сотня – ваше мнение? [Электронный ресурс]. – Режим доступа: <http://www.cirota.ru/forum/view.php?subj=39204&fullview=1&order=>

285. Черная сотня. Историческая энциклопедия 1900–1917. / Сост. А. Д. Степанов, А. А. Иванов; Отв. ред. О. А. Платонов. – М.: Институт русской цивилизации, 2008. – 640 с.

286. Черных, А.И. Ритуалы в медиатизированном обществе / А.И. Черных. – М.: Изд. дом Высшей школы экономики, 2012. – 56 с.

287. Черняев, Н.И. Русское самодержавие / Н.И. Черняев. – М.: Институт русской цивилизации, 2011. – 864 с.

288. Чеснокова В. О монархических настроениях в России [Электронный ресурс] / В. Чеснокова. – Режим доступа: <http://bd.fom.ru/report/map/oz02061906>

289. Чичерин, Б.Н. Курс государственной науки. Тома I-III. – Москва, типография товарищества И.Н. Кушнерев и Ко, 1894 г. [Электронный ресурс] / Б.Н. Чичерин. – Режим доступа: <http://constitution.garant.ru/science-work/pre-revolutionar/3948892/>

290. Шашкова Я.Ю. Институциональные ловушки в российском политическом процессе / Я.Ю. Шашкова // Евразийство: теоретический потенциал и практические приложения. – 2014. – № 7. – С. 110–116.
291. Шашкова Я.Ю. Политические ценности и стратегии современной России: взгляд политологического сообщества / Я.Ю. Шашкова, А.В. Гуторов, И.И. Кузнецов // Вестник Московского университета. Серия 12: Политические науки. – 2014. – № 1. – С. 3–8.
292. Шашкова Я.Ю. Сетевые модели в российском партогенезе / Я.Ю. Шашкова // Политическая экспертиза: ПОЛИТЭК. – 2012. – Т.8. – № 3. – С. 119–136.
293. Ширинянц, А.А. Консерватизм и политические партии в современной России / А. Ширинянц // Тетради по консерватизму. Альманах Фонда ИСЭПИ. – 2014. – № 3. – С. 166–183.
294. Штаб Союза Русского Народа. Остановить красный террор! [Электронный ресурс]. – Режим доступа: <http://srn.rusidea.org/?a=400100005>
295. Щюц, А. Избранное: Мир, светящийся смыслом / А. Щюц. – М.: Рос. полит. энцикл., 2004. – 486 с.
296. Эванс, П., Раух, Дж. Бюрократия и экономический рост / П. Эванс, Дж. Раух // Экономическая социология. – 2006. – № 1. – С. 38–60.
297. Эпоха Ельцина и монархическое движение [Электронный ресурс]. – Режим доступа: http://www.monarchruss.org/index.php?option=com_content&task=view&id=651&Itemid=36
298. Юбилейная научно-общественная конференция «Императорский Дом Романовых: 400 лет на службе России» [Электронный ресурс]. – Режим доступа: <http://zvio.info/news/news.html>
299. Юбилейный съезд Союза Православных Братств Русской Православной Церкви [Электронный ресурс]. – Режим доступа: <http://sicpx.narod.ru/2005-10-14.html>

300. Aguiar, F., Francisco, A. Can rational choice cope with identity? [Электронный ресурс] / F. Aguiar, A. Francisco. – Режим доступа: <http://digital.csic.es/bitstream/10261/7758/1/conferencia1fernando.pdf>
301. Aleksandr Skiperskikh. Symbolic discourse of street protests: walk through the provincial Yelets // *Studia z zakresu nauk prawnoustrojowych*. 2014. Vol. IV. P. 106-116.
302. Guy Peters, B. Institutional theory in political science: the new institutionalism. / B. Guy Peters. – New York, 1999. – 183 p.
303. Carl Henrik Knutsen. The Diverging Economic Dynamics of Dictatorships: Enlightened Rule and Tyranny? [Электронный ресурс] / C. Knutsen. – Режим доступа: <http://folk.uio.no/carlhk/publications/Troms%C3%B8paperKP%20CHK.pdf>
304. Fernando Aguiar, Pablo Brañas-Garza and Luis M. Miller. Moral distance in dictator games [Электронный ресурс] / F. Aguiar, P. Brañas-Garza, L.M. Miller. – Режим доступа: <http://digital.csic.es/bitstream/10261/7638/1/dictator.pdf>
305. Hans-Hermann Hoppe. The political economy of monarchy and democracy, and the idea of a natural order / H.-H. Hoppe // *Journal of libertarian studies*. – 1995. – P. 94-121.
306. March, J.C., Olsen, J.P. Elaborating the «new institutionalism» / J.C. March, J.P. Olsen // *The Oxford Handbook of Political Institutions*. – Y.: Oxford University Press, 2006. – 816 p.
307. Schuessler, A.A. Expressive voting / A.A. Schuessler // *Rationality and Society*. – 2000. – № 1. – P. 87-119.
308. Thomas Wilke. The Investment Theory of Wars: Belligerent Dictators in the North/McGuire-Model of Autocracy [Электронный ресурс] / T. Wilke – Режим доступа: <http://digital.csic.es/bitstream/10261/7638/1/dictator.pdf>
<http://duepublico.uni-duisburg-essen.de/servlets/DerivateServlet/Derivate-5194/wilke.pdf>

ПРИЛОЖЕНИЯ

Приложение № 1

Монархические объединения в современной России

Наименование	Руководство	СМИ	Интернет-сайт	Контакты
Всероссийский Монархический Центр	Лукьянов Николай Николаевич, Председатель правления ВМЦ	Новости штаб-квартиры ВМЦ-TV	http://www.monarchruss.org/	Пресс-служба ВМЦ monarchcenter@narod.ru
Имперская Партия	Сычёв Константин Валерьевич	Новости сайта	http://imperialparty.ru/	Электронная почта: 89859998444@rambler.ru Наш почтовый адрес: 119333, г. Москва, ул. Фотиевой, 13а.
Монархическая Партия России	Баков Антон Алексеевич	Новости	http://monparty.ru/	http://vk.com/monpartruss http://russianempire.org/
Монархическая Партия «Самодержавная Россия»	Меркулов Дмитрий Николаевич	Новости на сайте	http://www.samoross.org/	Электронная почта: monarch-parti@yandex.ru , monarch-parti@gmail.com Адрес для писем: г. Москва, 115035, почтовое отделение №35; а/я № 101
Общероссийское общественное движение «За Веру и Отечество»	Касимовский Константин Родионович	Новости на сайте	http://zvio.info/	Е-mail: zvio@zvio.info Пресс-служба: press@zvio.info
Партия «Великая Россия»	Савельев Андрей Николаевич	Новости сайта	http://www.velikoross.ru/	Сообщество сторонников "Великой России" в В "Фэйсбук" - http://www.facebook.com/velikoross Живом Журнале - http://community.livejournal.com/velikorossia В Контакте - http://vkontakte.ru/club86502 http://vkontakte.ru/id21503935?26857 –

				страница А.Н. Савельева ВКонтакте
Российский Императорский Дом	Е.И.В. Государыня Великая Княгиня Мария Владимировна	Газета «Монархист» Новости. Российский Императорский Дом	http://www.imperialhouse.ru/	Почтовый адрес: Россия, 105066, Москва, ул. Старая Басманная, 21/4, 37 тел. (7-499) 261-69-64; факс (7-499) 265-54-19 Директор Канцелярии Е.И.В. - канд. ист. наук, доцент Закатов Александр Николаевич Начальник Приемной директора Канцелярии Е.И.В.- Попова Валентина Федоровна E-mail Приемной директора Канцелярии Е.И.В.: keiv@mail.ru http://vk.com/romanov_imperialhouse
Российский Имперский Союз-Орден	Сысуев Дмитрий Алексеевич	«Легитимист»	www.riuo.org	das-riuo@mail.ru
Российское Дворянское Собрание	Щербачёв Олег Вячеславович	Газета «Дворянский Вестник»	http://www.nobility.ru/	E-mail: nobility@mail.ru
Российское Монархическое Движение	Сергей Михайлович Чесноков	Информационный бюллетень «Российское Монархическое Движение»	http://www.monarhia.ru/	394077 Россия, г.Воронеж Ул.Генерала Лизюкова д.10 офф. 82 Тел. 8(473)242-69-86, 293-72-69 e-mail: monarhia@list.ru Адрес в SKYPE: vulkan1
Русское Имперское Движение		Газета «Правый Взгляд», Журнал «Имперский Курьер»	http://rusimperia.info/	Главный штаб Русского Имперского Движения, для писем: 197022, Санкт-Петербург, а/я 128 e-mail: talion60@mail.ru Служба информации РИД: e-mail: rusimperia@inbox.ru http://vk.com/club3560737
Русский Общевоинский Союз (РОВС)	Игорь Борисович Иванов	ВЕСТНИК РОВС, «Переключка»	http://rovs.narod.ru/	http://1otdelrovs.livejournal.com

Союз Русского Народа	Соборное управление с 2012 г.	Издательство «Русская Идея»	http://srn.rusidea.org/?a=4001	srn@rusidea.org
Союз Православных Хоругвеносцев	Леонид Донатович Симонович-Никшич	Священная Хоругвь Новости сайта	http://www.pysskie.org/	istinnopysskie@yandex.ru sicpx@yandex.ru
Союз «Христианское Возрождение»	Осипов Владимир Николаевич		http://cxb.chat.ru/	
«Чёрная Сотня», Всероссийская православная патриотическая организация	Штильмарк Александр Робертович	Православный Набат	http://www.sotnia.ru/	shtilmark@sotnia.ru или sotnia@sotnia.ru

**ОРГАНИЗАЦИОННАЯ СТРУКТУРА СОВРЕМЕННЫХ
РОССИЙСКИХ МОНАРХИЧЕСКИХ ОБЪЕДИНЕНИЙ**

Таблица 2.1. Типы организационных структур монархических объединений

Сложная линейная структура	Централизованно-функциональная структура	Линейно-штабная структура	Гибридная структура
Чёрная Сотня	Русский Обще-Воинский Союз (РОВС)	Монархическая Партия России	Русское Имперское Движение (сетевой принцип, но по смыслу централизованно-функциональная)
Союз Православных Хоругвеносцев (СПХ)	Российский Имперский Союз-Орден (РИС-О)	Российский Императорский Дом	Всероссийский Монархический Центр (ВМЦ) (Двойное членство, свободный выход из организации, но по смыслу централизованно-функциональная)
Имперская партия	Политическая партия «Великая Россия»		Российское Монархическое Движение (Двойное членство, но по смыслу линейно-штабная с элементами дивизионально-территориальной)
Союз Христианское Возрождение (СХВ)	Монархическая партия «Самодержавная Россия»		Российское Православное Монархическое Общество (Двойное членство, но по смыслу централизованно-функциональная)
			ООД «За Веру и Отечество» (Двойное членство, но по смыслу линейно-штабная)
			Союз Русского Народа (СРН) (Соборное управление, но по смыслу централизованно-функциональная)

ВСЕРОССИЙСКИЙ МОНАРХИЧЕСКИЙ ЦЕНТР

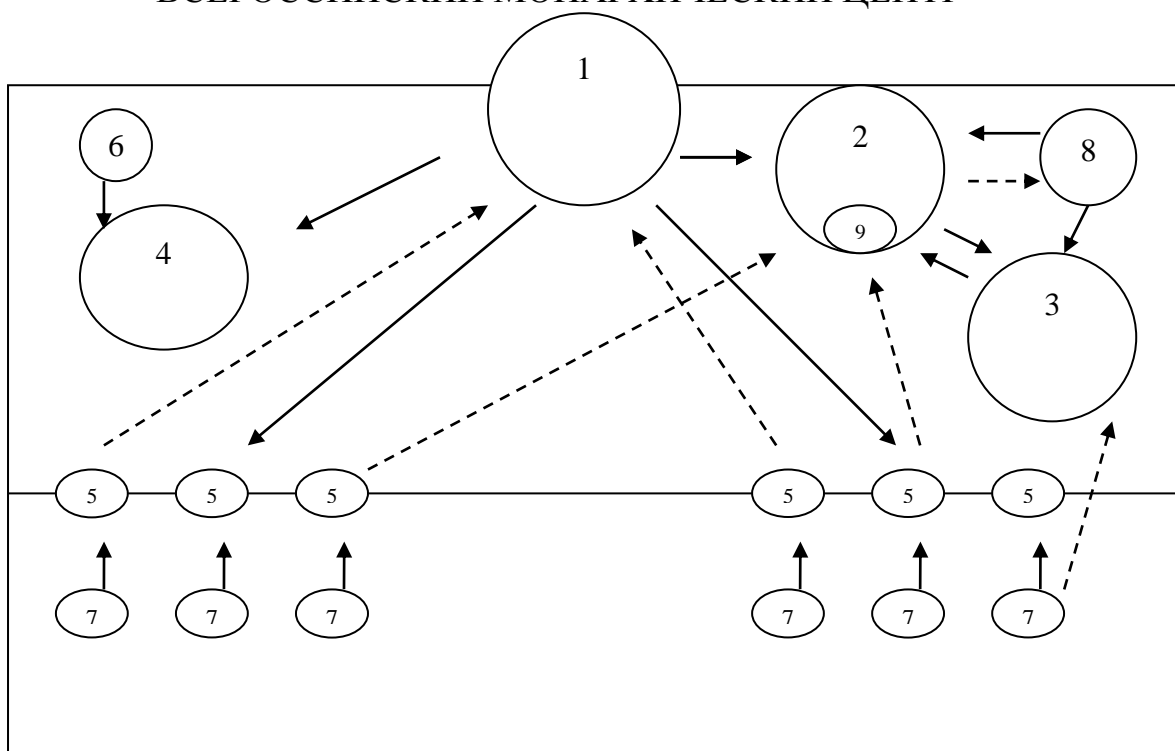

Функциональная структура управления

Условные обозначения:

- 1 – Съезд ВМЦ
- 2 – Правление ВМЦ
- 3 – Высший Монархический Совет
- 4 – Ревизионная Комиссия
- 5 – Территориальные отделы
- 6 – Председатель Ревизионной Комиссии
- 7 – Руководители территориальных отделов
- 8 – Председатель Правления ВМЦ (Глава ВМЦ)
- 9 – Секретариат Правления ВМЦ (во главе со статс-секретарём)

- > Прямое влияние (и далее)
- - -> Косвенное влияние (и далее)

ОБЩЕРОССИЙСКОЕ ОБЩЕСТВЕННОЕ ДВИЖЕНИЕ «ЗА ВЕРУ И ОТЕЧЕСТВО»

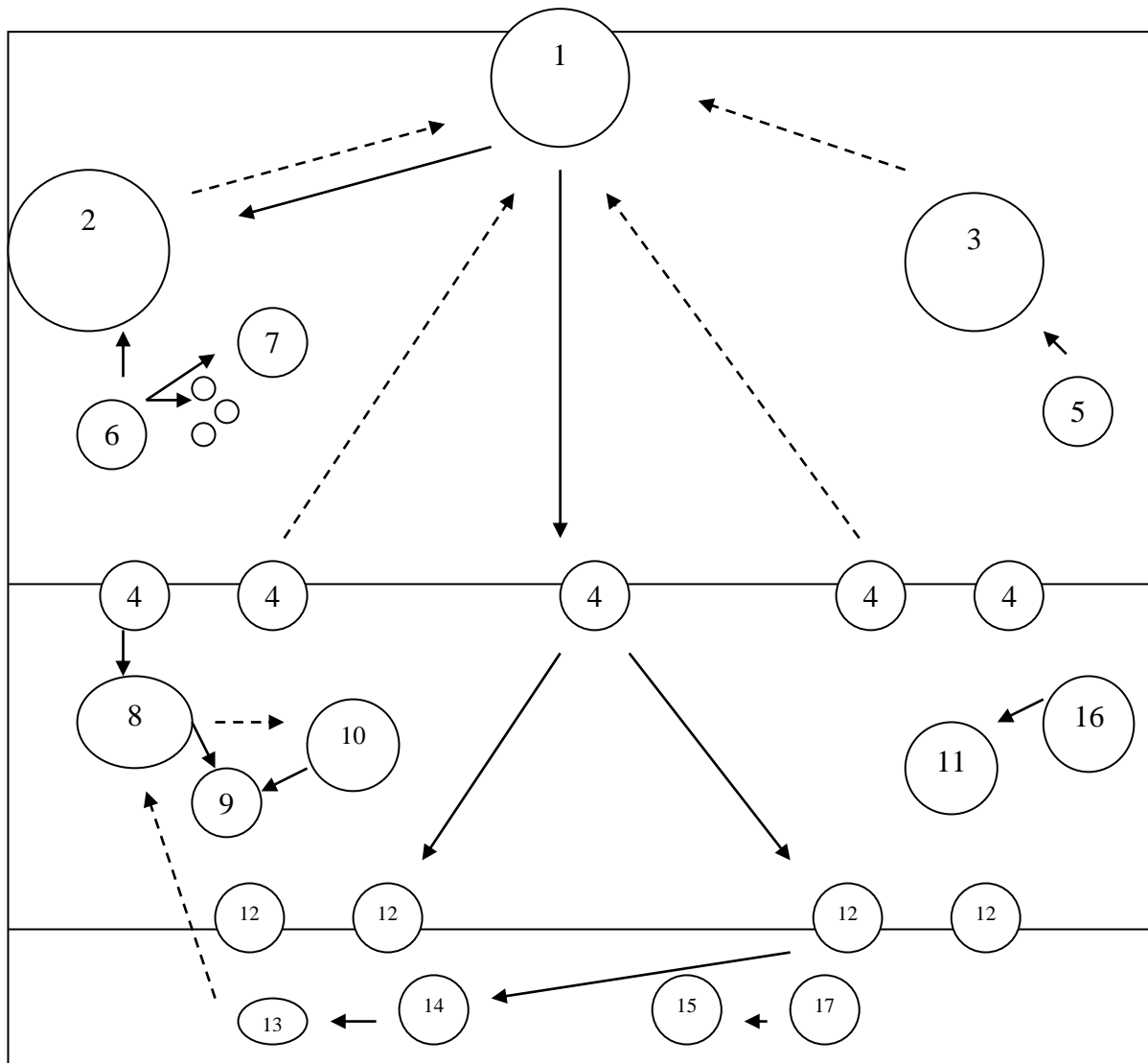

Условные обозначения:

- 1 – Съезд Движения
- 2 – Руководящий Центр Движения
- 3 – Центральная Контрольно-Ревизионная Комиссия
- 4 – Региональные отделения
- 5 – Председатель Центральной Контрольно-Ревизионной Комиссии
- 6 – Председатель Руководящего Центра Движения
- 7 – Аппарат Руководящего Центра Движения
- 8 – Общее Собрание (Конференция)
- 9 – Совет региональных отделений
- 10 – Председатель Совета регионального отделения
- 11 – Региональная Контрольно-Ревизионная Комиссия
- 12 – Местные отделения
- 13 – Общее Собрание
- 14 – Председатель Местного отделения
- 15 – Местная Контрольно-Ревизионная Комиссия
- 16 – Председатель Региональной Контрольно-Ревизионной Комиссии
- 17 – Председатель Местной Контрольно-Ревизионной Комиссии

ИМПЕРСКАЯ ПАРТИЯ (ДО ВХОЖДЕНИЯ В ПАРТИЮ
«САМОДЕРЖАВНАЯ РОССИЯ»)

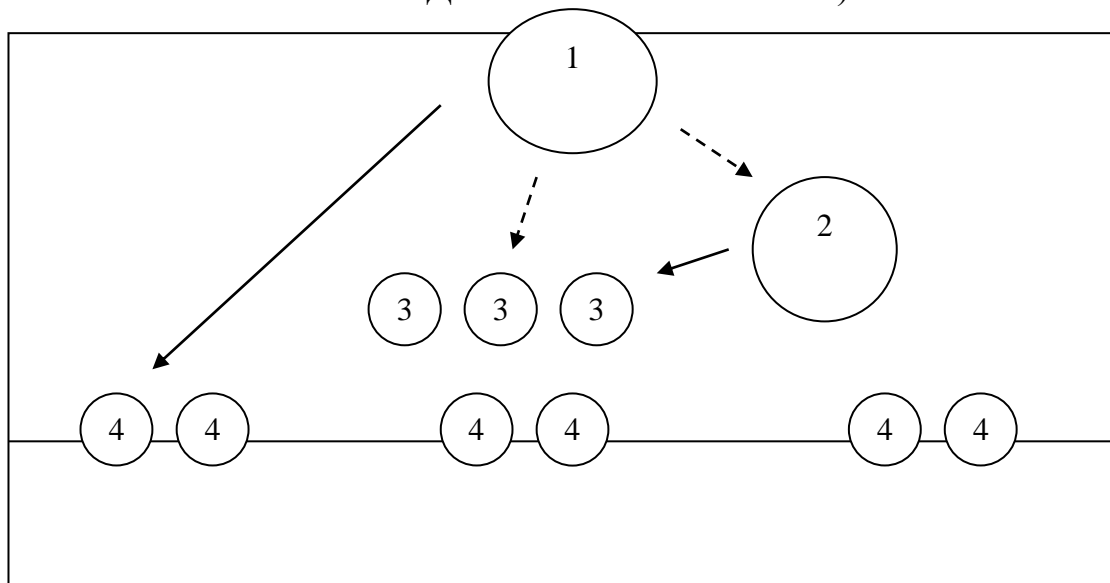

Сложная линейная структура

Условные обозначения:

- 1 – Центральный Политический Совет
- 2 – Председатель ЦПС
- 3 – Три члена ЦПС
- 4 – Региональные отделения

МОНАРХИЧЕСКАЯ ПАРТИЯ РОССИИ

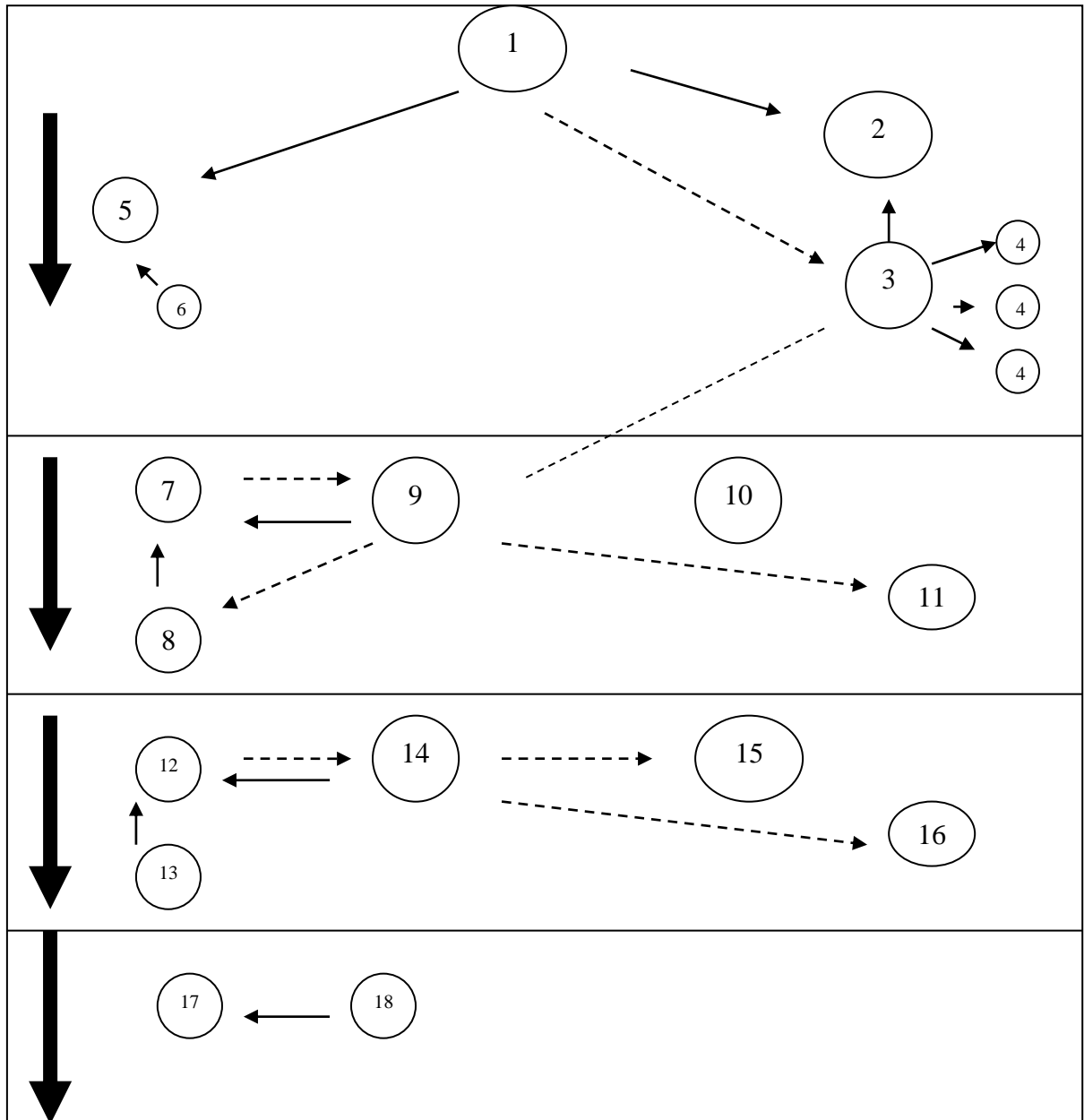

Условные обозначения:

- 1 – Съезд Партии
- 2 – Политический Совет Партии
- 3 – Председатель Политического Совета
- 4 – Консультативные органы
- 5 – Контрольно-ревизионная комиссия
- 6 – Председатель Контрольно-ревизионной комиссии
- 7 – Региональные отделения
- 8 – Председатель регионального отделения
- 9 – Конференция (Общее Собрание)
- 10 – Политический Совет регионального отделения
- 11 – Контрольно-ревизионная комиссия регионального отделения
- 12 – Местное отделение
- 13 – Председатель местного отделения
- 14 – Конференция местного отделения
- 15 – Политический Совет местного отделения
- 16 – Контрольно-ревизионная комиссия местного отделения
- 17 – Первичные отделения
- 18 – Руководитель первичного отделения

ПАРТИЯ «ВЕЛИКАЯ РОССИЯ»

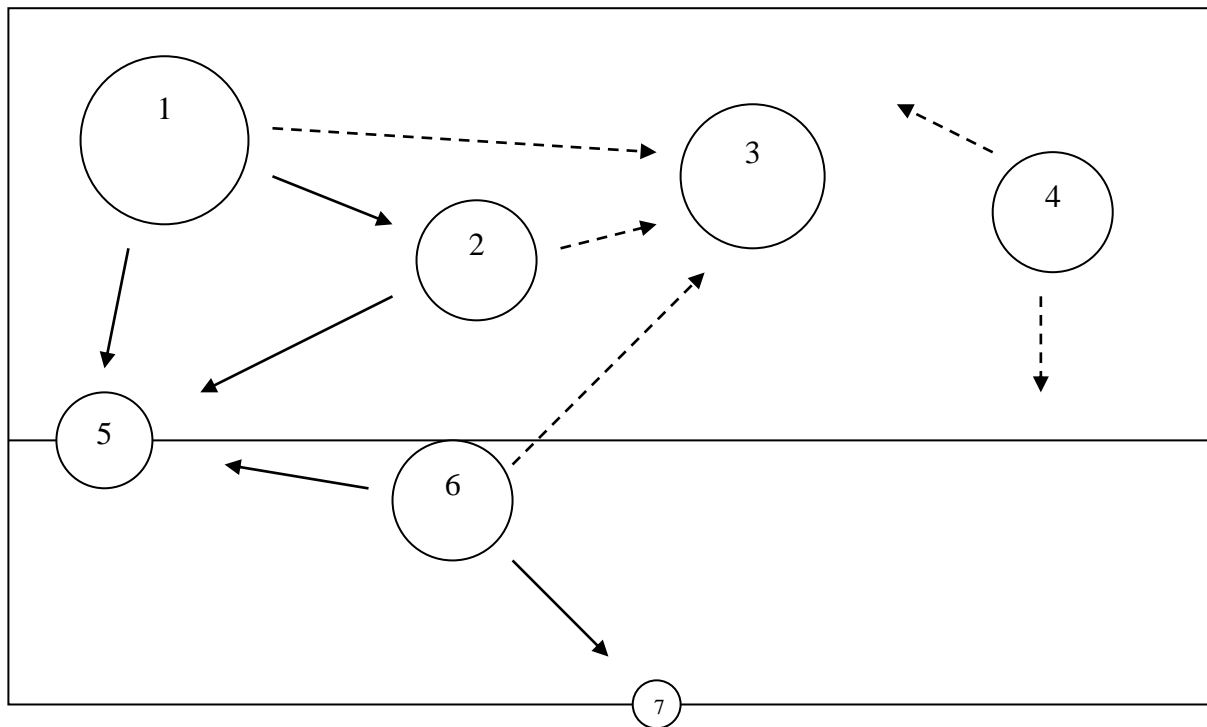

Условные обозначения:

- 1 – Лидер Партии
- 2 – Национальный Совет
- 3 – Политическое Собрание
- 4 – Контрольная Комиссия
- 5 – Региональные отделения
- 6 – Лидеры региональных отделений
- 7 – Партийная группа

РОССИЙСКИЙ ИМПЕРАТОРСКИЙ ДОМ

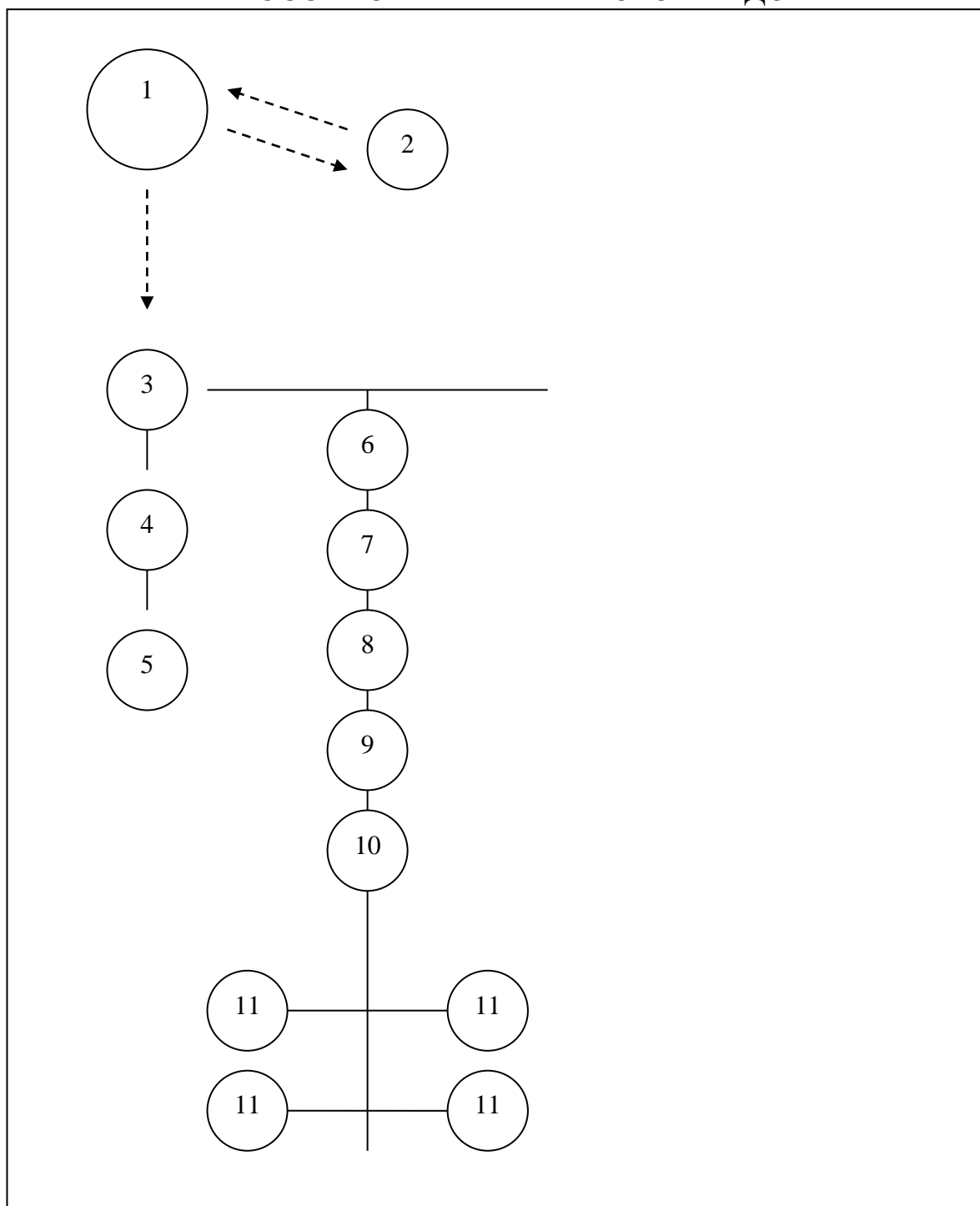

Линейно-функциональная структура управления

Условные обозначения:

- 1 – Глава Российского Императорского Дома
- 2 – Наследник
- 3 – Канцелярия Её Императорского Величества
- 4 – Директор Канцелярии ЕИВ
- 5 – Начальник Приёмной Директора
- 6 – Начальник Управления ЕИВ по взаимодействию и сотрудничеству с РПЦ
- 7 – Начальник Управления по межрегиональным связям
- 8 – Начальник Правового Управления Канцелярии ЕИВ
- 9 – Начальник Управления по общественным связям и информационной деятельности
- 10 – Начальник Управления по вопросам безопасности
- 11 – Советники

РОССИЙСКИЙ ИМПЕРСКИЙ СОЮЗ-ОРДЕН

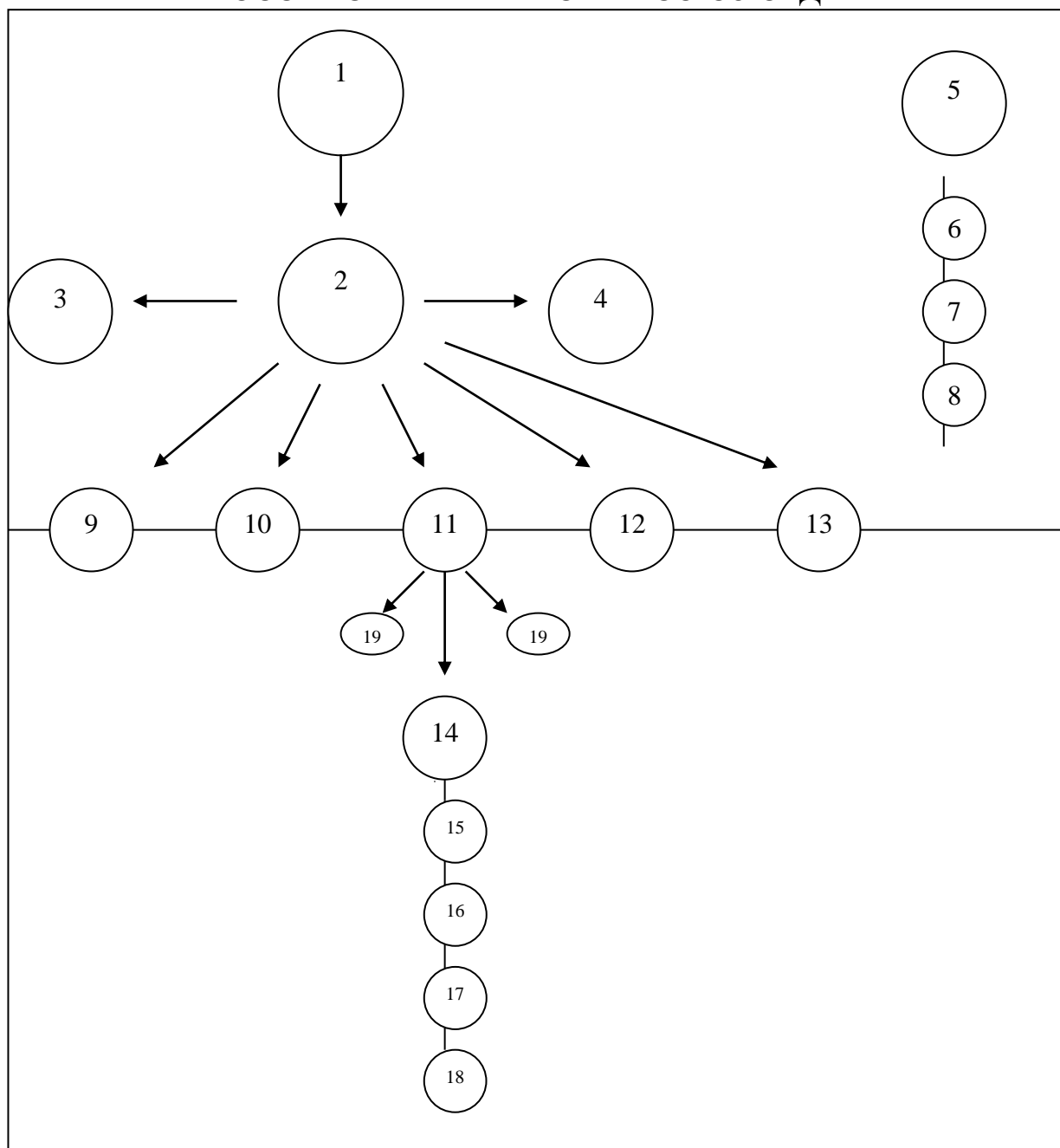

Условные обозначения:

- 1 – Верховный Совет
- 2 – Начальник РИС-О
- 3 – Заместитель Начальника РИС-О
- 4 – Генеральный Секретарь
- 5 – Суд Чести
- 6 – Суд при Верховном Совете
- 7 – Суд при округе
- 8 – Суд при отделе
- 9 – Центральный округ
- 10 – Северо-Западный округ
- 11 – Сибирский округ
- 12 – Средне-Азиатский округ
- 13 – Дальневосточный округ
- 14 – Начальник округа
- 15 – Заместитель Начальника округа
- 16 – Секретарь округа
- 17 – Казначей округа
- 18 – Совет округа
- 19 – Имперские отделы

РОССИЙСКОЕ ДВОРЯНСКОЕ СОБРАНИЕ

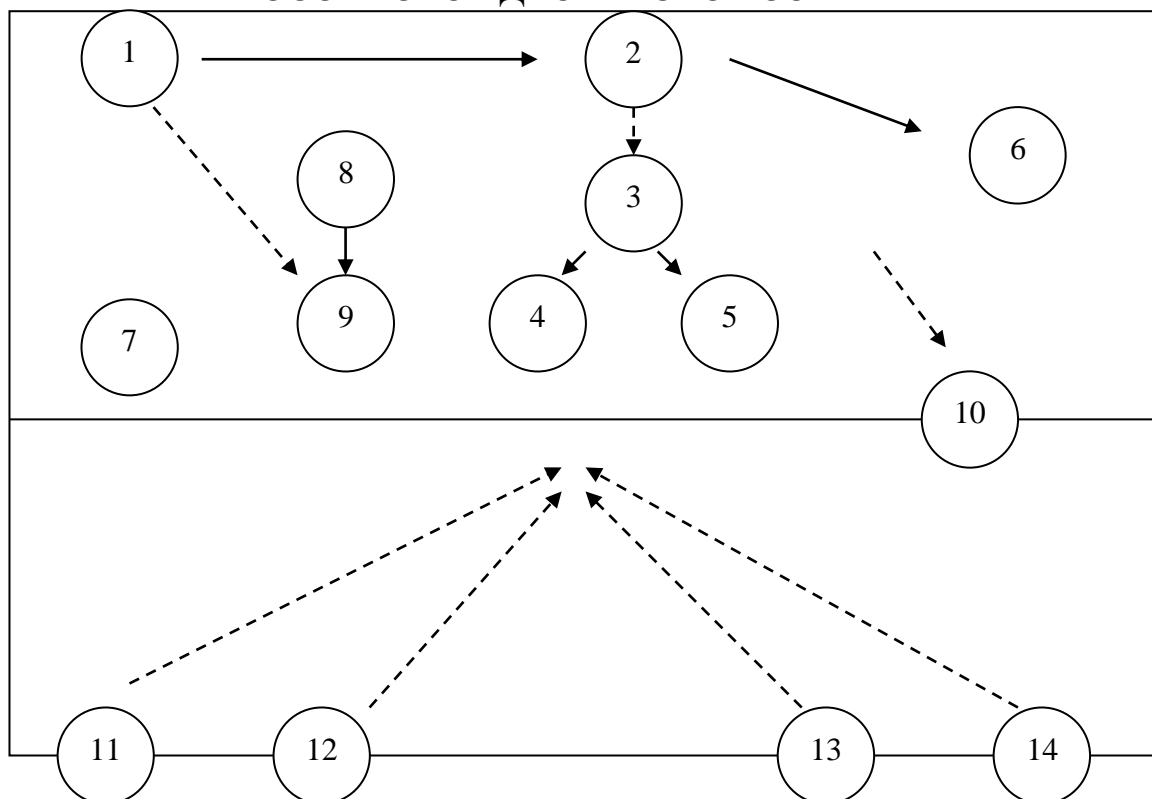

Условные обозначения

- 1 – Всероссийский Съезд РДС
- 2 – Совет Объединённого дворянства
- 3 – Председатель РДС
- 4 – Вице-председатели
- 5 – Герольдмейстер
- 6 – Малый Административный Совет
- 7 – Контрольная Ревизионная Комиссия
- 8 – Суд чести
- 9 – Председатель Суда чести
- 10 – Региональные отделения
- 11 – Почётные члены
- 12 – Действительные члены
- 13 – Личные действенные члены
- 14 – Ассоциированные члены

РОССИЙСКОЕ МОНАРХИЧЕСКОЕ ДВИЖЕНИЕ

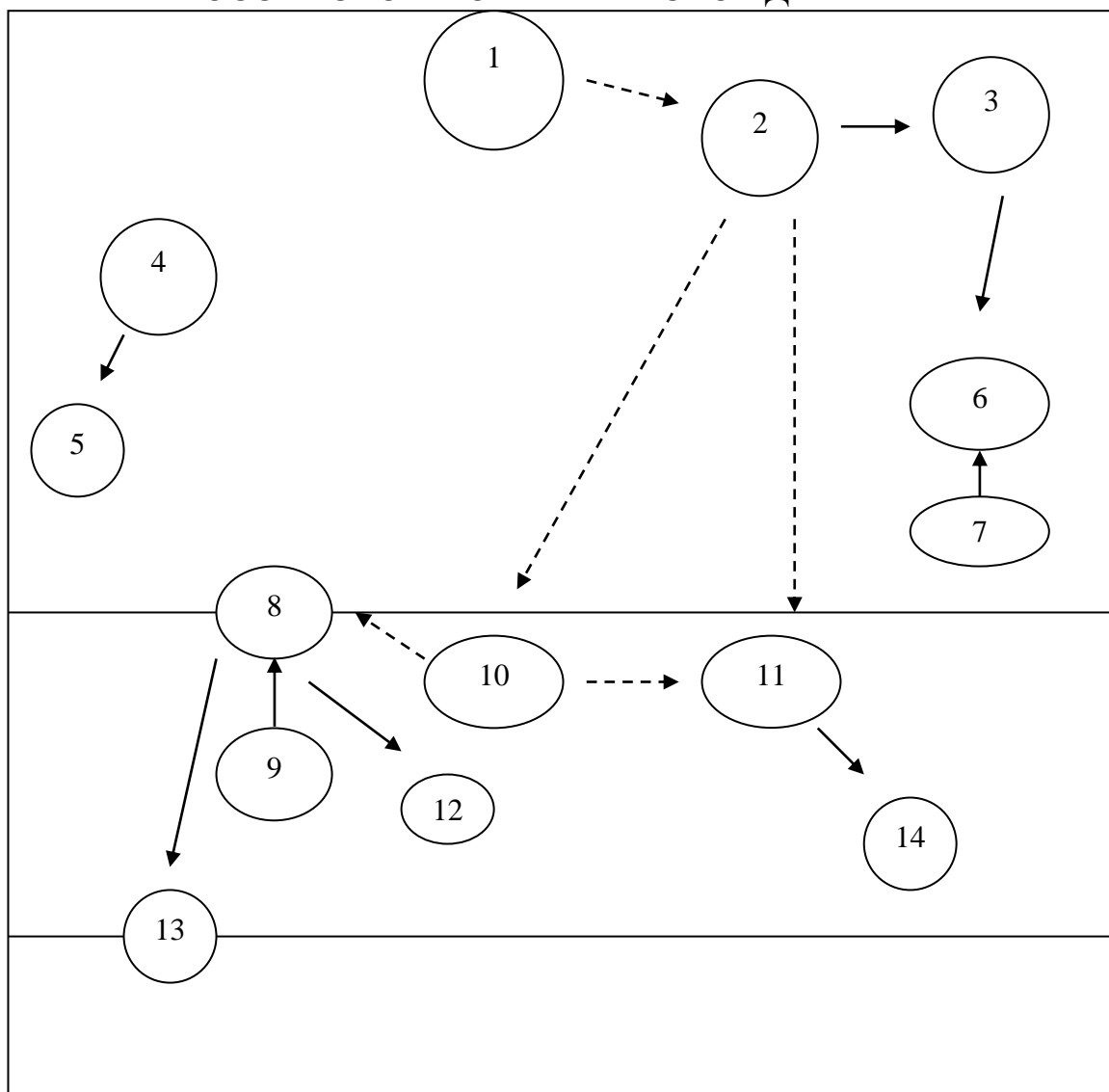

Условные обозначения

- 1 – Съезд Движения
- 2 – Президиум Движения
- 3 – Председатель Президиума Движения
- 4 – Ревизионная комиссия
- 5 – Председатель Ревизионной комиссии
- 6 – Администрация Движения
- 7 – Глава Администрации
- 8 – Региональные отделения
- 9 – Председатель регионального отделения
- 10 – Общее Собрание отделения
- 11 – Совет регионального отделения
- 12 – Хозяйственные общества
- 13 – Местные отделения
- 14 – Ревизор

РУССКИЙ ОБЩЕВОИНСКИЙ СОЮЗ

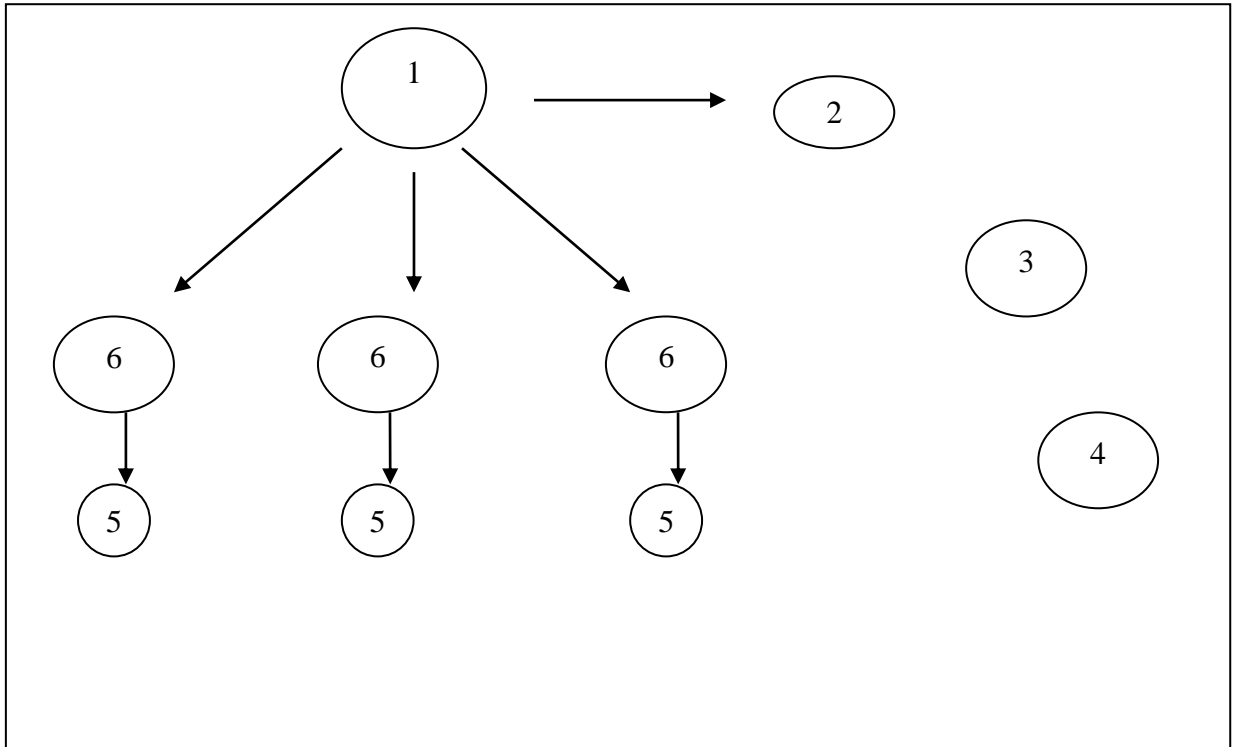

Сложная линейная структура

Условные обозначения:

- 1 – Председатель РОВС
- 2 – Преемник
- 3 – Совет старших чинов Союза
- 4 – Суд чести
- 5 – Отделы
- 6 – Начальники отделов

МОНАРХИЧЕСКАЯ ПАРТИЯ «САМОДЕРЖАВНАЯ РОССИЯ»

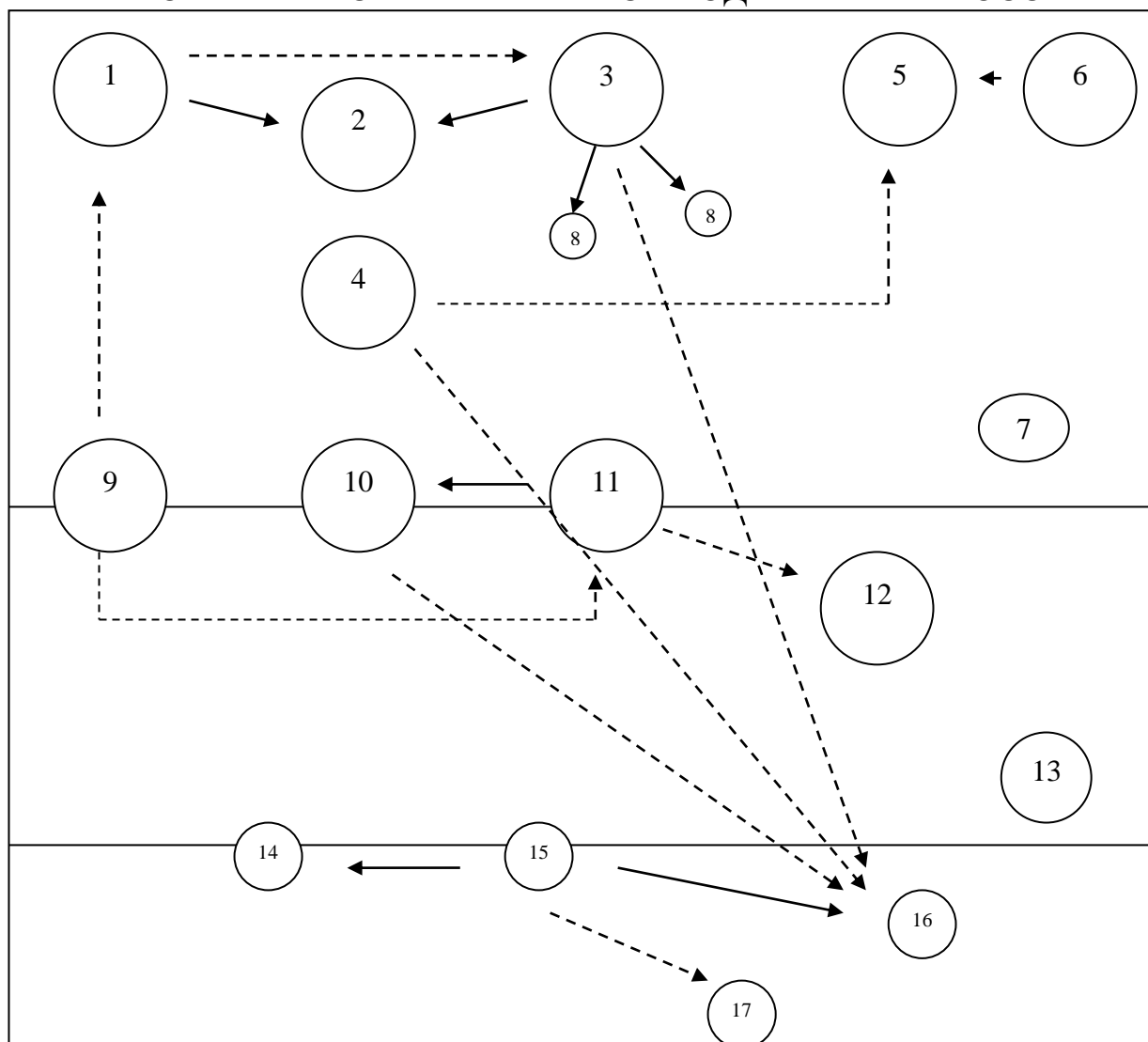

Условные обозначения:

- 1 – Съезд Партии
- 2 – Центральный Совет
- 3 – Председатель Центрального Совета
- 4 – Президиум Центрального Совета
- 5 – Исполком Партии
- 6 – Исполнительный секретарь
- 7 – Центральная Контрольно-ревизионная комиссия
- 8 – Заместители Председателя Центрального Совета
- 9 – Конференция (Общее собрание)
- 10 – Региональный совет партии
- 11 – Председатель регионального совета партии
- 12 – Исполком региональных отделений
- 13 – Региональная Контрольно-ревизионная комиссия
- 14 – Общее собрание
- 15 – Председатель местного отделения
- 16 – Местное отделение
- 17 – Исполком местных отделений

СОЮЗ ПРАВОСЛАВНЫХ ХОРУГВЕНОСЦЕВ

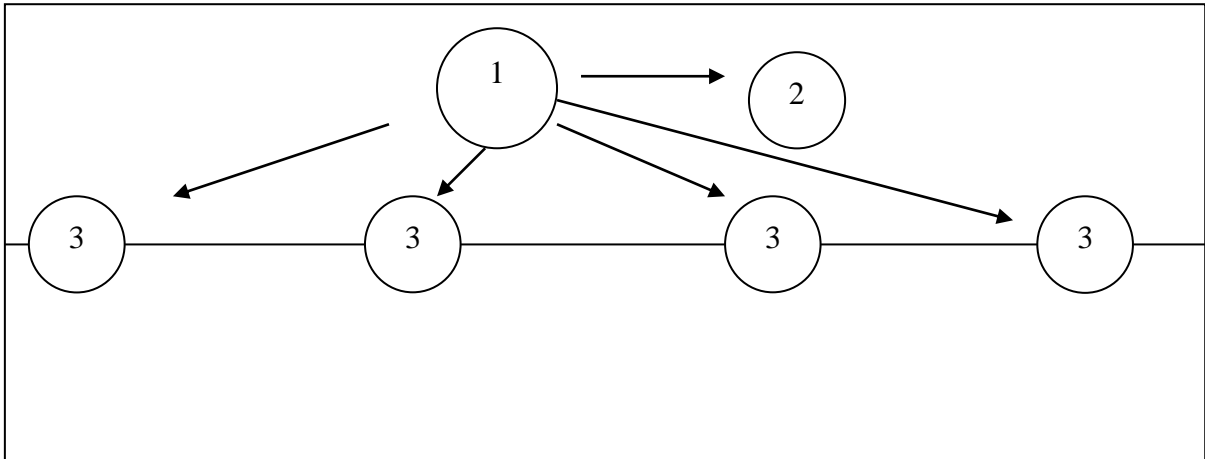

Сложная линейная структура

Условные обозначения:

- 1 – Лидер
- 2 – Заместитель
- 3 – Отделения

СОЮЗ РУССКОГО НАРОДА

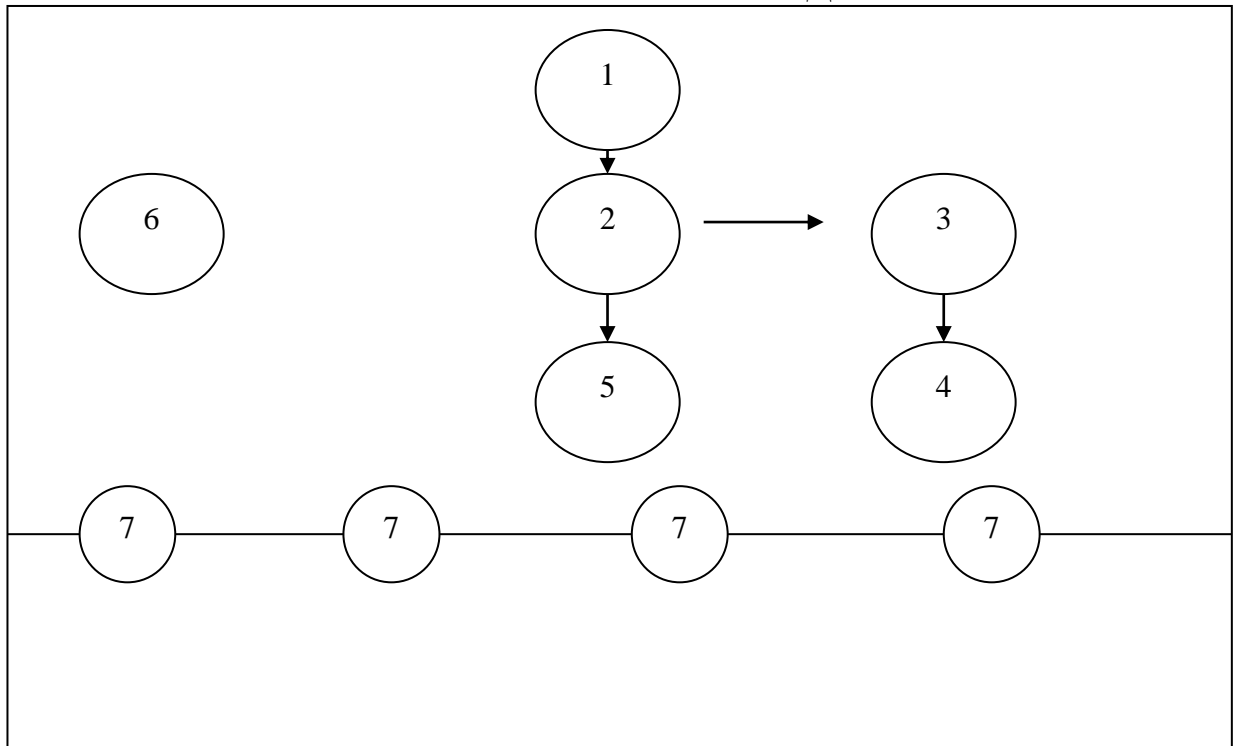

Линейно-штабная структура управления

Условные обозначения:

- 1 – Штаб СРН
- 2 – Главный Совет СРН
- 3 – Председатель Главного совета СРН
- 4 – Временное соборное управление
- 5 – Секретариат
- 6 – Суд совести и чести
- 7 – Отделы

СОЮЗ «ХРИСТИАНСКОЕ ВОЗРОЖДЕНИЕ»

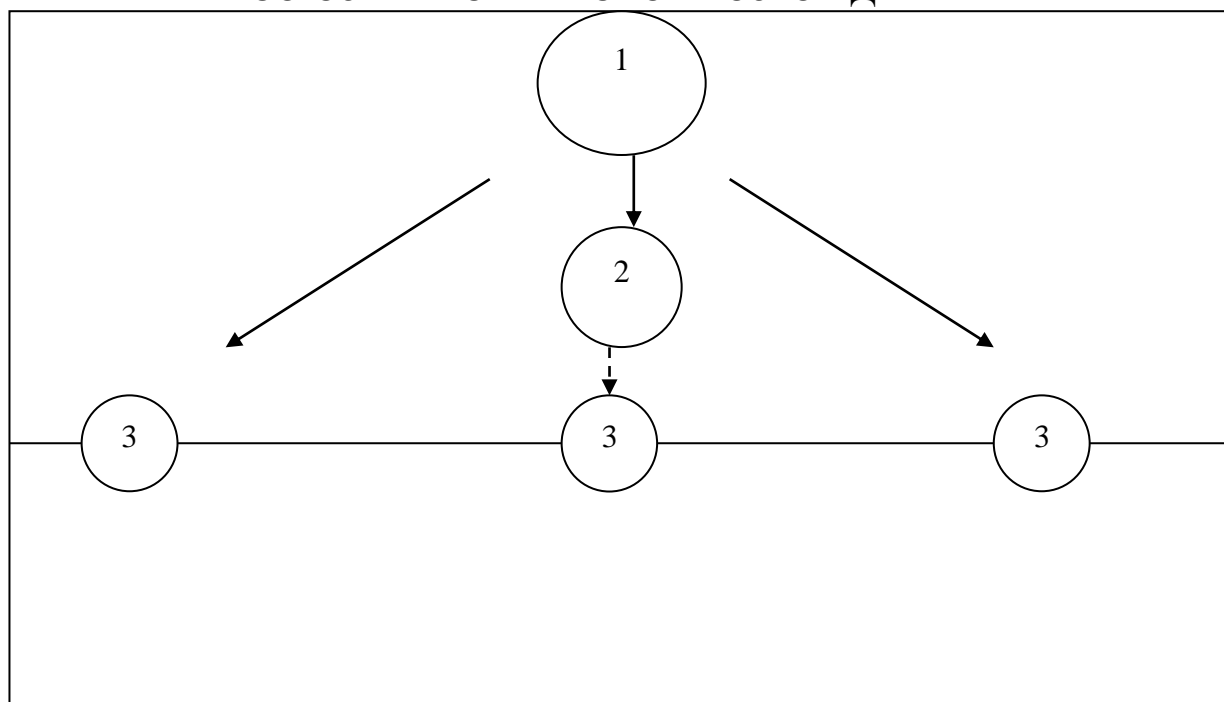

Сложная линейная структура

Условные обозначения:

- 1 – Центральный Исполнительный Совет СХВ
- 2 – Глава СХВ
- 3 – Отделения

**КОНТЕНТ-АНАЛИЗ ПОЛИТИЧЕСКИХ ПРОГРАММ
МОНАРХИЧЕСКИХ ОБЪЕДИНЕНИЙ**

Таблица 3.1. Пункты политических программ монархических объединений современной России

	1	2	3	4	5	6	7	8	9	10	11	12	13	14	15	16	17	18	19	20
Российский Императорский Дом																				
Российское Монархическое общественное Движение	+		+						+	+			+	+			+		+	+
Русское Имперское Движение	+		+				+		+	+	+	+		+	+	+			+	+
Русский Общевоинский Союз – РОВС	+	+							+											
Партия «Великая Россия»							+		+	+		+			+	+	+	+	+	+
Союз Русского Народа – СРН																				
Имперская Партия	+	+	+		+					+			+	+				+	+	
Российский Имперский Союз-Орден – РИС-О	+	+		+					+	+	+		+			+		+	+	
Союз Православных Хоругвеносцев																				
Монархическая Партия России	+	+																		
Монархическая Партия «Самодержавная Россия»			+		+					+	+	+	+	+		+		+	+	+
Всероссийская Православная Патриотическая Организация «Чёрная Сотня»	+		+						+	+	+	+			+	+	+			+
Российское Дворянское Собрание	+	+	+					+	+	+			+	+			+	+	+	
Общероссийское Общественное Движение «За Веру и Отечество»	+									+	+		+			+			+	+
Союз Христианское Возрождение	+		+	+	+	+			+	+	+		+	+		+	+	+	+	+
Всероссийский Монархический Центр	+	+		+	+				+	+	+	+	+	+			+	+	+	

Таблица 3.2. Доля пунктов политических программ в контексте общего количества знаков

	Общее количество знаков	1	2	3	4	5	6	7	8	9	10
Российский Императорский Дом											
Российское Монархическое общественное Движение	1509 6 7711	142 <i>1,8 %</i>		383 <i>5 %</i>						629 <i>8,2 %</i>	1378 <i>17,9 %</i>
Русское Имперское Движение	7328 6409	151 <i>2,4 %</i>		317 <i>5 %</i>				232 <i>3,6 %</i>		663 <i>10,3</i>	447 <i>7 %</i>
Русский Общевоинский Союз – РОВС (Устав)	1340 0 1977	114 <i>5,8 %</i>	1613 <i>81,6</i>							250 <i>12,6</i>	
Партия «Великая Россия»	7709							260 <i>3,4 %</i>		339 <i>4,4 %</i>	1580 <i>20,5 %</i>
Союз Русского Народа – СРН	1223 3										
Имперская Партия	3977 3304	188 <i>5,7 %</i>	1007 <i>30,5</i>	165 <i>5 %</i>		193 <i>5,8%</i>					58 <i>1,8%</i>
Российский Имперский Союз-Орден – РИС-О	2871 7 5580	399 <i>6,1%</i>	597 <i>10,7</i>		1020 <i>18,3</i>					41 <i>0,7%</i>	789 <i>14,1%</i>
Союз Православных Хоругвеносцев (Справка на сайте)	7920										
Монархическая Партия России	853										
Монархическая Партия «Самодержавная Россия»	4276 4 3113 5			1030 <i>3,3%</i>		420 <i>1,3%</i>					1644 <i>5,3%</i>
Всероссийская Православная Патриотическая Организация «Чёрная Сотня»	6 603 5890	97 <i>1,6%</i>		630 <i>10,7</i>						406 <i>6,9%</i>	2256 <i>38,3</i>
Российское Дворянское Собрание	2505 4 1342 9	518 <i>3,9%</i>	453 <i>3,4%</i>	511 <i>3,8%</i>						2185 <i>16,3</i>	2172 <i>16,2</i>
Общероссийское Общественное Движение «За Веру и Отечество»	2607 2 1487 1	152 <i>1%</i>									2135 <i>14,4</i>
Союз Христианское Возрождение	2211 5 1787 3	344 <i>2%</i>		367 <i>2,1%</i>	1694 <i>9,5%</i>	2845 <i>15,9</i>	310 <i>1,7%</i>			1026 <i>5,7%</i>	2079 <i>11,6%</i>
Всероссийский Монархический Центр	5794 4000	217 <i>5,4%</i>	494 <i>12,4</i>		152 <i>3,8%</i>	287 <i>7,2%</i>				278 <i>7%</i>	109 <i>2,7%</i>

	Общее количество знаков	11	12	13	14	15	16	17	18	19	20
Российский Императорский Дом											
Российское Монархическое общественное Движение	1509 6 7711			3028 39,3	527 6,8 %			386 5 %		575 7,5 %	663 8,6%
Русское Имперское Движение	7328 6409	481 7,5 %	851 13,3		475 7,4 %	307 4,8 %	402 6,3 %			787 12,3	1296 20,2
Русский Общевоинский Союз – РОВС (Устав)	1340 0										
Партия «Великая Россия»	7709					217 2,8 %	546 7,1 %	189 2,5 %	844 11 %	2763 36 %	971 12,6
Союз Русского Народа – СРН	1223 3										
Имперская Партия	3977 3304			441 13,3	830 25,1				256 7,7%	166 5%	
Российский Имперский Союз-Орден – РИС-О	2871 7 5580	393 7%		324 5,8%			969 17,4		502 9%	546 9,8%	
Союз Православных Хоругвеносцев (Справка на сайте)	7920										
Монархическая Партия России	853										
Монархическая Партия «Самодержавная Россия»	4276 4 3113 5	4382 14,1	2215 7,1	3099 10%	3547 11,4		521 1,7%		577 1,9%	1108 8 35,6	2612 8,4%
Всероссийская Православная Патриотическая Организация «Чёрная Сотня»	6 603 5890	702 11,9	344 5,8%			275 4,7%	640 10,9	118 2%			422 7,2%
Российское Дворянское Собрание	2505 4 1342 9		425 3,2%	1100 8,2%	1086 8,1%			1194 8,9%	1401 10,4	2384 17,8	
Общероссийское Общественное Движение «За Веру и Отечество»	2607 2 1487 1	4763 32%	527 3,5%	626 4,2%			2407 16,2			2940 19,8	1321 8,9%
Союз Христианское Возрождение	2211 5 1787 3	425 2,4%		467 2,6%	771 4,3%		199 1,1%	831 4,6%	565 3,2%	5760 32,2	190 1,1%
Всероссийский Монархический Центр	5794 4000	224 5,6%	220 5,5%	608 15,2	314 7,9%			200 5%	696 17,4	201 5%	

Условные обозначения пунктов политических программ

1. Цель деятельности объединения
2. Ключевые задачи объединения
3. Причины революции (февраль-октябрь 1917 г.)
4. Духовно-нравственный кризис и его проявление в современной России
5. Проблемы современной России в отношении к действующей власти
6. Критика демократического устройства общества и государства
7. Критика современных средств массовой информации и предполагаемая информационная политика
8. Отношение к Западной цивилизации
9. Православие, Русская Православная Церковь в российской культуре и политике. Роль других конфессий
10. Российское государство и власть. решение политических и правовых проблем
11. Геополитический статус и задачи России в сфере внешней политики
12. Реформирование вооружённых сил России
13. Преимущества монархической формы устройства общества и государства
14. Процедура восстановления монархии
15. Возможность национальной диктатуры в качестве перехода к монархической форме правления
16. Межэтнические отношения и национальная политика
17. Административно-территориальное деление будущей России
18. Развитие образования, культуры и решение духовно-нравственных задач российского общества
19. Экономическая политика
20. Политика в области социального развития и социального обеспечения

Таблица 3.3. Российское Монархическое Движение

Единица анализа	+	0	-	Итого
Монархия	12	7	0	19
Монархический	19	8	4	31
Царь, царство, царский	3	0	2	5
Россия	17	5	3	25
Российский	28	5	7	40
Россияне	4	0	1	5
Народ, народный	30	6	3	39
Народность	2	0	1	3
Религия	4	1	1	6
Православие	4	1	0	5
Восстановление	6	0	1	7
Возрождение	3	0	0	3
Человек	3	0	3	6
Свобода	8	1	1	10
Демократия	0	1	0	1
Равенство	1	0	0	1
Справедливость	1	0	0	1
Собственность	3	0	0	3
Порядок	1	0	0	1
Духовность	4	1	2	7
Нравственность	1	0	0	1
Государь	5	13	0	18
Государство	17	3	2	22
Власть	18	5	6	31
Бог	8	0	0	8
Конституция	1	0	0	1
Легитимность	13	5	4	22
Большевизм	1	0	2	3
Земство	2	1	0	3
Реставрация	1	0	0	1
Верховность	4	1	0	5
Вера	5	0	0	5
Национальный	16	3	0	19
Разделение властей	1	1	0	2
Закон	16	3	2	21
Право	20	2	1	23
Внешний	2	0	0	2
Враг	1	0	0	1
Экономика	6	2	0	8
Общество	2	0	1	3
Социальный	6	3	1	10
Политика	6	5	1	12
Империя	3	2	0	5
Император	19	4	6	29
Благо	1	0	0	1
История	5	0	0	5
Романовы	1	0	1	2
Династия, династичность	11	0	0	11
Революция	0	0	2	2
Николай II	0	1	0	1
Культура	1	0	0	1

Выбор	1	0	1	2
Партия	0	0	5	5
Разрушение	0	0	1	1
(Раз) решение	3	0	0	3
Современность	2	0	0	2
Диктатура	0	0	3	3
Местное самоуправление	3	1	0	4
Ислам	1	0	0	1
Буддизм	1	0	0	1

Таблица 3.4. Русское Имперское Движение

Единица анализа	+	0	-	Итого
Монархия	4	2	0	6
Самодержавие	1	1	0	2
Царство	2	1	0	3
Россия	17	4	2	23
Русский народ	2	0	0	2
Народы	2	0	0	2
Религия	3	1	2	6
Православие	3	1	1	5
Церковь	1	0	2	3
Восстановление	5	0	0	5
Свобода	1	0	0	1
Демократия	0	0	1	1
Собственность	1	0	0	1
Порядок	1	0	0	1
Запад	0	0	1	1
Духовенство	1	0	0	1
Нравственность	0	0	2	2
Государство	20	1	1	22
Власть	5	0	0	5
Патриотизм	1	1	0	2
Национальный	17	2	2	21
Легитимность	0	0	2	3
Коммунизм	0	0	1	1
Земский Собор	2	0	0	2
Образование	1	0	0	1
Реставрация	1	0	0	1
Частный	2	0	0	2
Семья	1	0	0	1
Закон	1	0	2	3
Право	4	1	0	5
Внешняя политика	0	1	0	1
СМИ	0	0	1	1
Мораль	0	0	1	1
Экономика	2	1	0	3
Общество	4	0	0	4
Социальный	0	1	0	1
Политика	5	7	1	13
Война, воинство	2	0	0	2
Империя	4	6	2	12
Армия	1	0	0	1
История	2	0	0	2

Романовы	1	0	0	1
Николай II	1	0	0	1
Культура	3	0	0	3
Мы	3	0	0	3
Симфония	1	0	0	1
Контроль	2	0	0	2
Решение	1	0	0	1
Современность	1	1	0	2
Режим	0	0	2	2
Диктатура	1	1	0	2
Самоуправление	1	0	0	1
Ислам	1	0	1	2
Христианство	1	0	1	2
Буддизм	2	0	0	2

Таблица 3.5. Русский Обще-Воинский Союз

Единица анализа	+	0	-	Итого
Царь	1	0	0	1
Россия	19	4	2	25
Народ	3	0	1	4
Православие	2	0	0	2
Восстановление	1	0	0	1
Возрождение	5	0	0	5
Свобода	2	0	0	2
Порядок	1	1	1	3
Духовность	3	0	0	3
Государство	7	0	0	7
Власть	1	0	0	1
Отечество	4	0	0	4
Патриотизм	2	0	0	2
Национальный	17	0	4	21
Большевизм	0	0	2	2
Коммунизм	0	0	6	6
Вера	3	0	0	3
Правительство	1	0	0	1
Закон	1	0	0	1
Право	3	1	0	4
Общество	1	0	0	1
Политика	2	4	3	9
Воинство	22	4	0	26
Императорская	8	0	0	8
Армия	11	0	0	11
История	7	0	1	8
Культура	1	0	0	1
Партия	0	0	5	5
Разрушение	0	0	2	2
Сменяемость	0	1	0	1
Решение	2	2	1	5
Местное самоуправление	0	2	0	2

Таблица 3.6. Великая Россия

Единица анализа	+	0	-	Итого
Самодержавие	1	0	0	1
Россия	13	1	1	15
Нация, национальный	17	4	0	21
Народ	3	0	2	5
Православие	2	0	0	2
Церковь	1	0	0	1
Восстановление	3	0	0	3
Возрождение	3	0	0	3
Человек	1	0	0	1
Свобода	11	1	0	12
Справедливость	3	0	0	3
Либерализм	0	0	1	1
Запад	0	0	1	1
Нравственность	1	0	0	1
Государство	6	2	0	8
Власть	1	0	1	2
Олигархия	0	0	4	4
Бог	3	0	0	3
Отечество	2	0	0	2
Патриотизм	2	0	0	2
Коммунизм	0	0	1	1
Атеизм	0	0	1	1
Образование	2	0	0	2
Вера	3	0	0	3
Приватизация	0	0	1	1
Национализация	2	0	0	2
Семья	4	0	0	4
Равноправие	1	0	0	1
Закон	1	0	1	2
Право	3	0	0	3
СМИ	0	0	1	1
Экономика	2	1	0	3
Элита	3	0	0	3
Общество	4	0	0	4
Социальный	1	0	1	2
Политика	1	1	2	4
Воинство	2	0	0	2
Империя	1	0	0	1
Армия	2	0	0	2
Коррупция	0	0	1	1
Чиновник	0	0	2	2
История	4	0	0	4
Культура	3	0	0	3
Выбор	3	0	1	4
Партия	7	0	0	7
Мы	3	0	0	3
Враг	0	0	1	1
Контроль	1	0	0	1
Идеология	0	0	1	1
Современность	1	0	0	1
Диктатура	1	0	1	2
Христианство	1	0	0	1
Вождь	1	0	0	1

Держава	2	0	0	2
Суверенитет	1	0	0	1

Таблица 3.7. Имперская Партия

Единица анализа	+	0	-	Итого
Монархия	4	1	0	5
Царь	1	0	0	1
Царство	1	0	0	1
Россия	13	3	3	19
Россияне	1	0	0	1
Народ	9	0	0	9
Религия	1	0	0	1
Восстановление	0	0	1	1
Возрождение	6	0	0	6
Реставрация	0	0	1	1
Свобода	4	0	0	4
Собственность	2	0	0	2
Духовность	3	0	1	4
Нравственность	1	0	0	1
Государь	1	0	0	1
Государство	7	3	2	12
Власть	4	2	1	7
Бог	2	0	0	2
Отечество	3	0	0	3
Патриотизм	1	0	0	1
Национальный	2	0	1	3
Конституция	3	0	0	3
Легитимность	3	1	0	4
Земский Собор	4	0	0	4
Парламент	2	0	0	2
Правитель	2	0	0	2
Правительство	1	0	0	1
Закон	3	1	0	4
Право	1	0	0	1
Экономика	1	0	0	1
Политика	3	1	0	4
Империя	15	2	0	17
Благо	1	0	0	1
История	4	0	0	4
Выбор	3	0	0	3
Партия	6	2	1	9
Гибель	0	0	1	1
Развитие	2	0	0	2
Современность	0	1	1	2

Таблица 3.8. Российский Имперский Союз-Орден – РИС-О

Единица анализа	+	0	-	Итого
Монархист	4	1	0	5
Монарх	2	0	0	2
Монархический	5	0	0	5
Самодержавие	4	0	0	4
Царство	7	0	0	7
Царь	9	0	0	9
Россияне	6	1	0	7

Россия	4	1	1	6
Российский	12	16	1	29
Народ	12	0	0	12
Национальный	1	0	0	1
Национализация	1	0	0	1
Религия	1	2	0	3
Православие	12	0	0	12
Церковь	5	2	0	7
Вера	10	0	0	10
Восстановление	2	0	0	2
Возрождение	3	0	0	3
Человек	2	3	0	5
Свобода	2	0	0	2
Справедливость	2	0	0	2
Суверенитет	1	0	0	1
Проповедь	1	0	0	1
Истина	1	0	0	1
Собственность	2	0	0	2
Порядок	2	1	2	5
Духовность	6	0	0	6
Нравственность	1	0	0	1
Государство	7	9	0	16
Власть	7	7	2	16
Бог	18	0	0	18
Отечество	4	0	0	4
Патриотизм	3	0	0	3
Легитимист	1	0	0	1
Коммунизм	0	0	2	2
Семья	2	0	0	2
Закон	5	2	0	7
Право	5	1	0	6
Мораль	2	0	0	2
Экономика	1	0	0	1
Общественный	4	3	0	7
Политика	1	3	3	7
Воинство	1	0	0	1
Империя	1	4	1	6
Армия	1	2	0	3
Благо	4	0	0	4
Чиновник	0	0	2	2
История	3	1	0	4
Правда	3	0	2	5
Романовы	2	2	0	4
Династия	1	0	0	1
Собор	4	0	0	4
Соборность	1	0	0	1
Партия	0	2	3	5
Мы	4	0	0	4
Враг	0	0	3	3
Разработка	3	0	0	3
Контроль	1	0	0	1
Решение	13	7	0	20
Современность	0	1	0	1
Развитие	2	0	0	2
Идеология	4	3	0	7

Идея	2	0	0	2
Местное самоуправление	2	0	0	2
Христианство	2	0	1	3

Таблица 3.9. Монархическая партия «Самодержавная Россия»

Единица анализа	+	0	-	Итого
Монархия	13	4	0	17
Монархический	12	6	1	19
Монархист	1	1	0	2
Самодержавие	29	18	1	48
Царь	24	0	1	25
Царство	4	1	0	5
Царский	3	1	0	5
Россия	120	23	2	145
Народ	32	2	7	41
Религия	2	8	3	13
Православие	19	1	0	20
Церковь	5	5	0	10
Вера	6	1	1	8
Любовь	3	0	0	3
Восстановление	15	0	0	15
Возрождение	8	0	0	8
Человек	6	1	0	7
Свобода	12	0	5	17
Демократия	0	0	5	5
Справедливость	3	0	1	4
Участие	1	2	2	5
Собственность	6	9	0	15
Порядок	4	0	0	4
Запад	0	0	2	2
Духовность	15	2	3	21
Личность	11	1	5	17
Нравственность	9	0	5	14
Кризис	2	0	2	4
Государство	101	8	0	109
Власть	11	0	2	13
Единство	4	0	0	4
Богатство	3	1	0	4
Бог	26	1	0	27
Отечество	18	0	0	18
Симфония	1	0	0	1
Патриотизм	5	0	0	5
Национальный	25	1	4	30
Конституция	0	5	0	4
Миграция	0	0	1	1
Большевизм	0	1	2	3
Коммунизм	0	0	4	4
Либерализм	0	0	6	6
Идеология	1	0	6	7
Земство	1	0	0	1
Образование	17	1	1	19
Процветание	1	0	0	1
Приватизация	0	0	1	1

Семья	4	0	0	4
Царская семья	1	0	0	1
Правительство	5	0	0	5
Разделение властей	0	0	1	1
Закон	19	2	1	22
Право	7	1	0	8
Внешняя политика	7	1	1	9
Америка	0	0	1	1
Европа	2	1	1	4
СМИ	2	0	2	4
Мораль	0	0	1	1
Международный	1	2	4	7
Рынок	3	0	0	3
Экономика	9	6	1	16
Общество	20	2	4	26
Социальный	8	4	4	16
Политика	14	18	7	39
Воинство	7	0	1	8
Вмешательство	0	0	2	2
Влияние	0	0	2	2
Империя	1	0	0	1
Благо	12	0	0	12
Коррупция	0	0	6	6
Чиновник	0	0	1	1
Русский	11	1	1	13
История	20	2	0	22
Династия	3	0	0	3
Революция	0	0	1	1
Культура	28	1	5	34
Собор	19	2	0	21
Выбор	2	2	0	4
Партия	10	0	3	13
Мы	6	0	0	6
Враг	0	0	1	1
Разрушение	0	0	3	3
Контроль	5	0	3	8
Смена	0	0	1	1
Решение	10	0	0	10
Смысл	1	1	0	2
Современность	9	0	3	12
Традиция	26	0	0	26
Эпоха	0	0	1	1
Диктатура	0	0	1	1
Олигархия	0	0	1	1
Местное самоуправление	4	0	0	4
Христианство	1	0	1	2
Будущее	9	0	0	9
Развитие	11	0	0	11
Истина	2	0	0	2
Добро	3	0	0	3

Таблица 3.10. Черная Сотня

Единица анализа	+	0	-	Итого
Монархия	1	0	0	1
Самодержавие	2	0	0	2
Царская	1	0	0	1
Россия	25	2	0	27
Российский	8	1	0	9
Народ	7	0	1	8
Национальный	4	0	3	7
Традиция	1	0	0	1
Религия	0	0	2	2
Православие	5	0	0	5
Церковь	9	1	0	10
Восстановление	1	0	0	1
Возрождение	3	0	0	3
Демократия	0	0	2	2
Собственность	1	0	0	1
Порядок	2	0	0	2
Запад	0	0	1	1
Нравственность	2	0	0	2
Государство	19	4	1	24
Власть	3	1	0	4
Отечество	1	0	0	1
Симфония	1	0	0	1
Патриотизм	2	0	0	2
Коммунизм	0	0	1	1
Образование	2	1	0	3
Правительство	0	0	3	3
Разделение	0	0	1	1
Истина	1	0	0	1
Закон	3	0	2	5
Право	8	0	0	8
Внешний	1	1	1	3
Мораль	1	0	0	1
Международный	0	0	2	2
Экономика	2	0	0	2
Общество	1	1	1	3
Социальный	0	2	0	2
Политика	5	4	0	9
Воин	2	0	0	2
Империя	0	2	0	2
Армия	2	1	1	4
Коррупция	0	0	1	1
История	1	0	0	1
Единство	4	0	0	4
Родина	3	0	0	3
Культура	1	0	0	1
Мы	3	0	0	3
Разврат	0	0	2	2
Контроль	2	0	0	2
Изменение	1	0	0	1
Развитие	4	0	0	4
Современность	0	1	0	1
Режим	0	0	1	1
Будущее	1	0	0	1

Таблица 3.11. Российское Дворянское Собрание

Единица анализа	+	0	-	Итого
Монархия	6	1	0	7
Монарх	3	0	0	3
Царство	0	1	0	1
Идеология	1	0	3	4
Россия	43	3	0	46
Народ	24	2	1	27
Религия	2	3	0	5
Вера	1	0	0	1
Сила	11	2	3	16
Вероисповедание	2	0	0	2
Церковь	8	1	0	9
Восстановление	15	0	0	15
Возрождение	16	1	0	17
Человек	2	0	2	4
Свобода	5	1	1	7
Справедливость	2	0	0	2
Правда	3	0	0	3
Истина	4	0	0	4
Собственность	10	0	0	10
Порядок	0	0	1	1
Запад	0	1	1	2
Духовность	17	0	1	18
Нравственность	17	0	0	17
Кризис	0	0	2	2
Государство	55	5	0	60
Власть	8	2	2	12
Отечество	12	0	0	12
Патриотизм	3	0	0	3
Национальный	27	1	0	28
Конституция	0	2	0	2
Единство	7	1	0	8
Легитимность	6	1	0	7
Легитимизм	1	0	0	1
Большевизм	0	0	4	4
Коммунизм	0	0	2	2
Земство	1	0	0	1
Атеизм	0	0	1	1
Образование	6	1	0	7
Процветание	4	0	0	4
Семья	1	0	0	1
Парламент	1	0	0	1
Суд	1	2	0	3
Разделение	0	0	1	1
Закон	7	4	0	11
Право	8	2	0	10
Мораль	6	0	0	6
Международный	1	0	0	1
Экономика	14	2	0	16
Общество	31	2	2	35
Социальный	2	1	2	5
Воинский	1	0	0	1
Влияние	1	0	0	1
Империя	0	2	0	2

Императорский	0	17	0	17
Гармония	3	0	0	3
Армия	1	0	0	1
Благо	3	0	0	3
История	40	1	2	43
Романовы	3	1	0	4
Династия	2	0	0	2
Революция	0	0	4	4
Культура	14	1	0	15
Земский собор	0	1	0	1
Партия	0	1	2	3
Мы	36	3	1	40
Враг	0	0	2	2
Разрушение	0	0	2	2
Контроль	1	0	0	1
Изменение	0	0	1	1
Развитие	14	1	0	15
Ценности	7	0	1	8
Смысл	0	0	1	1
Решение	0	1	0	1
Система	6	0	0	6
Режим	0	1	5	6
Эпоха	0	1	0	1
Местное самоуправление	3	0	0	3
Христианство	3	0	0	3
Мусульманство	1	0	0	1

Таблица 3.12. ООД «За Веру и Отечество»

Единица анализа	+	0	-	Итого
Монархия	10	4	0	14
Монарх	4	1	0	5
Царство	2	0	0	2
Царь	2	0	0	2
Россия	62	2	1	65
Российский	16	25	1	42
Русский	42	2	1	45
Русский народ	4	0	1	5
Народ	9	1	0	10
Религия	1	3	0	4
Православие	4	0	0	4
Восстановление	5	0	0	5
Возрождение	1	0	0	1
Человек	2	2	2	6
Свобода	5	0	0	5
Демократия	0	0	1	1
Равенство	1	0	1	2
Собственность	5	0	0	5
Порядок	2	0	0	2
Запад	0	0	1	1
Духовенство	1	0	0	1
Государство	70	4	2	76
Государь	9	1	0	10
Власть	5	4	1	10

Бог	7	0	0	7
Вера	9	7	0	16
Отечество	11	7	0	18
Патриотизм	1	0	0	1
Национальный	30	2	1	33
Конституция	0	1	0	1
Легитимность	2	0	0	2
Коммунизм	0	0	2	2
Земский собор	2	0	0	2
Образование	9	1	0	10
Процветание	2	0	0	2
Суверенитет	6	1	0	7
Приватизация	0	0	1	1
Семья	3	0	0	3
Правитель	2	0	0	2
Правительство	3	1	0	4
Разделение	0	0	1	1
Разделение властей	1	0	0	1
Закон	15	4	0	19
Право	9	1	0	10
Внешний	3	2	3	8
СМИ	0	0	1	1
Мораль	1	0	0	1
Международный	1	1	0	2
Экономика	14	2	0	16
Общество	6	1	0	7
Социальный	8	2	0	10
Политика	17	3	1	21
Война	1	2	0	3
Воинский	3	0	0	3
Вмешательство	0	0	1	1
Влияние	1	1	1	3
Империя	7	5	0	12
Императорский	27	3	2	32
Дом	6	3	0	9
Армия	8	1	0	9
Благо	2	0	0	2
Коррупция	0	0	5	5
Чиновник	0	0	1	1
История	7	1	0	8
Романовы	3	0	0	3
Династия	7	3	0	10
Николай II	2	0	0	2
Культура	2	0	0	2
Партия	0	0	1	1
Мы	4	0	0	4
Евразия	2	0	0	2
Контроль	3	0	0	3
Развитие	4	0	0	4
Решение	0	1	0	1
Смысл	1	0	0	1
Современность	10	0	1	11
Режим	0	0	3	3
Христианство	2	0	0	2
Будущее	4	0	1	5

Таблица 3.13. Союз «Христианское Возрождение»

Единица анализа	+	0	-	Итого
Монархия	1	0	0	1
Царство	0	0	1	1
Антихрист	0	0	1	1
Народ	50	4	2	56
Россия	49	2	0	51
Россияне	3	0	0	3
Религия	3	1	0	4
Православие	16	1	0	17
Церковь	3	0	0	3
Восстановление	6	0	0	6
Возрождение	12	7	0	19
Человек	6	1	3	10
Свобода	5	0	2	7
Демократия	0	0	2	2
Справедливость	4	0	0	4
Идеология	4	0	1	5
Собственность	6	0	0	6
Добро	1	0	1	2
Истина	1	0	0	1
Родина	2	0	0	2
Любовь	1	0	0	1
Контроль	3	1	0	4
Запад	0	0	3	3
Духовность	9	0	5	14
Нравственность	13	0	3	16
Бог	14	4	1	19
Отечество	6	0	0	6
Патриотизм	2	0	0	2
Конституция	1	2	0	3
Легитимность	2	0	0	2
Атеизм	0	0	1	1
Пацифизм	0	0	1	1
Либерализм	0	0	1	1
Образование	3	0	0	3
Вера	2	0	0	2
Приватизация	0	1	6	7
Семья	5	2	0	7
Разделение	0	0	3	3
Разделение властей	0	0	1	1
Право	3	1	0	4
Внешний	0	1	1	2
США	0	0	1	1
СМИ	0	0	1	1
Мораль	1	0	1	2
Рынок	1	1	4	6
Экономика	22	5	2	29
Общество	9	3	1	13
Социальный	3	1	0	4
Политика	10	2	13	25
Война	3	0	1	4
Вмешательство	0	0	1	1
Влияние	2	1	1	4
Империя	1	0	0	1

Армия	2	0	0	2
Благо	7	0	0	7
Коррупция	0	0	2	2
Чиновник	0	1	1	2
История	6	0	0	6
Революция	0	0	2	2
Культура	2	0	0	2
Собор	3	0	0	3
Партия	0	1	0	1
Мы	15	4	0	19
Гибель	0	0	4	4
Разрушение	0	1	7	8
Развитие	8	1	0	9
Решение	3	1	0	4
Современность	10	0	2	12
Режим	0	0	4	4
Диктатура	3	1	0	4
Ислам	1	0	0	1
Христианство	15	8	0	23
Буддизм	1	0	0	1

Таблица 3.14. Всероссийский Монархический Центр

Единица анализа	+	0	-	Итого
Монархия	12	2	0	14
Царь	1	0	0	1
Народ	7	0	0	7
Россия	13	1	0	14
Национальный	8	0	0	8
Российский	12	2	0	14
Православие	8	0	0	8
Церковь	3	0	0	3
Восстановление	3	0	0	3
Человек	1	0	0	1
Свобода	4	0	0	4
Справедливость	3	0	0	3
Консолидация	1	0	0	1
Идеология	0	0	1	1
Истина	1	0	0	1
Любовь	1	0	0	1
Порядок	1	0	0	1
Духовность	3	0	0	3
Нравственность	2	0	0	2
Бог	5	0	0	5
Отечество	6	0	0	6
Патриотизм	4	0	0	4
Легитимность	1	0	0	1
Традиция	6	0	0	6
Земство	1	0	0	1
Реставрация	0	1	0	1
Процветание	1	0	0	1
Верховный	4	1	0	5
Вера	2	0	0	2
Закон	4	0	0	4
Право	1	0	0	1

Внешний	0	1	0	1
Мораль	1	0	0	1
Рынок	1	0	0	1
Экономика	4	0	0	4
Общество	6	1	0	7
Социальный	2	0	0	2
Политика	3	5	0	8
Империя	3	0	0	3
Армия	3	0	0	3
Благо	5	0	0	5
История	6	0	0	6
Культура	4	1	0	5
Партия	0	0	2	2
Мы	3	0	0	3
Разрушение	0	0	1	1
Изменение	1	0	0	1
Развитие	5	0	0	5
Решение	4	0	0	4
Смысл	1	0	0	1
Современность	1	0	0	1
Местное самоуправление	1	0	0	1
Христианство	1	0	0	1

Таблица 3.15. Монархическая Партия России

Единица анализа	+	0	-	Итого
Монархия	4	0	0	4
Россия	4	0	0	4
Народ	3	0	0	3
Вера	1	0	0	1
Восстановление	1	0	0	1
Развитие	1	0	0	1
Нация	1	0	0	1
Политика	0	1	0	1
Нравственность	1	0	0	1
Власть	2	0	0	2
Конституция	1	0	0	1
Реставрация	1	0	0	1
Процветание	1	0	0	1
Демократия	1	0	0	1
Закон	2	0	0	2
Партия	2	1	0	3
Социальный	1	0	0	1
Мир	1	0	0	1
Анархия	0	0	1	1
Класс	0	1	0	1
Тирания	0	0	1	1

Таблица 3.16. Союз Русского Народа

Единица анализа	+	0	-	Итого
Самодержавие	6	0	0	6
Царь	4	0	0	4
Царский	2	0	0	2
Россия	3	0	0	3
Российский	6	2	0	8
Народ	20	2	0	22
Национальный	2	0	0	2
Православие	5	0	0	5
Церковь	3	0	0	3
Восстановление	1	0	0	1
Изменение	2	0	0	2
Развитие	3	0	0	3
Чувство	2	0	0	2
Разум	1	0	0	1
Долг	2	0	0	2
Общество	3	1	0	4
Государство	9	3	0	12
Свобода	1	1	0	2
Равенство	0	1	0	1
Собственность	2	0	0	2
Порядок	4	2	0	6
Политика	0	1	0	1
Нравственность	1	0	0	1
Власть	4	0	0	4
Отечество	4	0	0	4
Патриотизм	1	0	0	1
Конституция	1	0	0	1
Преобразование	1	0	0	1
Благо	5	0	0	5
Семья	1	0	0	1
Правительство	4	0	0	4
Закон	11	2	0	13
Право	5	0	0	5
Империя	4	2	0	6
История	1	0	0	1
Решение	3	3	0	6
Современность	1	1	0	2
Местное самоуправление	1	0	0	1
Христианство	3	0	0	3

Таблица 3.17. Общий результат

Единица анализа	+	0	-	Итого
Россия	339	49	15	403
Народ	213	17	18	248
Государство	125	34	7	166
Национальный	140	9	13	162
Политика	47	36	29	112
Российский	37	46	9	92
История	85	2	3	90
Закон	68	15	7	90
Монархия	66	20	0	86

Экономика	63	18	2	83
Общество	66	7	8	81
Русский	69	3	3	75
Самодержавие	45	18	1	64
Возрождение	55	8	0	63
Мы	57	4	1	62
Свобода	52	1	8	61
Восстановление	58	0	2	60
Бог	51	5	1	57
Отечество	46	7	0	53
Культура	47	0	5	52
Власть	29	14	8	51
Империя	32	17	1	50
Царь	47	1	1	49
Нравственность	40	0	8	48
Развитие	45	2	0	47
Вера	39	6	1	46
Право	38	5	1	44
Решение	31	13	0	44
Современность	31	5	7	43
Духовность	32	0	10	42
Воинство	32	4	1	37
Образование	33	3	0	36
Армия	28	4	1	33
Человек	19	5	9	33
Религия	8	17	7	32
Собственность	25	6	0	31
Партия	9	2	18	29
Патриотизм	26	1	0	27
Порядок	18	4	4	26
Собор	22	3	0	25
Традиция	24	0	0	24
Христианство	15	7	1	23
Контроль	18	1	3	22
Царство	16	3	3	22
Социальный	9	7	6	22
Справедливость	16	0	1	17
Семья	15	2	0	17
Правительство	13	1	3	17
Благо	16	0	0	16
Легитимность	14	2	0	16
Династия	13	3	0	16
Местное самоуправление	13	3	0	16
Конституция	6	10	0	16
Разрушение	0	1	15	16
Мораль	12	0	3	15
Коммунизм	0	0	15	15
Внешний	4	5	5	14
Режим	0	1	13	14
Коррупция	0	0	14	14
Россияне	11	1	1	13
Международный	3	3	6	12
Выбор	8	2	1	11
Демократия	1	0	10	11
Государь	9	1	0	10

Влияние	4	2	4	10
Приватизация	0	1	9	10
Процветание	9	0	0	9
Церковь	1	6	2	9
Запад	0	1	8	9
Православие	8	0	0	8
СМИ	2	0	6	8
Либерализм	0	0	8	8
Истина	7	0	0	7
Романовы	6	1	0	7
Война	4	2	1	7
Большевизм	0	1	6	7
Революция	0	0	7	7
Земство	5	1	0	6
Кризис	2	0	4	6
Враг	0	0	6	6
Разделение	0	0	6	6
Николай II	4	1	0	5
Добро	4	0	1	5
Разделение властей	2	1	2	5
Гибель	0	0	5	5
Любовь	4	0	0	4
Правитель	4	0	0	4
Монарх	3	1	0	4
Смысл	2	1	1	4
Вмешательство	0	0	4	4
Парламент	3	0	0	3
Рынок	3	0	0	3
Симфония	3	0	0	3
Равенство	1	1	1	3
Реставрация	1	1	1	3
Атеизм	0	0	3	3
Воин	2	0	0	2
Держава	2	0	0	2
Эпоха	0	1	1	2
Буддизм	1	0	0	1
Легитимизм	1	0	0	1
Национализация	1	0	0	1
Преобразование	1	0	0	1
Разум	1	0	0	1
Соборность	1	0	0	1
Солидарность	1	0	0	1
Царская семья	1	0	0	1
Чувство	1	0	0	1
Антихрист	0	0	1	1
Диктатура	0	0	1	1
Изменение	0	0	1	1
Смена	0	0	1	1
США	0	0	1	1

БЛАНК ЭКСПЕРТНОГО ОПРОСА

Здравствуйтесь, уважаемый ... ¹!

Лаборатория социально-политических исследований Омского государственного университета им. Ф.М. Достоевского проводит исследование, посвящённое состоянию и перспективам современных российских монархических объединений.

Целью исследования является выявление особенностей и проблем политической деятельности современных российских монархических объединений.

Задачи исследования, решению которых, в большей степени, посвящен экспертный опрос, заключаются в следующем: изучение внутренней структуры, организационной культуры, управленческой структуры, эффективности политической деятельности каждого монархического объединения в отдельности, а также их взаимной оценки по различным параметрам деятельности.

Просим Вас принять участие в экспертном опросе, поскольку он имеет не только научно-исследовательское, но и практическое значение для всего монархического движения в целом.

Мы гарантируем полную конфиденциальность всей полученной от Вас информации и обязуемся ознакомить Вас с результатами исследования.

Если Вы согласны принять участие в нашем исследовании, убедительная просьба ответить на предлагаемые вопросы в течение двух недель.

¹ Имя и Отчество руководителей монархических объединений персонально указывалось в каждом отправляемом электронном бланке экспертного опроса.

1. Чем занимается возглавляемое Вами монархическое объединение? Какие цели и задачи оно преследует? Какие направления деятельности считаются для объединения приоритетными?

2. Ваша роль в структуре объединения. Объем полномочий и влияние на процесс принятия решений.

3. Расскажите о внутренней структуре Вашего объединения.

4. Организационная культура – это система общих ценностей, традиций, убеждений, символов, формальных и неформальных норм и правил поведения членов организации, их взаимодействие друг с другом и окружением, передающихся из поколения в поколение. Пожалуйста, проранжируйте по степени значимости для Вас следующие параметры организационной культуры в своём объединении (от 1 до 10 баллов).

	1	2	3	4	5	6	7	8	9	10
1. Отношение к переменам										
2. Приятие или неприятие делового риска										
3. Ориентированность на решение личных проблем (можно включить организационные конфликты) или инструментальных задач										
4. Степень централизации принятия решений										
5. Социально допустимая дистанция между руководителями и подчинёнными										
6. Степень формализации и регламентированности деятельности										
7. Соотношение начал коллективизма и индивидуализма										
8. Отношение к женщинам										
9. Отношение к молодёжи										

10. Авторитарный / демократический стиль руководства													
11. Степень доверия членов объединения друг к другу													
12. Роль бюрократии													
13. Поощрение и вознаграждение за прodelьваемую работу													

5. Пожалуйста, проранжируйте по степени достоверности для Вас следующие параметры организационной культуры в других монархических объединениях (от 1 до 10 баллов).

Примечание. Параметрами от 1 до 13 считаются выше перечисленные характеристики организационной культуры.

	1	2	3	4	5	6	7	8	9	10	11	12	13
Всероссийский Монархический Центр													
Имперская Партия													
Монархическая Партия России													
Партия «Великая Россия»													
ООД «За Веру и Отечество»													
Российский Императорский Дом													
Российский Имперский Союз-Орден													
Российское Дворянское Собрание													
Российское Монархическое Движение													
Российское православное монархическое общество													
Русское Имперское Движение													
Русский Общевоинский Союз													
Самодержавная Россия													
Союз Православных Хоругвеносцев													
Союз Русского Народа													
Союз Христианское Возрождение													
Чёрная Сотня													

6. Какое из приведенных ниже утверждений, связанных с организационной культурой, Вам кажется наиболее верным для Вашего объединения (предполагается только один вариант ответа)?

1) Ориентация на действия по аналогии с прошлым, размеренность в работе, избежание риска и допущение перемен лишь в кризисных ситуациях.

2) Использование современного опыта для решения текущих внутренних проблем. Минимизация риска и допущение преобразований лишь при неудовлетворительном уровне эффективности.

3) Нацеленность на решение проблем ближайшего будущего на основе экстраполяции возможностей. Ориентация не только вовнутрь, но и вовне организации; допущение риска и частичных изменений при снижении эффективности.

4) Ориентация на отдалённое будущее, поиск вариантов решений на основе открывающихся возможностей; оптимизация соотношения риска и выгоды.

5) Обеспечение условий создания и внедрения новшеств; постоянный поиск, неопределённость и риск.

7. Изменяющиеся социально-политические условия влияют на формирование новых способов деятельности монархического объединения для реализации собственных целей и задач. Оцените, пожалуйста, состояние Вашего объединения в настоящий момент.

Параметры	Традиционная организация (0)	Организация предпринимательского типа (бизнес-система) (1)	0	1
Тип формирования	Искусственное образование, создаваемое с заранее намеченными целями	Естественная, проблемно ориентированная нецелевая система		
Наличие чётких границ	Есть	Нет		
Отношение к среде	Альтернатива внешней среде, которая является пространством, где ведётся конкурентная борьба за выживание	Гармонично эволюционирует со средой, является её естественной частью		
Пространство	Реальное	Виртуальное		

деятельности				
Цели	Максимизация текущей прибыльности	Оптимизация потенциала прибыльности		
Пути достижения	Количественный рост	Повышение качества		
Влияние ограничений	Действия в рамках ограничений	Поиск путей преодоления ограничений		
Ориентация	На совершенствование текущей деятельности в соответствии с традиционными направлениями	На реализацию внутренних и внешних возможностей в соответствии с предоставляющимися возможностями		
Подход к решению проблем	Реакция на возникновение на основе опыта	Предвидение и предотвращение с помощью творчества		
Варианты развития	Первый удовлетворяющий	Лучший из нескольких		
Отношение к риску	Минимизация	Оптимизация		
Основа поощрения	Результативность	Творчество, инициатива		
Характер организационной структуры	Стабильная, «высокая», многоуровневая (до 10-20 уровней)	Гибкая, «плоская», с минимальным количеством уровней (2-3)		
Преобладающий тип власти	Административная	Экспертная (коллегиальное управление)		
Основное подразделение организации	Функциональное	Рабочая команда		
Внутреннее предпринимательство	Не приветствуется	Поощряется		
Преобладающий тип координации	Вертикальная	Горизонтальная		
Совместное решение межфункциональных проблем самостоятельными подразделениями	Не практикуется	Является постоянной практикой		
Отношение к новым идеям	Игнорирование	Постоянный поиск		
Возможность приобретать новые знания и навыки	Минимальна, не поощряется	Максимальна, поощряется		
Взаимное обучение	Отсутствует	Является нормой		
Отношение к инициативе и творчеству работников	Отрицательное. Управленцы указывают людям, как, где, какую именно выполнять работу, и следят за тем, чтобы те делали всё так, как им велено	Положительное. Управленцы объясняют, какие результаты необходимы, и помогают подчинённым определить, как, что и в какой последовательности требуется делать		
Задача руководителя	Организация подчинённых для выполнения рутинной работы	Выявление талантов, поощрение творчества, налаживание благоприятного климата, способствующего ему		
Характер деятельности	Индивидуальная, узко специализированная, фрагментарная	Командная, многопрофильная, интегрированная		
Вовлечение персонала в решение проблем,	Не практикуется, решения навязываются менеджерами	Широко практикуется, подчинённые автономны в		

поощрение новаторства		принятии решений		
Наличие обратной связи	Нет	Да		
Возможность прямого общения исполнителей с высшими руководителями	Исключается	Приветствуется		
Наличие у менеджеров навыков работы с людьми	Не обязательна	Обязательна		
Характер сотрудничества между подразделениями	Преобладает конкуренция	Преобладает взаимопомощь		
Основные ценности	Прибыль	Групповая работа, участие, новаторство и качество, духовный рост		
Требование чувства личной причастности и ответственности	У руководителей	У всех		
Преобладающий тип контроля	Внешний	Самоконтроль		
Основа вознаграждения	Старшинство, индивидуальные усилия	Знания и умения, командные результаты		
Подходы к вознаграждению руководителей и исполнителей	Разные	Одинаковые		
Участие рядовых работников в прибыли	Не практикуется	Широко распространено		
Информирование персонала о положении организации и взаимный обмен технической информацией	Ограниченные	Максимальные		
Отношение руководителей к подчинённым	Манипулирование и давление	Естественное сотрудничество		
Отношение к переменам	Негативное, препятствие изменениям	Позитивное, управление постоянными изменениями на основе сотрудничества		
Ориентация	Краткосрочная	Долгосрочная		
Полномочия	Централизованы	Децентрализованы		

8. Проранжируйте пожалуйста основные принципы формирования управленческой структуры Вашего объединения.

	1	2	3	4	5	6	7	8	9	10
Обеспечение единства распорядительства по ключевым ресурсам										
Централизация принятия стратегических решений и одновременно децентрализация тактических										
Сокращение иерархической										

дистанции										
Гибкость, адаптивность управления										
Гармоничность (консенсус относительно членов организации и руководства)										
Экономичность (затраты на управление, соотнесённые с результатом)										
Устойчивость										
Уровень доверия/недоверия членов организации к руководству и друг другу										
Регулярная реорганизация										

9. Имеются ли в Вашей организации внутренние конфликты? Если они существуют, то какие основные причины для их происхождения Вы можете назвать?

10. Чем, по Вашему мнению, вызвано большое количество монархических объединений в современной России? В чём выражается их актуальность на сегодняшний день?

11. Просим Вас выставить оценки по 10-бальной системе, руководствуясь **параметрами** влияния монархических средств массовой информации:

1	2	3	4	5	6	7	8	9	10
Низкое значение			Среднее значение				Высокое значение		

- **Популярность** - степень популярности среди населения города и области, измеряемая количеством потребителей данного СМИ;

- **Степень доверия** - уровень убеждения потребителя, что информацию, предоставляемую данным СМИ можно принимать на веру;

- **Достоверность** - надежность источников информации, которыми пользуются данные СМИ;

- **Актуальность** - насколько точно определяет СМИ наиболее важные и востребованные для потребителей события и факты;

- **Информативность** - насколько полно в своей тематике СМИ отражает «информационную повестку дня», т.е. наиболее важные для населения события в заданном сегменте информации;

- **Цитируемость другими объединениями либо политической элитой** – насколько часто упоминается данное СМИ в политических и деловых кругах, т.е. какова способность СМИ формировать «информационную повестку дня» политической и деловой элиты;

- **Вхождение в «группы влияния»** - является ли данное СМИ независимым, или оно входит в формальную (неформальную) группу, объединенную по каким-либо признакам, оказывающим влияние на политическую или экономическую среду нашего региона.

Примечание. Параметр 7 оценивается следующим образом: чем выше степень, по Вашему мнению, вхождения данного СМИ в группу СМИ, оказывающего влияние на политическую и экономическую среду региона, тем выше значение балла.

1. Печатные СМИ

№	СМИ Газеты	Популярность	Степень доверия	Достоверность	Актуальность	Информативность	Цитируемость другими объединениями либо политической элитой	Вхождение в «группы влияния»
1.	Информационный бюллетень «Российское Монархическое Движение»							
2.	«Монархист»							
3.	«Правый Взгляд»							
4.	Вестник РОВС							
5.	«Переключка»							
6.	«Легитимист»							

7.	Лента новостей. Союз Православных Хоругвеносцев							
8.	«Православный Набат»							
9.	«Дворянский Вестник»							
10.	«Царский Вестник»							

2. Журналы

№	СМИ Журналы	Популярность	Степень доверия	Достоверность	Актуальность	Информативность	Цитируемость другими объединениями либо политической элитой	Вхождение в «группы влияния»
1.	«Имперский Курьер»							
2.	«Священная Хоругвь»							
3.	«Имперский Вестник»							

3. Телевидение

№	Телекомпании	Популярность	Степень доверия	Достоверность	Актуальность	Информативность	Цитируемость другими объединениями либо политической элитой	Вхождение в «группы влияния»
1.	ВМЦ-TV							
2.	2russianempire (Монархическая партия России)							

4. Радио

№	СМИ радио	Популярность	Степень доверия	Достоверность	Актуальность	Информативность	Цитируемость другими объединениями либо политической элитой	Вхождение в «группы влияния»
1.	«Империя»							

5. Электронные СМИ

№	СМИ Интернет порталы	Популярность	Степень доверия	Достоверность	Актуальность	Информативность	Цитируемость другими объединениями либо политической элитой	Вхождение в «группы влияния»
1.	Издательство «Русская идея»							
2.	Новости штаб- квартиры (Всероссийский Монархический Центр)							
3.	Правая. ру							
4.	АПН (Агентство политических новостей)							
5.	Новости Российского Императорского Дома							
6.	Новости. Партия «Великая Россия»							
7.	Новости. Имперская партия							
8.	Новости. Монархическая партия «Самодержавная Россия»							
9.	Архив новостей. «За Веру и Отечество»							

12. Просим Вас проранжировать степень эффективности деятельности каждого монархического объединения (от 1 до 10 баллов).

Всероссийский Монархический Центр

	1	2	3	4	5	6	7	8	9	10
Адаптивность и оперативность реакции на проявления внешней среды										
Активность										
Антикризисное управление и преодоление конфликтов										
Влияние на общественные процессы										
Влияние на российскую политическую элиту										
Достижение поставленных задач при минимизации затрат										
Качество человеческих ресурсов, т.е. членов объединения										
Надёжность (отсутствие внутренних сбоев)										
Организационное управление (затраты на управление)										
Состояние внутриорганизационного климата										
Успешность										

Имперская Партия

	1	2	3	4	5	6	7	8	9	10
Адаптивность и оперативность реакции на проявления внешней среды										
Активность										
Антикризисное управление и преодоление конфликтов										
Влияние на общественные процессы										
Влияние на российскую политическую элиту										
Достижение поставленных задач при минимизации затрат										
Качество человеческих ресурсов, т.е. членов объединения										
Надёжность (отсутствие										

внутренних сбоев)										
Организационное управление (затраты на управление)										
Состояние внутриорганизационного климата										
Успешность										

Монархическая Партия России

	1	2	3	4	5	6	7	8	9	10
Адаптивность и оперативность реакции на проявления внешней среды										
Активность										
Антикризисное управление и преодоление конфликтов										
Влияние на общественные процессы										
Влияние на российскую политическую элиту										
Достижение поставленных задач при минимизации затрат										
Качество человеческих ресурсов, т.е. членов объединения										
Надёжность (отсутствие внутренних сбоев)										
Организационное управление (затраты на управление)										
Состояние внутриорганизационного климата										
Успешность										

ООД «За Веру и Отечество»

	1	2	3	4	5	6	7	8	9	10
Адаптивность и оперативность реакции на проявления внешней среды										
Активность										
Антикризисное управление и преодоление конфликтов										
Влияние на общественные процессы										
Влияние на российскую политическую элиту										

Достижение поставленных задач при минимизации затрат										
Качество человеческих ресурсов, т.е. членов объединения										
Надёжность (отсутствие внутренних сбоев)										
Организационное управление (затраты на управление)										
Состояние внутриорганизационного климата										
Успешность										

Партия «Великая Россия»

	1	2	3	4	5	6	7	8	9	10
Адаптивность и оперативность реакции на проявления внешней среды										
Активность										
Антикризисное управление и преодоление конфликтов										
Влияние на общественные процессы										
Влияние на российскую политическую элиту										
Достижение поставленных задач при минимизации затрат										
Качество человеческих ресурсов, т.е. членов объединения										
Надёжность (отсутствие внутренних сбоев)										
Организационное управление (затраты на управление)										
Состояние внутриорганизационного климата										
Успешность										

Российский Императорский Дом

	1	2	3	4	5	6	7	8	9	10
Адаптивность и оперативность реакции на проявления внешней среды										
Активность										

Антикризисное управление и преодоление конфликтов										
Влияние на общественные процессы										
Влияние на российскую политическую элиту										
Достижение поставленных задач при минимизации затрат										
Качество человеческих ресурсов, т.е. членов объединения										
Надёжность (отсутствие внутренних сбоев)										
Организационное управление (затраты на управление)										
Состояние внутриорганизационного климата										
Успешность										

Российский Имперский Союз-Орден

	1	2	3	4	5	6	7	8	9	10
Адаптивность и оперативность реакции на проявления внешней среды										
Активность										
Антикризисное управление и преодоление конфликтов										
Влияние на общественные процессы										
Влияние на российскую политическую элиту										
Достижение поставленных задач при минимизации затрат										
Качество человеческих ресурсов, т.е. членов объединения										
Надёжность (отсутствие внутренних сбоев)										
Организационное управление (затраты на управление)										
Состояние внутриорганизационного климата										
Успешность										

Российское Дворянское Собрание

	1	2	3	4	5	6	7	8	9	10
Адаптивность и оперативность реакции на проявления внешней среды										
Активность										
Антикризисное управление и преодоление конфликтов										
Влияние на общественные процессы										
Влияние на российскую политическую элиту										
Достижение поставленных задач при минимизации затрат										
Качество человеческих ресурсов, т.е. членов объединения										
Надёжность (отсутствие внутренних сбоев)										
Организационное управление (затраты на управление)										
Состояние внутриорганизационного климата										
Успешность										

Российское Монархическое Движение

	1	2	3	4	5	6	7	8	9	10
Адаптивность и оперативность реакции на проявления внешней среды										
Активность										
Антикризисное управление и преодоление конфликтов										
Влияние на общественные процессы										
Влияние на российскую политическую элиту										
Достижение поставленных задач при минимизации затрат										
Качество человеческих ресурсов, т.е. членов объединения										
Надёжность (отсутствие внутренних сбоев)										
Организационное управление (затраты на управление)										

Состояние внутриорганизационного климата										
Успешность										

Русское Имперское Движение

	1	2	3	4	5	6	7	8	9	10
Адаптивность и оперативность реакции на проявления внешней среды										
Активность										
Антикризисное управление и преодоление конфликтов										
Влияние на общественные процессы										
Влияние на российскую политическую элиту										
Достижение поставленных задач при минимизации затрат										
Качество человеческих ресурсов, т.е. членов объединения										
Надёжность (отсутствие внутренних сбоев)										
Организационное управление (затраты на управление)										
Состояние внутриорганизационного климата										
Успешность										

Русский Обще-Воинский Союз

	1	2	3	4	5	6	7	8	9	10
Адаптивность и оперативность реакции на проявления внешней среды										
Активность										
Антикризисное управление и преодоление конфликтов										
Влияние на общественные процессы										
Влияние на российскую политическую элиту										
Достижение поставленных задач при минимизации затрат										
Качество человеческих										

ресурсов, т.е. членов объединения										
Надёжность (отсутствие внутренних сбоев)										
Организационное управление (затраты на управление)										
Состояние внутриорганизационного климата										
Успешность										

Самодержавная Россия

	1	2	3	4	5	6	7	8	9	10
Адаптивность и оперативность реакции на проявления внешней среды										
Активность										
Антикризисное управление и преодоление конфликтов										
Влияние на общественные процессы										
Влияние на российскую политическую элиту										
Достижение поставленных задач при минимизации затрат										
Качество человеческих ресурсов, т.е. членов объединения										
Надёжность (отсутствие внутренних сбоев)										
Организационное управление (затраты на управление)										
Состояние внутриорганизационного климата										
Успешность										

Союз Православных Хоругвеносцев

	1	2	3	4	5	6	7	8	9	10
Адаптивность и оперативность реакции на проявления внешней среды										
Активность										
Антикризисное управление и преодоление конфликтов										
Влияние на общественные										

процессы										
Влияние на российскую политическую элиту										
Достижение поставленных задач при минимизации затрат										
Качество человеческих ресурсов, т.е. членов объединения										
Надёжность (отсутствие внутренних сбоев)										
Организационное управление (затраты на управление)										
Состояние внутриорганизационного климата										
Успешность										

Союз Русского Народа

	1	2	3	4	5	6	7	8	9	10
Адаптивность и оперативность реакции на проявления внешней среды										
Активность										
Антикризисное управление и преодоление конфликтов										
Влияние на общественные процессы										
Влияние на российскую политическую элиту										
Достижение поставленных задач при минимизации затрат										
Качество человеческих ресурсов, т.е. членов объединения										
Надёжность (отсутствие внутренних сбоев)										
Организационное управление (затраты на управление)										
Состояние внутриорганизационного климата										
Успешность										

Союз Христианское Возрождение

	1	2	3	4	5	6	7	8	9	10
Адаптивность и оперативность реакции на проявления внешней среды										
Активность										
Антикризисное управление и преодоление конфликтов										
Влияние на общественные процессы										
Влияние на российскую политическую элиту										
Достижение поставленных задач при минимизации затрат										
Качество человеческих ресурсов, т.е. членов объединения										
Надёжность (отсутствие внутренних сбоев)										
Организационное управление (затраты на управление)										
Состояние внутриорганизационного климата										
Успешность										

Чёрная Сотня

	1	2	3	4	5	6	7	8	9	10
Адаптивность и оперативность реакции на проявления внешней среды										
Активность										
Антикризисное управление и преодоление конфликтов										
Влияние на общественные процессы										
Влияние на российскую политическую элиту										
Достижение поставленных задач при минимизации затрат										
Качество человеческих ресурсов, т.е. членов объединения										
Надёжность (отсутствие внутренних сбоев)										
Организационное управление (затраты на управление)										

Состояние внутриорганизационного климата										
Успешность										

13. Одобряете ли Вы сотрудничество различного рода монархических объединений с современной российской властью и почему?

14. Оцените, пожалуйста, степень доверия и возможности сотрудничества с другими монархическими объединениями (от 1 до 10 баллов).

Примечание. Интервальная шкала содержит следующие деления:

8-10 – Доверяю и готов сотрудничать

5-7 – Частично доверяю, но готов сотрудничать

2-4 – Не доверяю, но рассматриваю возможность сотрудничества только в складывании крайних обстоятельств

0-1 – Не доверяю и не рассматриваю возможность сотрудничества

	1	2	3	4	5	6	7	8	9	10
Всероссийский Монархический Центр										
Имперская Партия										
Монархическая Партия России										
Партия «Великая Россия»										
ООД «За Веру и Отечество»										
Партия православного возрождения										
Российский Императорский Дом										
Российский Имперский Союз-Орден										
Российское Дворянское Собрание										
Российское Монархическое Движение										
Русское Имперское Движение										
Русский Общевоинский Союз										
Самодержавная Россия										

Союз Православных Хоругвеносцев										
Союз Русского Народа										
Союз Христианское Возрождение										
Чёрная Сотня										

15. Назовите, по Вашему мнению, главные причины размежевания монархического движения на легитимистов, соборников и центристов.

16. Возможно ли становление единого монархического движения? Какие факторы, с Вашей точки зрения, будут способствовать/препятствовать объединению?

БЛАНК ЭКСПЕРТНОГО ОПРОСА

Русское Имперское Движение

1. Чем занимается возглавляемое Вами монархическое объединение? Какие цели и задачи оно преследует? Какие направления деятельности считаются для объединения приоритетными?

Подробно о нашей организации и её деятельности здесь: <http://www.rusimperia.info/p/activity.html>

2. Ваша роль в структуре объединения. Объем полномочий и влияние на процесс принятия решений.

внешние связи, информационная работа, влияние на принятие некоторых решений.

3. Расскажите о внутренней структуре Вашего объединения.

Организация состоит из руководителя, совета и рядовых соратников. Есть информационно- политическое, военизированное крыло а также издательство.

4. Организационная культура – это система общих ценностей, традиций, убеждений, символов, формальных и неформальных норм и правил поведения членов организации, их взаимодействие друг с другом и окружением, передающихся из поколения в поколение. Пожалуйста, проранжируйте по степени значимости для Вас следующие параметры организационной культуры в своём объединении (от 1 до 10 баллов).

1. Отношение к переменам								+			
2. Приятие или неприятие делового риска						+					
3. Ориентированность на решение личных проблем (можно включить организационные конфликты) или инструментальных задач						+					
4. Степень централизации принятия решений			+								
5. Социально допустимая дистанция между руководителями и подчинёнными						+					
6. Степень формализации и		+									

регламентированности деятельности													
7. Соотношение начал коллективизма и индивидуализма						+							
8. Отношение к женщинам													+
9. Отношение к молодёжи													+
10. Авторитарный / демократический стиль руководства						+							
11. Степень доверия членов объединения друг к другу													+
12. Роль бюрократии					+								
13. Поощрение и вознаграждение за прodelьваемую работу											+		

5. Пожалуйста, проранжируйте по степени достоверности для Вас следующие параметры организационной культуры в других монархических объединениях (от 1 до 10 баллов).

Примечание. Параметрами от 1 до 13 считаются выше перечисленные характеристики организационной культуры.

	1	2	3	4	5	6	7	8	9	10	11	12	13
Всероссийский Монархический Центр													
Имперская Партия													
Монархическая Партия России													
ООД «За Веру и Отечество»													
Партия «Великая Россия»													
Российский Императорский Дом													
Российский Имперский Союз-Орден													
Российское Дворянское Собрание													
Российское Монархическое Движение													
Русское Имперское Движение													
Русский Общевоинский Союз													
Самодержавная Россия													
Союз Православных Хоругвеносцев													
Союз Русского Народа													
Союз Христианское Возрождение													
Чёрная Сотня													

6. Какое из приведенных ниже утверждений, связанных с организационной культурой, Вам кажется наиболее верным для Вашего объединения (предполагается только один вариант ответа)?

1) Ориентация на действия по аналогии с прошлым, размеренность в работе, избежание риска и допущение перемен лишь в кризисных ситуациях.

2) Использование современного опыта для решения текущих внутренних проблем. Минимизация риска и допущение преобразований лишь при неудовлетворительном уровне эффективности.

3) Нацеленность на решение проблем ближайшего будущего на основе экстраполяции возможностей. Ориентация не только вовнутрь, но и вовне организации; допущение риска и частичных изменений при снижении эффективности.

4) Ориентация на отдалённое будущее, поиск вариантов решений на основе открывающихся возможностей; оптимизация соотношения риска и выгоды.

5) Обеспечение условий создания и внедрения новшеств; постоянный поиск, неопределённость и риск.

7. Изменяющиеся социально-политические условия влияют на формирование новых способов деятельности монархического объединения для реализации собственных целей и задач. Оцените, пожалуйста, состояние Вашего объединения в настоящий момент.

Параметры	Традиционная организация (0)	Организация предпринимательского типа (бизнес-система) (1)	0	1
Тип формирования	Искусственное образование, создаваемое с заранее намеченными целями	Естественная, проблемно ориентированная нецелевая система	+	
Наличие чётких границ	Есть	Нет		+
Отношение к среде	Альтернатива внешней среде, которая является пространством, где ведётся	Гармонично эволюционирует со средой, является её естественной		+

	конкурентная борьба за выживание	частью		
Пространство деятельности	Реальное	Виртуальное	+	
Цели	Максимизация текущей прибыльности	Оптимизация потенциала прибыльности		+
Пути достижения	Количественный рост	Повышение качества		+
Влияние ограничений	Действия в рамках ограничений	Поиск путей преодоления ограничений		+
Ориентация	На совершенствование текущей деятельности в соответствии с традиционными направлениями	На реализацию внутренних и внешних возможностей в соответствии с предоставляющимися возможностями	+	
Подход к решению проблем	Реакция на возникновение на основе опыта	Предвидение и предотвращение с помощью творчества	+	
Варианты развития	Первый удовлетворяющий	Лучший из нескольких		+
Отношение к риску	Минимизация	Оптимизация	+	
Основа поощрения	Результативность	Творчество, инициатива		+
Характер организационной структуры	Стабильная, «высокая», многоуровневая (до 10-20 уровней)	Гибкая, «плоская», с минимальным количеством уровней (2-3)		+
Преобладающий тип власти	Административная	Экспертная (коллегиальное управление)		+
Основное подразделение организации	Функциональное	Рабочая команда		+
Внутреннее предпринимательство	Не приветствуется	Поощряется		+
Преобладающий тип координации	Вертикальная	Горизонтальная		+
Совместное решение межфункциональных проблем самостоятельными подразделениями	Не практикуется	Является постоянной практикой		+
Отношение к новым идеям	Игнорирование	Постоянный поиск		+
Возможность приобретать новые знания и навыки	Минимальна, не поощряется	Максимальна, поощряется		+
Взаимное обучение	Отсутствует	Является нормой		+
Отношение к инициативе и творчеству работников	Отрицательное. Управленцы указывают людям, как, где, какую именно выполнять работу, и следят за тем, чтобы те делали всё так, как им велено	Положительное. Управленцы объясняют, какие результаты необходимы, и помогают подчинённым определить, как, что и в какой последовательности требуется делать		+
Задача руководителя	Организация подчинённых для выполнения рутинной работы	Выявление талантов, поощрение творчества, налаживание благоприятного климата, способствующего ему		+
Характер деятельности	Индивидуальная, узко	Командная,		+

	специализированная, фрагментарная	многопрофильная, интегрированная		
Вовлечение персонала в решение проблем, поощрение новаторства	Не практикуется, решения навязываются менеджерами	Широко практикуется, подчинённые автономны в принятии решений		+
Наличие обратной связи	Нет	Да		+
Возможность прямого общения исполнителей с высшими руководителями	Исключается	Приветствуется		+
Наличие у менеджеров навыков работы с людьми	Не обязательна	Обязательна	+	
Характер сотрудничества между подразделениями	Преобладает конкуренция	Преобладает взаимопомощь		+
Основные ценности	Прибыль	Групповая работа, участие, новаторство и качество, духовный рост		+
Требование чувства личной причастности и ответственности	У руководителей	У всех		+
Преобладающий тип контроля	Внешний	Самоконтроль		+
Основа вознаграждения	Старшинство, индивидуальные усилия	Знания и умения, командные результаты	+	
Подходы к вознаграждению руководителей и исполнителей	Разные	Одинаковые		+
Участие рядовых работников в прибыли	Не практикуется	Широко распространено	+/-	+/-
Информирование персонала о положении организации и взаимный обмен технической информацией	Ограниченные	Максимальные	+/-	+/-
Отношение руководителей к подчинённым	Манипулирование и давление	Естественное сотрудничество		+
Отношение к переменам	Негативное, препятствие изменениям	Позитивное, управление постоянными изменениями на основе сотрудничества		+
Ориентация	Краткосрочная	Долгосрочная		+
Полномочия	Централизованы	Децентрализованы		+

8. Проранжируйте, пожалуйста, основные принципы формирования управленческой структуры Вашего объединения.

	1	2	3	4	5	6	7	8	9	10
Обеспечение единства распорядительства по ключевым ресурсам				+						
Централизация принятия стратегических решений и одновременно децентрализация тактических										+
Сокращение иерархической дистанции								+		
Гибкость, адаптивность управления										+
Гармоничность (консенсус относительно членов организации и руководства)										+
Экономичность (затраты на управление, соотнесённые с результатом)						+				
Устойчивость										+
Уровень доверия/недоверия членов организации к руководству и друг другу										+
Регулярная реорганизация			+							

9. Имеются ли в Вашей организации внутренние конфликты? Если они существуют, то какие основные причины для их происхождения Вы можете назвать?

не имеются

10. Чем, по Вашему мнению, вызвано большое количество монархических объединений в современной России? В чём выражается их актуальность на сегодняшний день?

Востребованность монархической идеи (до 30% населения, согласно опросам). Необходимость выражения этих идей политическими средствами.

11. Просим Вас выставить оценки по 10-бальной системе, руководствуясь **параметрами** влиятельности монархических средств массовой информации:

1	2	3	4	5	6	7	8	9	10
Низкое значение			Среднее значение				Высокое значение		

- **Популярность** - степень популярности среди населения города и области, измеряемая количеством потребителей данного СМИ;

- **Степень доверия** - уровень убеждения потребителя, что информацию, предоставляемую данным СМИ можно принимать на веру;

- **Достоверность** - надежность источников информации, которыми пользуются данные СМИ;

- **Актуальность** - насколько точно определяет СМИ наиболее важные и востребованные для потребителей события и факты;

- **Информативность** - насколько полно в своей тематике СМИ отражает «информационную повестку дня», т.е. наиболее важные для населения события в заданном сегменте информации;

- **Цитируемость другими объединениями либо политической элитой** – насколько часто упоминается данное СМИ в политических и деловых кругах, т.е. какова способность СМИ формировать «информационную повестку дня» политической и деловой элиты;

- **Вхождение в «группы влияния»** - является ли данное СМИ независимым, или оно входит в формальную (неформальную) группу, объединенную по каким-либо признакам, оказывающим влияние на политическую или экономическую среду нашего региона.

Примечание. Параметр 7 оценивается следующим образом: чем выше степень, по Вашему мнению, вхождения данного СМИ в группу СМИ, оказывающего влияние на политическую и экономическую среду региона, тем выше значение балла.

1. Печатные СМИ

№	СМИ Газеты	Популярность	Степень доверия	Достоверность	Актуальность	Информативность	Цитируемость другими объединениями и либо политической элитой	Вхождение в «группы влияния»
1.	Информационный бюллетень «Российское Монархическое Движение»	1						
2.	«Монархист»	2						
3.	«Правый Взгляд»	3	9	8	6	7	1	1
4.	Вестник РОВС	2						
5.	«Переключка»	3						
6.	«Легитимист»	3						
7.	Лента новостей. Союз Православных Хоругвеносцев	3						
8.	«Православный Набат»	5						
9.	«Дворянский Вестник»	1						
10.	«Царский Вестник»	2						

2. Журналы

№	СМИ Журналы	Популярность	Степень доверия	Достоверность	Актуальность	Информативность	Цитируемость другими объединениями либо политической элитой	Вхождение в "группы влияния"
1.	«Имперский Курьер»	6	10	8	7	10	1	1
2.	«Священная Хоругвь»	2						1
3.	«Имперский Вестник»	3						

«Трудно судить о популярности, влиятельности, и цитируемости печатных изданий, тираж которых не превышает 1000-2000 экз. Печатные органы нужны организациям в большей степени для поддержания имиджа».

3. Телевидение

№	Телекомпании	Популярность	Степень доверия	Достоверность	Актуальность	Информативность	Цитируемость другими объединениями либо политической элитой	Вхождение в "группы влияния"
1.	ВМЦ-TV							
2.	2russianempire (Монархическая партия России)							

4. Радио

№	СМИ радио	Популярность	Степень доверия	Достоверность	Актуальность	Информативность	Цитируемость другими объединениями либо политической элитой	Вхождение в "группы влияния"
1.	«Империя»							

5. Электронные СМИ

№	СМИ Интернет порталы	Популярность	Степень доверия	Достоверность	Актуальность	Информативность	Цитируемость другими объединениями либо политической элитой	Вхождение в "группы влияния"
1.	Издательство «Русская идея»	7	8	8	7	6	3	3
2.	Новости штаб-квартиры (Всероссийский Монархический Центр)	1	4	9	4	2	1	3
3.	Правая. ру	3	4	6	5	5	2	4
4.	АПН (Агентство политических новостей)	10	8	9	10	5	7	9
5.	Новости Российского Императорского Дома	1	4	10	6	2	1	5
6.	Новости. Партия «Великая Россия»	5	9	10	10	10	8	4
7.	Новости. Имперская партия	1	?	?	?	?	?	?
8.	Новости.	2	4	6	5	3	1	3

	Монархическая партия «Самодержавная Россия»								
9.	Архив новостей. «За Веру и Отечество»	1	2	9	7	2	2	3	
10.	«Правый взгляд»	6	10	9	10	10	3	3	

12. Просим Вас проранжировать степень эффективности деятельности каждого монархического объединения (от 1 до 10 баллов).

Всероссийский Монархический Центр

	1	2	3	4	5	6	7	8	9	10
Адаптивность и оперативность реакции на проявления внешней среды			+							
Активность			+							
Антикризисное управление и преодоление конфликтов			+							
Влияние на общественные процессы	+									
Влияние на российскую политическую элиту				+						
Достижение поставленных задач при минимизации затрат	+									
Качество человеческих ресурсов, т.е. членов объединения		+								
Надёжность (отсутствие внутренних сбоев)		+								
Организационное управление (затраты на управление)		+								
Состояние внутриорганизационного климата										
Успешность			+							

Имперская Партия

	1	2	3	4	5	6	7	8	9	10
Адаптивность и оперативность реакции на проявления внешней среды										
Активность										
Антикризисное управление										

и преодоление конфликтов										
Влияние на общественные процессы										
Влияние на российскую политическую элиту										
Достижение поставленных задач при минимизации затрат										
Качество человеческих ресурсов, т.е. членов объединения										
Надёжность (отсутствие внутренних сбоев)										
Организационное управление (затраты на управление)										
Состояние внутриорганизационного климата										
Успешность										

Монархическая Партия России

	1	2	3	4	5	6	7	8	9	10
Адаптивность и оперативность реакции на проявления внешней среды										
Активность										
Антикризисное управление и преодоление конфликтов										
Влияние на общественные процессы										
Влияние на российскую политическую элиту										
Достижение поставленных задач при минимизации затрат										
Качество человеческих ресурсов, т.е. членов объединения										
Надёжность (отсутствие внутренних сбоев)										
Организационное управление (затраты на управление)										
Состояние внутриорганизационного климата										
Успешность										

ООД «За Веру и Отечество»

	1	2	3	4	5	6	7	8	9	10
Адаптивность и оперативность реакции на проявления внешней среды										
Активность										
Антикризисное управление и преодоление конфликтов										
Влияние на общественные процессы										
Влияние на российскую политическую элиту										
Достижение поставленных задач при минимизации затрат										
Качество человеческих ресурсов, т.е. членов объединения										
Надёжность (отсутствие внутренних сбоев)										
Организационное управление (затраты на управление)										
Состояние внутриорганизационного климата										
Успешность										

Партия «Великая Россия»

	1	2	3	4	5	6	7	8	9	10
Адаптивность и оперативность реакции на проявления внешней среды							+			
Активность									+	
Антикризисное управление и преодоление конфликтов								+		
Влияние на общественные процессы							+			
Влияние на российскую политическую элиту					+					
Достижение поставленных задач при минимизации затрат				+						
Качество человеческих ресурсов, т.е. членов объединения					+					
Надёжность (отсутствие внутренних сбоев)								+		
Организационное управление (затраты на управление)								+		

Состояние внутриорганизационного климата							+			
Успешность							+			

Российский Императорский Дом

	1	2	3	4	5	6	7	8	9	10
Адаптивность и оперативность реакции на проявления внешней среды										
Активность									+	
Антикризисное управление и преодоление конфликтов										
Влияние на общественные процессы							+			
Влияние на российскую политическую элиту								+		
Достижение поставленных задач при минимизации затрат										
Качество человеческих ресурсов, т.е. членов объединения										
Надёжность (отсутствие внутренних сбоев)										
Организационное управление (затраты на управление)										
Состояние внутриорганизационного климата										
Успешность					+					

Российский Имперский Союз-Орден

	1	2	3	4	5	6	7	8	9	10
Адаптивность и оперативность реакции на проявления внешней среды					+					
Активность							+			
Антикризисное управление и преодоление конфликтов										
Влияние на общественные процессы					+					
Влияние на российскую политическую элиту					+					
Достижение поставленных задач при минимизации затрат					+					
Качество человеческих						+				

ресурсов, т.е. членов объединения										
Надёжность (отсутствие внутренних сбоев)									+	
Организационное управление (затраты на управление)									+	
Состояние внутриорганизационного климата									+	
Успешность					+					

Российское Дворянское Собрание

	1	2	3	4	5	6	7	8	9	10
Адаптивность и оперативность реакции на проявления внешней среды										
Активность										
Антикризисное управление и преодоление конфликтов										
Влияние на общественные процессы										
Влияние на российскую политическую элиту										
Достижение поставленных задач при минимизации затрат										
Качество человеческих ресурсов, т.е. членов объединения										
Надёжность (отсутствие внутренних сбоев)										
Организационное управление (затраты на управление)										
Состояние внутриорганизационного климата										
Успешность										

Российское Монархическое Движение

	1	2	3	4	5	6	7	8	9	10
Адаптивность и оперативность реакции на проявления внешней среды										
Активность										
Антикризисное управление и преодоление конфликтов										
Влияние на общественные										

процессы										
Влияние на российскую политическую элиту										
Достижение поставленных задач при минимизации затрат										
Качество человеческих ресурсов, т.е. членов объединения										
Надёжность (отсутствие внутренних сбоев)										
Организационное управление (затраты на управление)										
Состояние внутриорганизационного климата										
Успешность										

Русское Имперское Движение

	1	2	3	4	5	6	7	8	9	10
Адаптивность и оперативность реакции на проявления внешней среды										+
Активность									+	
Антикризисное управление и преодоление конфликтов										+
Влияние на общественные процессы							+			
Влияние на российскую политическую элиту					+					
Достижение поставленных задач при минимизации затрат									+	
Качество человеческих ресурсов, т.е. членов объединения									+	
Надёжность (отсутствие внутренних сбоев)										+
Организационное управление (затраты на управление)								+		
Состояние внутриорганизационного климата										+
Успешность								+		

Русский Обще-Воинский Союз

	1	2	3	4	5	6	7	8	9	10
Адаптивность и оперативность реакции на проявления внешней среды					+					
Активность					+					
Антикризисное управление и преодоление конфликтов					+					
Влияние на общественные процессы				+						
Влияние на российскую политическую элиту			+							
Достижение поставленных задач при минимизации затрат			+							
Качество человеческих ресурсов, т.е. членов объединения								+		
Надёжность (отсутствие внутренних сбоев)							+			
Организационное управление (затраты на управление)						+				
Состояние внутриорганизационного климата						+				
Успешность					+					

Самодержавная Россия

	1	2	3	4	5	6	7	8	9	10
Адаптивность и оперативность реакции на проявления внешней среды				+						
Активность				+						
Антикризисное управление и преодоление конфликтов					+					
Влияние на общественные процессы				+						
Влияние на российскую политическую элиту					+					
Достижение поставленных задач при минимизации затрат					+					
Качество человеческих ресурсов, т.е. членов объединения					+					
Надёжность (отсутствие внутренних сбоев)					+					
Организационное управление (затраты на управление)					+					

Состояние внутриорганизационного климата					+					
Успешность					+					

Союз Православных Хоругвеносцев

	1	2	3	4	5	6	7	8	9	10
Адаптивность и оперативность реакции на проявления внешней среды								+		
Активность									+	
Антикризисное управление и преодоление конфликтов								+		
Влияние на общественные процессы								+		
Влияние на российскую политическую элиту					+					
Достижение поставленных задач при минимизации затрат						+				
Качество человеческих ресурсов, т.е. членов объединения									+	
Надёжность (отсутствие внутренних сбоев)									+	
Организационное управление (затраты на управление)							+			
Состояние внутриорганизационного климата									+	
Успешность					+					

Союз Русского Народа

	1	2	3	4	5	6	7	8	9	10
Адаптивность и оперативность реакции на проявления внешней среды					+					
Активность							+			
Антикризисное управление и преодоление конфликтов					+					
Влияние на общественные процессы					+					
Влияние на российскую политическую элиту			+							
Достижение поставленных задач при минимизации затрат				+						
Качество человеческих							+			

ресурсов, т.е. членов объединения										
Надёжность (отсутствие внутренних сбоев)				+						
Организационное управление (затраты на управление)				+						
Состояние внутриорганизационного климата				+						
Успешность				+						

Союз Христианское Возрождение

	1	2	3	4	5	6	7	8	9	10
Адаптивность и оперативность реакции на проявления внешней среды					+					
Активность					+					
Антикризисное управление и преодоление конфликтов					+					
Влияние на общественные процессы		+								
Влияние на российскую политическую элиту		+								
Достижение поставленных задач при минимизации затрат		+								
Качество человеческих ресурсов, т.е. членов объединения								+		
Надёжность (отсутствие внутренних сбоев)								+		
Организационное управление (затраты на управление)					+					
Состояние внутриорганизационного климата								+		
Успешность	+									

Чёрная Сотня

	1	2	3	4	5	6	7	8	9	10
Адаптивность и оперативность реакции на проявления внешней среды					+					
Активность						+				
Антикризисное управление и преодоление конфликтов					+					
Влияние на общественные		+								

процессы										
Влияние на российскую политическую элиту		+								
Достижение поставленных задач при минимизации затрат				+						
Качество человеческих ресурсов, т.е. членов объединения						+				
Надёжность (отсутствие внутренних сбоев)						+				
Организационное управление (затраты на управление)						+				
Состояние внутриорганизационного климата						+				
Успешность				+						

13. Одобряете ли Вы сотрудничество различного рода монархических объединений с современной российской властью и почему?

Частично, в каких-то аспектах, если в этом сотрудничестве имеется какая-то выгода, и нет имиджевых потерь

14. Оцените, пожалуйста, степень доверия и возможности сотрудничества с другими монархическими объединениями (от 1 до 10 баллов).

Примечание. Интервальная шкала содержит следующие деления:

8-10 – Доверяю и готов сотрудничать

5-7 – Частично доверяю, но готов сотрудничать

2-4 – Не доверяю, но рассматриваю возможность сотрудничества только в складывании крайних обстоятельств

0-1 – Не доверяю и не рассматриваю возможность сотрудничества

	1	2	3	4	5	6	7	8	9	10
Всероссийский Монархический Центр						+				
Имперская Партия	?									
Монархическая Партия России		+								
ООД «За Веру и Отечество»	+									
Партия «Великая Россия»										+
Российский Императорский	+									

Дом										
Российский Имперский Союз-Орден						+				
Российское Дворянское Собрание	+									
Российское Монархическое Движение	+									
Русское Имперское Движение										+
Русский Общевоинский Союз								+		
Самодержавная Россия								+		
Союз Православных Хоругвеносцев										+
Союз Русского Народа										+
Союз Христианское Возрождение										+
Чёрная Сотня										+

15. Назовите, по Вашему мнению, главные причины размежевания монархического движения на легитимистов, соборников и центристов.

Отсутствие единого кандидата на престол, "вождизм" руководителей организаций, разное видение монархизма и разные взгляды на сегодняшнюю общественно-политическую ситуацию.

16. Возможно ли становление единого монархического движения? Какие факторы, с Вашей точки зрения, будут способствовать/препятствовать объединению?

В связи с этим объединение в единую структуру невозможно, вероятно только создание коалиций близких по взглядам организаций. Появление единого авторитетного кандидата или реального шанса восстановления монархии, возможно больше сплотит монархистов, но разногласия всё равно останутся.

БЛАНК ЭКСПЕРТНОГО ОПРОСА

Монархическая Партия России

1. Чем занимается возглавляемое Вами монархическое объединение? Какие цели и задачи оно преследует? Какие направления деятельности считаются для объединения приоритетными?

Главная цель Монархической партии – реставрация монархии в России, мирным, конституционным путем, с соблюдением общепринятых демократических процедур, в строгом соответствии с действующим законодательством. Приоритетными направлениями деятельности являются: нравственное, историко-культурное и политическое просвещение; участие в политическом процессе в стране на местном, региональном и федеральном уровнях.

2. Ваша роль в структуре объединения. Объем полномочий и влияние на процесс принятия решений.

Эксперт-аналитик. Объем полномочий в рамках должностных обязанностей. Влияние – косвенное.

3. Расскажите о внутренней структуре Вашего объединения.

Согласно Уставу МП, руководящими органами Партии являются: Съезд Партии, Политический совет Партии. Выборным должностным лицом Партии является Председатель Политического совета Партии, обладающий компетенцией в рамках Устава. Контрольно-ревизионным органом Партии является Контрольно-ревизионная комиссия Партии во главе с Председателем Контрольно-ревизионной комиссии Партии.

Съезд Партии – высший руководящий орган, который правомочен принимать решения по всем вопросам деятельности Партии, её структурных подразделений, а также органов и должностных лиц. Съезд созывается Политическим советом Партии не реже одного раза в четыре года. Внеочередной Съезд может быть созван:

- Политическим советом Партии по требованию Председателя Политического совета Партии;
- по требованию Контрольно-ревизионной комиссии Партии;
- по обращению не менее 2/3 региональных отделений Партии.

Внеочередной Съезд созывается не позднее 30 календарных дней с момента поступления соответствующего требования.

Председатель Политического совета Партии – высшее выборное должностное лицо Партии. Он избирается Съездом тайным голосованием сроком на пять лет из числа членов Партии простым большинством голосов из числа зарегистрированных делегатов Съезда при наличии кворума. По истечении указанного срока полномочия Председателя Политического совета Партии сохраняются до момента избрания

Съездом нового Председателя Политического совета Партии. Одно и то же лицо не может занимать должность Председателя Политического совета Партии более трёх сроков подряд.

Политический совет Партии – постоянно действующий коллегиальный руководящий орган Партии. Члены Политического совета Партии избираются прямым тайным голосованием на Съезде сроком на пять лет из числа членов Партии. Председатель Политического совета Партии входит в состав Политического совета по должности.

Член Партии может быть избран в состав Политического совета Партии не более 3 сроков подряд.

Контрольно-ревизионным органом Партии является Контрольно-ревизионная комиссия Партии, которая избирается Съездом Партии тайным голосованием сроком на пять лет в количестве, определяемом Съездом

Устав Партии предполагает создание консультативных органов, количественный и персональный состав которых, а также порядок их деятельности определяются Председателем Политического советом Партии. В состав консультативных органов Партии могут входить как члены Партии, так и граждане Российской Федерации, не являющиеся членами политических партий. Решения консультативных органов Партии носят рекомендательный характер.

Партия состоит из региональных, местных и первичных отделений, которые являются структурными подразделениями Партии.

Региональное отделение – создаётся по решению Съезда в предусмотренном законодательством РФ порядке и осуществляет свою деятельность на территории субъекта Российской Федерации. На территории субъекта РФ может быть создано только одно региональное отделение. Региональное отделение подлежит государственной регистрации в порядке, предусмотренном законодательством Российской Федерации, и с момента государственной регистрации приобретает права юридического лица.

Местное отделение – создаётся по решению политического совета регионального отделения и осуществляет свою деятельность, как правило, на территории одного или нескольких районов, городов, иных населенных пунктов и (или) их части (частей) одного субъекта РФ. Местное отделение входит в состав регионального отделения, осуществляющего деятельность на территории субъекта РФ, включающей территорию деятельности местного отделения. Местное отделение может осуществлять свою деятельность без государственной регистрации или быть зарегистрированным как юридическое лицо.

Первичное отделение – создается по решению политического совета регионального отделения, политического совета местного отделения и действует по месту жительства членов Партии. Решение о создании первичного отделения должно содержать информацию о границах территории деятельности первичного отделения. Границы территории деятельности первичного отделения должны находиться в пределах территории деятельности местного отделения, в состав которого входит первичное отделение. Первичное отделение осуществляет свою деятельность без государственной регистрации и не обладает правами юридического лица.

4. Организационная культура – это система общих ценностей, традиций, убеждений, символов, формальных и неформальных норм и правил поведения членов организации, их взаимодействие друг с другом и окружением, передающихся из поколения в поколение. Пожалуйста, проранжируйте по степени значимости для Вас следующие параметры организационной культуры в своём объединении (от 1 до 10 баллов).

	1	2	3	4	5	6	7	8	9	10
1. Отношение к переменам										*
2. Приятие или неприятие делового риска										*
3. Ориентированность на решение личных проблем (можно включить организационные конфликты) или инструментальных задач			*							
4. Степень централизации принятия решений							*			
5. Социально допустимая дистанция между руководителями и подчинёнными					*					
6. Степень формализации и регламентированности деятельности			*							
7. Соотношение начал коллективизма и индивидуализма					*					
8. Отношение к женщинам										*
9. Отношение к молодёжи										*
10. Авторитарный / демократический стиль руководства					*					
11. Степень доверия членов объединения друг к другу										*
12. Роль бюрократии					*					
13. Поощрение и вознаграждение за прodelьваемую работу										*

5. Пожалуйста, проранжируйте по степени достоверности для Вас следующие параметры организационной культуры в других монархических объединениях (от 1 до 10 баллов).

Примечание. Параметрами от 1 до 13 считаются выше перечисленные характеристики организационной культуры.

	1	2	3	4	5	6	7	8	9	10	11	12	13
Всероссийский Монархический Центр	1	1	1	1	1	1	1	1	1	1	10	1	1
Имперская Партия	5	3	1	1	1	1	1	1	1	1	10	1	1
Монархическая Партия России	10	10	3	7	5	3	5	10	10	5	10	5	10
ООД «За Веру и Отечество»	1	1	1	1	1	1	1	1	1	1	10	1	1
Партия «Великая Россия»	1	1	1	1	1	1	1	1	1	1	10	1	1
Российский Императорский Дом	3	3	3	3	3	3	3	10	10	1	10	10	1
Российский Имперский Союз-Орден	3	3	3	3	3	3	3	3	3	3	10	10	1
Российское Дворянское Собрание	1	1	1	1	1	1	1	1	1	1	10	10	1
Российское Монархическое Движение	1	1	1	1	1	1	1	1	1	1	10	1	1
Русское Имперское Движение	1	1	1	1	1	1	1	1	1	1	10	1	1
Русский Общевоинский Союз	1	1	1	1	1	1	1	1	1	1	10	10	1
Самодержавная Россия	5	5	5	5	5	5	5	1	1	5	10	1	1
Союз Православных Хоругвеносцев	1	1	1	1	1	1	1	1	1	1	10	1	1
Союз Русского Народа	1	1	1	1	1	1	1	1	1	1	10	1	1
Союз Христианское Возрождение	1	1	1	1	1	1	1	1	1	1	10	1	1
Чёрная Сотня	1	1	1	1	1	1	1	1	1	1	10	1	1

6. Какое из приведенных ниже утверждений, связанных с организационной культурой, Вам кажется наиболее верным для Вашего объединения (предполагается только один вариант ответа)?

1) Ориентация на действия по аналогии с прошлым, размеренность в работе, избежание риска и допущение перемен лишь в кризисных ситуациях.

2) Использование современного опыта для решения текущих внутренних проблем. Минимизация риска и допущение преобразований лишь при неудовлетворительном уровне эффективности.

3) **Нацеленность на решение проблем ближайшего будущего на основе экстраполяции возможностей. Ориентация не только вовнутрь,**

но и вовне организации; допущение риска и частичных изменений при снижении эффективности.

4) Ориентация на отдалённое будущее, поиск вариантов решений на основе открывающихся возможностей; оптимизация соотношения риска и выгоды.

5) Обеспечение условий создания и внедрения новшеств; постоянный поиск, неопределённость и риск.

7. Изменяющиеся социально-политические условия влияют на формирование новых способов деятельности монархического объединения для реализации собственных целей и задач. Оцените, пожалуйста, состояние Вашего объединения в настоящий момент.

Параметры	Традиционная организация (0)	Организация предпринимательского типа (бизнес-система) (1)	0	1
Тип формирования	Искусственное образование, создаваемое с заранее намеченными целями	Естественная, проблемно ориентированная нецелевая система	0	
Наличие чётких границ	Есть	Нет	0	
Отношение к среде	Альтернатива внешней среде, которая является пространством, где ведётся конкурентная борьба за выживание	Гармонично эволюционирует со средой, является её естественной частью	0	
Пространство деятельности	Реальное	Виртуальное	0	
Цели	Максимизация текущей прибыльности	Оптимизация потенциала прибыльности	1	
Пути достижения	Количественный рост	Повышение качества	1	
Влияние ограничений	Действия в рамках ограничений	Поиск путей преодоления ограничений	1	
Ориентация	На совершенствование текущей деятельности в соответствии с традиционными направлениями	На реализацию внутренних и внешних возможностей в соответствии с предоставляющимися возможностями	1	
Подход к решению проблем	Реакция на возникновение на основе опыта	Предвидение и предотвращение с помощью творчества	1	
Варианты развития	Первый удовлетворяющий	Лучший из нескольких	1	
Отношение к риску	Минимизация	Оптимизация	0	
Основа поощрения	Результативность	Творчество, инициатива	1	
Характер организационной структуры	Стабильная, «высокая», многоуровневая (до 10-20 уровней)	Гибкая, «плоская», с минимальным количеством уровней (2-3)	1	

Преобладающий тип власти	Административная	Экспертная (коллегиальное управление)	1	
Основное подразделение организации	Функциональное	Рабочая команда	1	
Внутреннее предпринимательство	Не приветствуется	Поощряется	1	
Преобладающий тип координации	Вертикальная	Горизонтальная	1	
Совместное решение межфункциональных проблем самостоятельными подразделениями	Не практикуется	Является постоянной практикой	1	
Отношение к новым идеям	Игнорирование	Постоянный поиск	1	
Возможность приобретать новые знания и навыки	Минимальна, не поощряется	Максимальна, поощряется	1	
Взаимное обучение	Отсутствует	Является нормой	1	
Отношение к инициативе и творчеству работников	Отрицательное. Управленцы указывают людям, как, где, какую именно выполнять работу, и следят за тем, чтобы те делали всё так, как им велено	Положительное. Управленцы объясняют, какие результаты необходимы, и помогают подчинённым определить, как, что и в какой последовательности требуется делать	1	
Задача руководителя	Организация подчинённых для выполнения рутинной работы	Выявление талантов, поощрение творчества, налаживание благоприятного климата, способствующего ему	1	
Характер деятельности	Индивидуальная, узко специализированная, фрагментарная	Командная, многопрофильная, интегрированная	1	
Вовлечение персонала в решение проблем, поощрение новаторства	Не практикуется, решения навязываются менеджерами	Широко практикуется, подчинённые автономны в принятии решений	1	
Наличие обратной связи	Нет	Да	1	
Возможность прямого общения исполнителей с высшими руководителями	Исключается	Приветствуется	1	
Наличие у менеджеров навыков работы с людьми	Не обязательна	Обязательна	1	
Характер сотрудничества между подразделениями	Преобладает конкуренция	Преобладает взаимопомощь	1	
Основные ценности	Прибыль	Групповая работа, участие, новаторство и качество, духовный рост	1	
Требование чувства личной причастности и ответственности	У руководителей	У всех	1	
Преобладающий тип контроля	Внешний	Самоконтроль	1	
Основа вознаграждения	Старшинство,	Знания и умения, командные	1	

	индивидуальные усилия	результаты		
Подходы к вознаграждению руководителей и исполнителей	Разные	Одинаковые	0	
Участие рядовых работников в прибыли	Не практикуется	Широко распространено	1	
Информирование персонала о положении организации и взаимный обмен технической информацией	Ограниченные	Максимальные	1	
Отношение руководителей к подчинённым	Манипулирование и давление	Естественное сотрудничество	1	
Отношение к переменам	Негативное, препятствие изменениям	Позитивное, управление постоянными изменениями на основе сотрудничества	1	
Ориентация	Краткосрочная	Долгосрочная	1	
Полномочия	Централизованы	Децентрализованы	1	

8. Проранжируйте пожалуйста основные принципы формирования управленческой структуры Вашего объединения.

	1	2	3	4	5	6	7	8	9	10
Обеспечение единства распорядительства по ключевым ресурсам										*
Централизация принятия стратегических решений и одновременно децентрализация тактических									*	
Сокращение иерархической дистанции								*		
Гибкость, адаптивность управления									*	
Гармоничность (консенсус относительно членов организации и руководства)							*			
Экономичность (затраты на управление, соотнесённые с результатом)										*
Устойчивость										*
Уровень доверия/недоверия членов организации к руководству и друг другу										*
Регулярная реорганизация	*									

9. Имеются ли в Вашей организации внутренние конфликты? Если они существуют, то какие основные причины для их происхождения Вы можете назвать?

Внутренних конфликтов нет.

10. Чем, по Вашему мнению, вызвано большое количество монархических объединений в современной России? В чём выражается их актуальность на сегодняшний день?

На наш взгляд, большое количество монархических объединений в нынешней России связано с возможностью их организационного оформления, различным видением перспектив и способов реализации монархической идеи, а также отношением к официальным властям.

11. Просим Вас выставить оценки по 10-бальной системе, руководствуясь **параметрами** влияния монархических средств массовой информации:

1	2	3	4	5	6	7	8	9	10
Низкое значение			Среднее значение				Высокое значение		

• **Популярность** - степень популярности среди населения города и области, измеряемая количеством потребителей данного СМИ;

• **Степень доверия** - уровень убеждения потребителя, что информацию, предоставляемую данным СМИ можно принимать на веру;

• **Достоверность** - надежность источников информации, которыми пользуются данные СМИ;

• **Актуальность** - насколько точно определяет СМИ наиболее важные и востребованные для потребителей события и факты;

• **Информативность** - насколько полно в своей тематике СМИ отражает «информационную повестку дня», т.е. наиболее важные для населения события в заданном сегменте информации;

• **Цитируемость другими объединениями либо политической элитой** – насколько часто упоминается данное СМИ в политических и деловых кругах, т.е. какова способность СМИ формировать «информационную повестку дня» политической и деловой элиты;

• **Вхождение в «группы влияния»** - является ли данное СМИ независимым, или оно входит в формальную (неформальную) группу, объединенную по каким-либо признакам, оказывающим влияние на политическую или экономическую среду нашего региона.

Примечание. Параметр 7 оценивается следующим образом: чем выше степень, по Вашему мнению, вхождения данного СМИ в группу СМИ, оказывающего влияние на политическую и экономическую среду региона, тем выше значение балла.

1. Печатные СМИ

№	СМИ Газеты	Популярность	Степень доверия	Достоверность	Актуальность	Информативность	Цитируемость другими объединениями либо политической элитой	Вхождение в «группы влияния»
1.	Информационный бюллетень «Российское Монархическое Движение»	1	1	1	1	1	1	1
2.	«Монархист»	5	5	5	5	5	5	5
3.	«Правый Взгляд»	1	1	1	1	1	1	1
4.	Вестник РОВС	1	1	1	1	1	1	1
5.	«Переключка»	5	5	5	5	5	5	5
6.	«Легитимист»	5	5	5	5	5	5	5
7.	Лента новостей. Союз Православных Хоругвеносцев	4	4	4	4	4	4	4
8.	«Православный Набат»	1	1	1	1	1	1	1

9.	«Дворянский Вестник»	3	3	3	3	3	3	3
10.	«Царский Вестник»	3	3	3	3	3	3	3

2. Журналы

№	СМИ Журналы	Популярность	Степень доверия	Достоверность	Актуальность	Информативность	Цитируемость другими объединениями либо политической элитой	Вхождение в "группы влияния"
1.	«Имперский Курьер»	1	1	1	1	1	1	1
2.	«Священная Хоругвь»	1	1	1	1	1	1	1
3.	«Имперский Вестник»	1	1	1	1	1	1	1

3. Телевидение

№	Телекомпании	Популярность	Степень доверия	Достоверность	Актуальность	Информативность	Цитируемость другими объединениями либо политической элитой	Вхождение в "группы влияния"
1.	ВМЦ-TV	1	1	1	1	1	1	1
2.	2russianempire (Монархическая партия России)	5	5	5	5	5	5	5

4. Радио

№	СМИ радио	Популярность	Степень доверия	Достоверность	Актуальность	Информативность	Цитируемость другими объединениями и политической элитой	Вхождение в "группы влияния"
1.	«Империя»	5	5	5	5	5	5	5

5. Электронные СМИ

№	СМИ Интернет порталы	Популярность	Степень доверия	Достоверность	Актуальность	Информативность	Цитируемость другими объединениями либо политической элитой	Вхождение в "группы влияния"
1.	Издательство «Русская идея»	3	3	3	3	3	3	3
2.	Новости штаб-квартиры (Всероссийский Монархический	1	1	1	1	1	1	1

	Центр)							
3.	Правая. ру	5	5	5	5	5	5	5
4.	АПН (Агентство политических новостей)	7	7	7	7	7	7	7
5.	Новости Российского Императорского Дома	5	5	5	5	5	5	5
6.	Новости. Партия «Великая Россия»	1	1	1	1	1	1	1
7.	Новости. Имперская партия	1	1	1	1	1	1	1
8.	Новости. Монархическая партия «Самодержавная Россия»	3	3	3	3	3	3	3
9.	Архив новостей. «За Веру и Отечество»	5	5	5	5	5	5	5

12. Просим Вас проранжировать степень эффективности деятельности каждого монархического объединения (от 1 до 10 баллов).

Всероссийский Монархический Центр

	1	2	3	4	5	6	7	8	9	10
Адаптивность и оперативность реакции на проявления внешней среды	*									
Активность	*									
Антикризисное управление и преодоление конфликтов	*									
Влияние на общественные процессы	*									
Влияние на российскую политическую элиту	*									
Достижение поставленных задач при минимизации затрат	*									
Качество человеческих ресурсов, т.е. членов объединения	*									

Надёжность (отсутствие внутренних сбоев)	*									
Организационное управление (затраты на управление)	*									
Состояние внутриорганизационного климата	*									
Успешность	*									

Имперская Партия

	1	2	3	4	5	6	7	8	9	10
Адаптивность и оперативность реакции на проявления внешней среды	*									
Активность	*									
Антикризисное управление и преодоление конфликтов	*									
Влияние на общественные процессы	*									
Влияние на российскую политическую элиту	*									
Достижение поставленных задач при минимизации затрат	*									
Качество человеческих ресурсов, т.е. членов объединения	*									
Надёжность (отсутствие внутренних сбоев)	*									
Организационное управление (затраты на управление)	*									
Состояние внутриорганизационного климата	*									
Успешность	*									

Монархическая Партия России

	1	2	3	4	5	6	7	8	9	10
Адаптивность и оперативность реакции на проявления внешней среды										*
Активность										*
Антикризисное управление и преодоление конфликтов										
Влияние на общественные процессы	*									
Влияние на российскую	*									

политическую элиту										
Достижение поставленных задач при минимизации затрат									*	
Качество человеческих ресурсов, т.е. членов объединения							*			
Надёжность (отсутствие внутренних сбоев)										*
Организационное управление (затраты на управление)									*	
Состояние внутриорганизационного климата										*
Успешность								*		

ООД «За Веру и Отечество»

	1	2	3	4	5	6	7	8	9	10
Адаптивность и оперативность реакции на проявления внешней среды	*									
Активность	*									
Антикризисное управление и преодоление конфликтов	*									
Влияние на общественные процессы	*									
Влияние на российскую политическую элиту	*									
Достижение поставленных задач при минимизации затрат	*									
Качество человеческих ресурсов, т.е. членов объединения	*									
Надёжность (отсутствие внутренних сбоев)	*									
Организационное управление (затраты на управление)	*									
Состояние внутриорганизационного климата	*									
Успешность	*									

Партия «Великая Россия»

	1	2	3	4	5	6	7	8	9	10
Адаптивность и оперативность реакции на проявления внешней среды	*									
Активность	*									
Антикризисное управление и преодоление конфликтов	*									
Влияние на общественные процессы	*									
Влияние на российскую политическую элиту	*									
Достижение поставленных задач при минимизации затрат	*									
Качество человеческих ресурсов, т.е. членов объединения	*									
Надёжность (отсутствие внутренних сбоев)	*									
Организационное управление (затраты на управление)	*									
Состояние внутриорганизационного климата	*									
Успешность	*									

Российский Императорский Дом

	1	2	3	4	5	6	7	8	9	10
Адаптивность и оперативность реакции на проявления внешней среды					*					
Активность			*							
Антикризисное управление и преодоление конфликтов			*							
Влияние на общественные процессы			*							
Влияние на российскую политическую элиту	*									
Достижение поставленных задач при минимизации затрат	*									
Качество человеческих ресурсов, т.е. членов объединения	*									
Надёжность (отсутствие внутренних сбоев)					*					
Организационное управление (затраты на управление)	*									

Состояние внутриорганизационного климата					*					
Успешность	*									

Российский Имперский Союз-Орден

	1	2	3	4	5	6	7	8	9	10
Адаптивность и оперативность реакции на проявления внешней среды	*									
Активность	*									
Антикризисное управление и преодоление конфликтов	*									
Влияние на общественные процессы	*									
Влияние на российскую политическую элиту	*									
Достижение поставленных задач при минимизации затрат	*									
Качество человеческих ресурсов, т.е. членов объединения	*									
Надёжность (отсутствие внутренних сбоев)	*									
Организационное управление (затраты на управление)	*									
Состояние внутриорганизационного климата	*									
Успешность	*									

Российское Дворянское Собрание

	1	2	3	4	5	6	7	8	9	10
Адаптивность и оперативность реакции на проявления внешней среды			*							
Активность			*							
Антикризисное управление и преодоление конфликтов			*							
Влияние на общественные процессы	*									
Влияние на российскую политическую элиту	*									
Достижение поставленных задач при минимизации затрат	*									
Качество человеческих					*					

ресурсов, т.е. членов объединения										
Надёжность (отсутствие внутренних сбоев)					*					
Организационное управление (затраты на управление)	*									
Состояние внутриорганизационного климата					*					
Успешность			*							

Российское Монархическое Движение

	1	2	3	4	5	6	7	8	9	10
Адаптивность и оперативность реакции на проявления внешней среды	*									
Активность	*									
Антикризисное управление и преодоление конфликтов	*									
Влияние на общественные процессы	*									
Влияние на российскую политическую элиту	*									
Достижение поставленных задач при минимизации затрат	*									
Качество человеческих ресурсов, т.е. членов объединения	*									
Надёжность (отсутствие внутренних сбоев)	*									
Организационное управление (затраты на управление)	*									
Состояние внутриорганизационного климата	*									
Успешность	*									

Русское Имперское Движение

	1	2	3	4	5	6	7	8	9	10
Адаптивность и оперативность реакции на проявления внешней среды	*									
Активность	*									
Антикризисное управление и преодоление конфликтов	*									
Влияние на общественные	*									

процессы										
Влияние на российскую политическую элиту	*									
Достижение поставленных задач при минимизации затрат	*									
Качество человеческих ресурсов, т.е. членов объединения	*									
Надёжность (отсутствие внутренних сбоев)	*									
Организационное управление (затраты на управление)	*									
Состояние внутриорганизационного климата	*									
Успешность	*									

Русский Обще-Воинский Союз

	1	2	3	4	5	6	7	8	9	10
Адаптивность и оперативность реакции на проявления внешней среды	*									
Активность	*									
Антикризисное управление и преодоление конфликтов	*									
Влияние на общественные процессы	*									
Влияние на российскую политическую элиту	*									
Достижение поставленных задач при минимизации затрат	*									
Качество человеческих ресурсов, т.е. членов объединения	*									
Надёжность (отсутствие внутренних сбоев)	*									
Организационное управление (затраты на управление)	*									
Состояние внутриорганизационного климата	*									
Успешность	*									

Самодержавная Россия

	1	2	3	4	5	6	7	8	9	10
Адаптивность и оперативность реакции на проявления внешней среды					*					
Активность					*					
Антикризисное управление и преодоление конфликтов					*					
Влияние на общественные процессы	*									
Влияние на российскую политическую элиту	*									
Достижение поставленных задач при минимизации затрат					*					
Качество человеческих ресурсов, т.е. членов объединения					*					
Надёжность (отсутствие внутренних сбоев)					*					
Организационное управление (затраты на управление)					*					
Состояние внутриорганизационного климата					*					
Успешность			*							

Союз Православных Хоругвеносцев

	1	2	3	4	5	6	7	8	9	10
Адаптивность и оперативность реакции на проявления внешней среды	*									
Активность	*									
Антикризисное управление и преодоление конфликтов	*									
Влияние на общественные процессы	*									
Влияние на российскую политическую элиту	*									
Достижение поставленных задач при минимизации затрат	*									
Качество человеческих ресурсов, т.е. членов объединения	*									
Надёжность (отсутствие внутренних сбоев)	*									
Организационное управление (затраты на управление)	*									

Состояние внутриорганизационного климата	*									
Успешность	*									

Союз Русского Народа

	1	2	3	4	5	6	7	8	9	10
Адаптивность и оперативность реакции на проявления внешней среды	*									
Активность	*									
Антикризисное управление и преодоление конфликтов	*									
Влияние на общественные процессы	*									
Влияние на российскую политическую элиту	*									
Достижение поставленных задач при минимизации затрат	*									
Качество человеческих ресурсов, т.е. членов объединения	*									
Надёжность (отсутствие внутренних сбоев)	*									
Организационное управление (затраты на управление)	*									
Состояние внутриорганизационного климата	*									
Успешность	*									

Союз Христианское Возрождение

	1	2	3	4	5	6	7	8	9	10
Адаптивность и оперативность реакции на проявления внешней среды	*									
Активность	*									
Антикризисное управление и преодоление конфликтов	*									
Влияние на общественные процессы	*									
Влияние на российскую политическую элиту	*									
Достижение поставленных задач при минимизации затрат	*									
Качество человеческих	*									

ресурсов, т.е. членов объединения										
Надёжность (отсутствие внутренних сбоев)	*									
Организационное управление (затраты на управление)	*									
Состояние внутриорганизационного климата	*									
Успешность	*									

Чёрная Сотня

	1	2	3	4	5	6	7	8	9	10
Адаптивность и оперативность реакции на проявления внешней среды	*									
Активность	*									
Антикризисное управление и преодоление конфликтов	*									
Влияние на общественные процессы	*									
Влияние на российскую политическую элиту	*									
Достижение поставленных задач при минимизации затрат	*									
Качество человеческих ресурсов, т.е. членов объединения	*									
Надёжность (отсутствие внутренних сбоев)	*									
Организационное управление (затраты на управление)	*									
Состояние внутриорганизационного климата	*									
Успешность	*									

13. Одобряете ли Вы сотрудничество различного рода монархических объединений с современной российской властью и почему?

Только по вопросам, не связанным с текущей политикой и только на региональном и местном уровнях. Причина: существенно иной взгляд на развитие и состояние страны, и природу современной российской власти.

14. Оцените, пожалуйста, степень доверия и возможности сотрудничества с другими монархическими объединениями (от 1 до 10 баллов).

Примечание. Интервальная шкала содержит следующие деления:

8-10 – Доверяю и готов сотрудничать

5-7 – Частично доверяю, но готов сотрудничать

2-4 – Не доверяю, но рассматриваю возможность сотрудничества только в складывании крайних обстоятельств

0-1 – Не доверяю и не рассматриваю возможность сотрудничества

	1	2	3	4	5	6	7	8	9	10
Всероссийский Монархический Центр	*									
Имперская Партия	*									
Монархическая Партия России	Это мы									
ООД «За Веру и Отечество» Партия «Великая Россия»	*									
Российский Императорский Дом							*			
Российский Имперский Союз-Орден	*									
Российское Дворянское Собрание							*			
Российское Монархическое Движение	*									
Русское Имперское Движение	*									
Русский Общевоинский Союз	*									
Самодержавная Россия							*			
Союз Православных Хоругвеносцев	*									
Союз Русского Народа	*									
Союз Христианское Возрождение	*									
Чёрная Сотня	*									

15. Назовите, по Вашему мнению, главные причины размежевания монархического движения на легитимистов, соборников и центристов.

Главная причина – определение кандидатуры монарха и способ его призвания на престол.

16. Возможно ли становление единого монархического движения? Какие факторы, с Вашей точки зрения, будут способствовать/препятствовать объединению?

В данный момент это невозможно (см. ответ на вопрос 15).

Степень эффективности монархических объединений

Таблица 6.1. Позиция Русского Имперского Движения

Всероссийский Монархический Центр	2,2
Партия «Великая Россия»	6,8
Российский Императорский Дом	2,6
Российский Имперский Союз-Орден	5,9
Русское Имперское Движение	8,6
Русский Обще-Воинский Союз	5,2
Самодержавная Россия	4,7
Союз Православных Хоругвеносцев	7,5
Союз Русского Народа	5,4
Союз «Христианское Возрождение»	4,7
Чёрная Сотня	4,7

Таблица 6.2. Позиция Монархической Партии России

Всероссийский Монархический Центр	1
Имперская партия	1
Монархическая Партия России	6,8
ООД «За Веру и Отечество»	1
Партия «Великая Россия»	1
Российский Императорский Дом	2,6
Российское Дворянское Собрание	2,8
Российский Имперский Союз-Орден	1
Российское Монархическое Движение	1
Русское Имперское Движение	1
Русский Обще-Воинский Союз	1
Самодержавная Россия	4,1

Союз Православных Хоругвеносцев	1
Союз Русского Народа	1
Союз «Христианское Возрождение»	1
Чёрная Сотня	1

**Средний показатель организационной культуры российских
монархических объединений**

Таблица 6.3. Позиция Монархической Партии России

Всероссийский Монархический Центр	1,7
Имперская партия	2,2
Монархическая Партия России	6,4
ООД «За Веру и Отечество»	1,7
Партия «Великая Россия»	1,7
Российский Императорский Дом	4,8
Российское Дворянское Собрание	2,4
Российский Имперский Союз-Орден	3,9
Российское Монархическое Движение	1,7
Русское Имперское Движение	1,7
Русский Обще-Воинский Союз	2,2
Самодержавная Россия	4,2
Союз Православных Хоругвеносцев	1,7
Союз Русского Народа	1,7
Союз «Христианское Возрождение»	1,7
Чёрная Сотня	1,7